



# TRANSFORMAREA ACTIVITATII MUZICALE IN INDUSTRIE: MIZA ECONOMICA A INVENTIILOR SI IMPACTUL CULTURAL AL ACESTORA

**IURIE BADICU,**

Doctorand, Scoala Doctorala Studiul Artelor si Culturologie,  
AMTAP, Producator muzical, Maestru in Arta,  
mum. Chisinau, Republica Moldova, 2021.

# ASPECTE INTRODUCATIVE

- ▶ **1. Importanta cercetarii** este cauzata de impactul direct sau indirect a produselor si serviciilor de industrie muzicala asupra dezvoltării culturale a societatii.
- ▶ **2. Actualitatea cercetarii** este impulsionata de schimbarile alerte produse in societate per general si in domeniul culturii si artei in special, ca urmare a digitalizarii, dar si din cauza consecintelor nefaste pandemice.
- ▶ **3. Utilitatea cercetarii** este prin aportul sau la teoreticizarea problematicii, prin aprofundarea cercetarilor existente si continuarea acestora în vederea rezolvarii unor probleme din sectorul real, prin intermediul tehnicilor aplicative noi dar si a reabordarilor de ordin normativ.
- ▶ **4. Dificultatile cercetarii** tin de insuficienta surselor bibliografice, dar a precedentelor autohtone practice centrate pe cercetarea industriei muzicale

# INFLUENTA FACTORILOR SOCIO-CULTURALI SI SOCIO-ECONOMICI ASUPRA ABORDARILOR TEORETICE ALE TRANSFORMARII



# PARADIGMA CULTURALA A TRANSFORMARII ACTIVITATII MUZICALE IN INDUSTRIE

- ▶ Odata cu instaurarea lumii moderne, considerate si o societate de tip industrial, unde: criza Lumii Moderne e argumentata de teoreticienii - Guenon, Nietzsche, Husserl, Heidegger, Windelband, Rickert, Scheler, Hartmann, Lavelle, Mesarovie, Pastel, Blaga, Cioran, Vianu, Rotilă etc., iar Societatea Industrială de catre cercetatorii - Weber Compte, Mill, Horkhermeimer, Adorno etc.
- ▶ Munca devine o activitate economică în cadrul căreia omul este o resursă;
- ▶ Criteriul de apreciere a succesului devin banii;
- ▶ Capitalul este o putere autonomă, iar evaluarea umană se face după cantitatea de bani pe care o posedă omul;
- ▶ Activitatea culturală devine una reglementata juridico-economic,
- ▶ Efortul creativ și intelectul devine afacere profitabila.
- ▶ **MIZA ECONOMICA – INVENTIILE**
- ▶ Transformarea Activitatii Muzicale in INDUSTRIE a fost impulsionata de un sir de invenții, dintre care mentionam 4, cele mai relevante domeniului muzical: a fononautografului, fonografului, microfonului și venilului. Edouard-Leon **Scott** Martinville - inventează Fononautograful, în 1857. Thomas Alva **Edison** - inventează Fonograful, în 1877. Emile **Berliner** - inventează Microfonul, apoi Gramofonul cu Disc în anii 1877-1888. **Waldo L. Semeon** – inventează venilul, în 1933.

# MIZA ECONOMICA – INVENTIILE

- Transformarea a durat cca 100 de ani (1857 – 1933), impulsionata de 4 mari invenții: a fonogrofului, fonografului, microfonului și venilului.

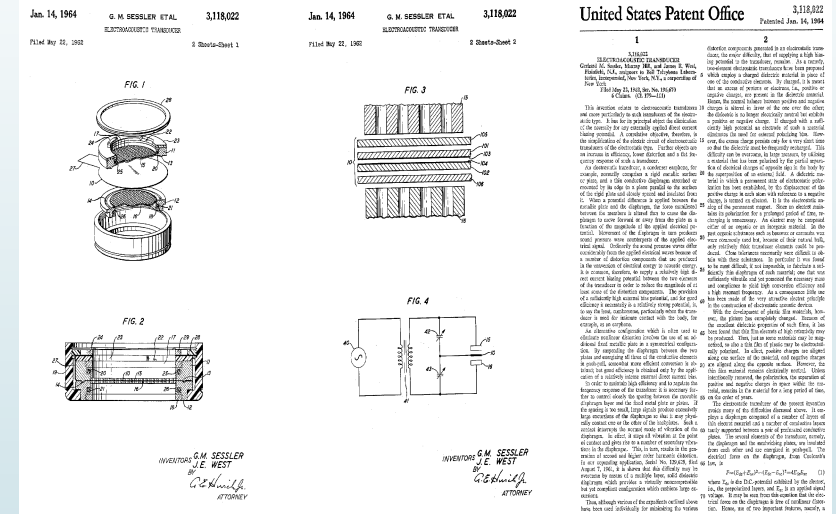
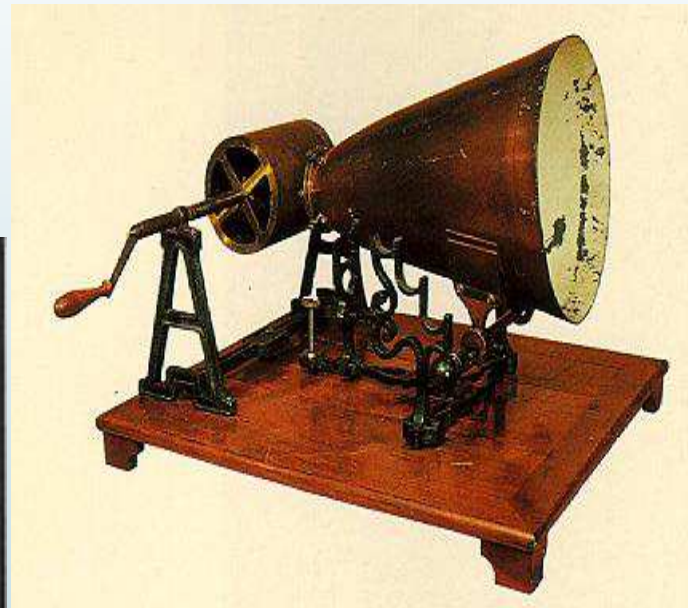
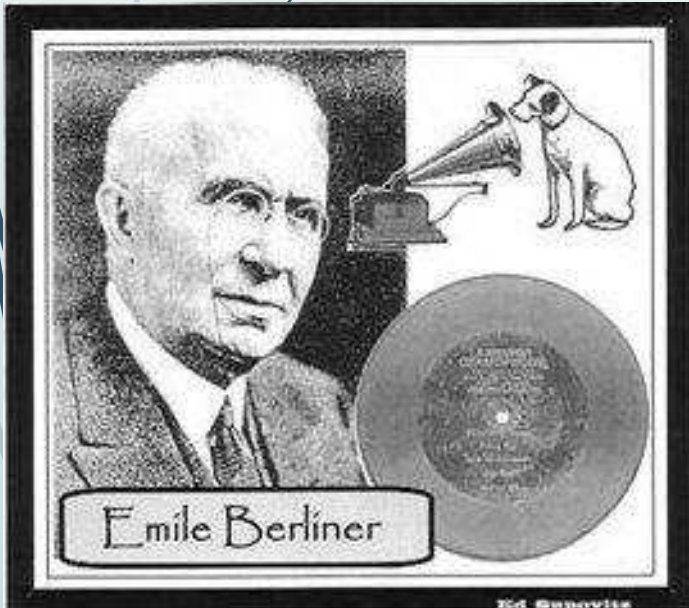

# IMPACTUL SOCIO-CULTURAL

## PRINCIPALELE TEZE DIN TEORIA LUI ADORNO SI HORKHEIMER DESPRE INDUSTRIA CULTURII

- Consumul este un stimulator al atenției omului care să-l detaseze de la esența muzicii și de la firescul ei.
- Produsul muzical trebuie să fie prezentat publicului nepregătit muzical, fără cultură muzicală, drept firescul sau adevărata muzică.
- Industria culturală derulează conform standardizării prestabilite unde se crează falsă senzație a alegerii, provocată de pseudoindividualizare
- Identitatea falsă a generalului și particularului
- Inutilitatea socială a produselor culturale finite
- Industria culturală exponentul unității .
- Baza puterii tehnologiei este puterea economică.
- Standardele s-au bazat, în primul rând pe nevoile consumatorilor și din acest motiv, au fost acceptate cu o rezistență atât de redusă.
- Rezultatul este cercul manipulării și al nevoii retroactive în care unitatea sistemului devine din ce în ce mai puternică.
- Baza pe care tehnologia capătă putere asupra societății este puterea celor a celor a căror putere economică asupra societății este mai mare.
- Justificarea tehnologică este justificarea dominației, care prin industria culturii, a sacrificat distincția între logica muncii și cea a sistemului social.
- Propaganda tinde să devină instrument al culturii de masă. Consumatorii apar ca statistici pe organigramele de cercetare și sunt împărțiți pe grupe de venituri.
- MUZICIENII și interpreții talentați aparțin industriei cu mult înainte de lansare, alfel nu ar fi atât de dornici să se împotrivescă atitudinii publicului, care favorizează sistemul industriei culturii.
- Barbaritatea estetică și lipsa de stil în industria culturii, ale rigidității dintre toate stilurile și ale concomitenței dintre scop și consecință a liberalismului.

# Teorii despre societatile informationale care pot fi argumente prntu ipoteza imperialistmului muzical

- **Webster Fr.**, - criza cauzată de suprainformație.
- Societatea informațională economică, ocupațională, spațială și tehnologică.
- capitalismul transnațional de rețea de **Fux Cr.**,
- capitalismul digital de **Shiler și Glotz**;
- capitalismul virtual de **Dawson și Foster**;
- capitalismul tehnologic avansat de **Fitzpatrick** etc.
- Reflecții asupra societății informaționale - au avut **Kelly M., Bielby J.** ș.a.,
- **Tomlinson J.**, și alți exploratory ai politicilor culturale de expansiune au dezvoltat teoria imperialismului cultural.



## ABORDARI SIMILARE

- CULTURA DE MASA
- INDUSTRIA CULTURII
- INDUSTRIILE CREATIVE

- 
- A dark grey arrow points to the right from the left edge of the slide. Below it, several thin, curved lines in shades of blue and grey sweep across the left side of the slide.
- ▶ IMPACTUL CULTURAL
  - ▶ IMPACTUL ECONOMIC

# INDUSTRIA MUZICALA

## **FENOMEN SOCIO – CULTURAL DISTINS**

# EVOLUTIA CONCEPTELOR SI TEORIILOR DESPRE INDUSTRIA MUZICALA

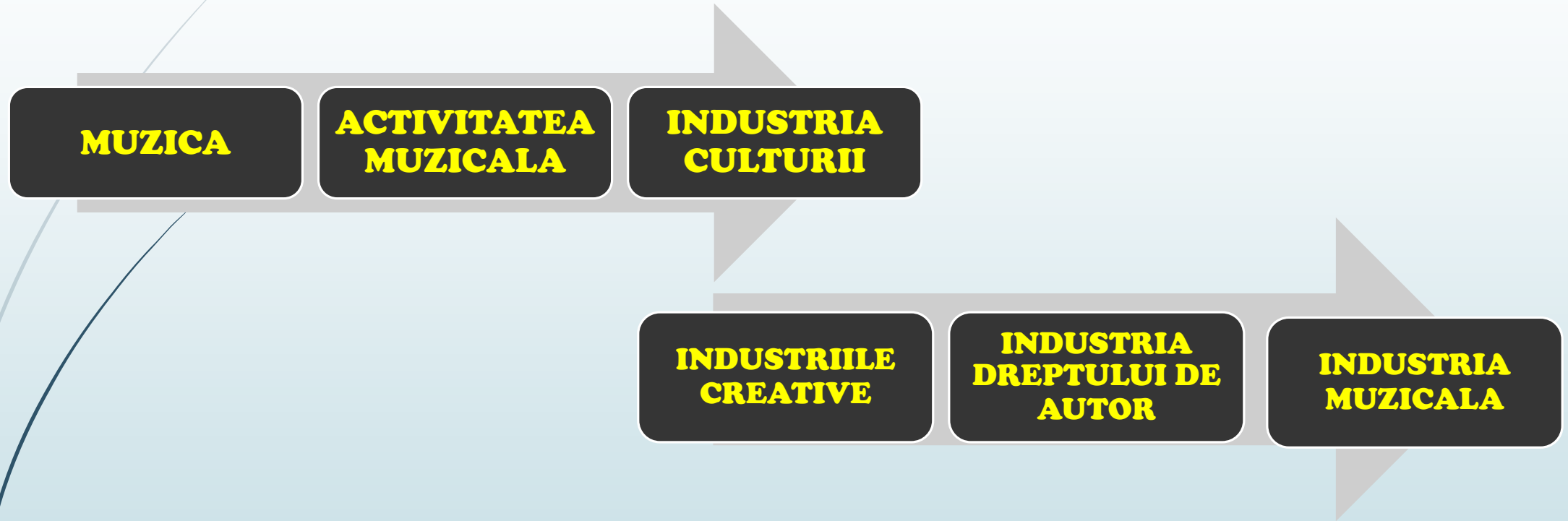

# PROPRIA VIZIUNE ASUPRA TERMENULUI INDUSTRIA MUZICALA

- **Industria muzicală este domeniu specific al economiei reale si reprezintă un fenomen socio-cultural distins caracterizat prin activitatea muzicală bazată pe producere, distribuție și consum.**
- **Specificul domeniului industriei muzicale**, după părerea noastră, constă în faptul că, activitatea muzicală deși este considerată o activitate economică, ea cuprinde exclusiv procese de valorificare a obiectelor dreptului de autor și a activității de interpretare, imprimare și emisie muzicală, având o conexiune specifică cu reglementările juridico-economice ale acestora. Iar,
- **Deosebirea industriei muzicale**, față de alte industrii creative sau culturale, constă în prezența elementului moralității, datorită inalienabilității dreptului moral al autorului creator. Astfel, în aceste și alte circumstanțe, omul, autor moral al operei, poate gândi asupra ecoului operei valorificate în conștiința altor oameni și decide asupra: perpetuării, modificării sau interzicerii valorificării operei sale de către valorificatorii economici.

