

**AGENȚIA DE STAT
PENTRU PROPRIETATEA INTELLECTUALĂ
CHIȘINĂU – REPUBLICA MOLDOVA**

**BULETIN OFICIAL
DE
PROPRIETATE INTELLECTUALĂ**

**The Official Bulletin
of Intellectual Property**

**9
2021**

Publicat la 30 septembrie 2021

PUBLICAȚIILE AGEPI

Buletinul Oficial de Proprietate Intelectuală (BOPI):

- apare din anul 1993, având o periodicitate lunară;
- include informația oficială referitoare la cererile de brevetare/înregistrare a obiectelor de proprietate industrială (OPI) în Republica Moldova și titlurile de protecție acordate, la modificările intervenite în statutul juridic al cererilor și titlurilor de protecție ale OPI, precum și la rezultatele examinării contestațiilor în Comisia de contestații a AGEPI, deciziile instanțelor judecătorești privind litigiile legate de OPI, informații de ordin general.

Revista de proprietate intelectuală „Intellectus”:

- apare din anul 1995, având o periodicitate semestrială (câte două numere reunite);
- abordează multilateral diverse aspecte ale proprietății intelectuale, prevederile legislației naționale și internaționale în domeniu, publică studii semnate de cercetători și inventatori din diferite domenii ale științei, economiei și tehnicii.

Abonarea la publicațiile AGEPI pe suport de hârtie este nelimitată și poate fi efectuată direct la AGEPI (inclusiv prin fax, e-mail sau online).

Pentru informații detaliate privind condițiile de abonare, accesați:

<http://agepi.gov.md/ro/services/biblioteca-pi>

Telefon de contact: (+373 22) 40-05-97

**A p a r e
din octombrie 1993**

Nr. 9

30 septembrie 2021

Agencia de Stat pentru Proprietatea Intelectuală

Director general	(+37322) 40-05-08
Director general adjunct	(+37322) 40-06-00
Centrala	(+37322) 40-06-07, 40-06-08
Direcția Brevete	(+37322) 40-06-46
Direcția Mărci și Design Industrial	(+37322) 40-05-30
Direcția Drept de Autor	(+37322) 40-05-55
Direcția Comunicare și Relații Internaționale	(+37322) 40-05-83
Direcția Juridică	(+37322) 40-05-60
Direcția Management Instituțional	(+37322) 40-06-42
Colegiul de redacție	(+37322) 40-05-89

**http://agepi.gov.md/
e-mail: office@agepi.gov.md
fax: (+373 22) 44-01-19**

**© AGEPI
Str. Andrei Doga nr. 24, bloc 1,
MD-2024, Chișinău,
Republica Moldova**

CUPRINS

	Informație generală	5
I.	Invenții	7
	BB1A Cereri de brevet de invenție publicate	15
	BB1Y Cereri de brevet de invenție de scurtă durată publicate	23
	BB2A Cereri de brevet european pentru care s-a solicitat validarea în Republica Moldova publicate	28
	FF4A Brevete de invenție acordate	65
	FF9Y Brevete de invenție de scurtă durată acordate	67
	FG9A Publicarea traducerii fascicolului de brevet european validat în Republica Moldova	71
	FG4A Lista brevetelor de invenție eliberate	79
	FG9Y Lista brevetelor de invenție de scurtă durată eliberate	80
II.	Soiuri de plante	
III.	Mărci	81
	Cereri de înregistrare	84
	Mărci înregistrate în baza cererilor acceptate parțial	133
	Lista certificatelor de înregistrare a mărcilor eliberate în august 2021	184
	Lista mărcilor reînnoite	188
IV.	Indicații geografice, denumiri de origine, specialități tradiționale garantate	
V.	Design industrial (Desene și modele industriale)	191
	BA1L Cereri de înregistrare	195
	FF4L Lista desenelor și modelelor industriale înregistrate	209
	FG4L Lista certificatelor de înregistrare a desenelor și modelelor industriale eliberate	209
	ND4L Lista desenelor și modelelor industriale reînnoite	210
	FG4L Lista desenelor și modelelor industriale înregistrate în Republica Moldova conform Aranjamentului de la Haga, aranjate în ordinea numerelor de înregistrare internațională și în ordinea claselor CIDMI	210,211
VI.	Modificări intervenite în statutul juridic al cererilor și titlurilor de protecție	213
	Lista modificărilor	214
	Lista contractelor de cesiune	216
	Lista contractelor de licență	218
	Lista contractelor de franchising	218
	Radierii din Registrul național al contractelor de gaj	219
	FA9A Lista cererilor de brevet de invenție retrase	219
	FC9A Lista cererilor de brevet de invenție respinse	219
	MM4A Lista brevetelor de invenție a căror valabilitate a încetat înainte de termen prin neachitarea taxei (cu dreptul de restabilire)	220
	MM4A Lista brevetelor de invenție a căror valabilitate a încetat înainte de termen prin neachitarea taxei, pentru care termenul de restabilire a expirat	220
	MM4A Decăderi din drepturile ce decurg din brevetul de invenție prin neachitarea taxelor stabilite	221
	MM4E Lista brevetelor europene validate a căror valabilitate a încetat înainte de termen prin neachitarea taxei (cu dreptul de restabilire)	221
	FA9Y Lista cererilor de brevet de invenție de scurtă durată retrase	221
	FC9Y Lista cererilor de brevet de invenție de scurtă durată respinse	222
	MM9Y Lista brevetelor de invenție de scurtă durată a căror valabilitate a încetat înainte de termen prin neachitarea taxei (cu dreptul de restabilire)	222
	MM9Y Lista brevetelor de invenție de scurtă durată a căror valabilitate a încetat înainte de termen prin neachitarea taxei, pentru care termenul de restabilire a expirat	223
	MK4A Lista brevetelor de invenție de scurtă durată a căror valabilitate a expirat	223
	BZ9E Cereri de brevet pentru soi de plantă. Modificări aduse denumirilor	224
	MM9E Lista brevetelor pentru soi de plantă a căror valabilitate a încetat înainte de termen prin neachitarea taxei (cu dreptul de restabilire)	224
	MM9E Lista brevetelor pentru soi de plantă a căror valabilitate a încetat înainte de termen prin neachitarea taxei, pentru care termenul de restabilire a expirat	225
	Lista cererilor de înregistrare a mărcilor retrase	225
	Lista cererilor de înregistrare a mărcilor respinse	225
	Lista certificatelor de înregistrare a mărcilor al căror termen de valabilitate a expirat (inclusiv termenul de grație)	226
	Lista mărcilor valabilitatea înregistrării cărora expiră în februarie 2022	230
	MK4L Lista certificatelor de înregistrare a desenelor și modelelor industriale al căror termen de valabilitate a expirat (inclusiv termenul de grație)	234
	FC9L Lista desenelor și modelelor industriale respinse în Republica Moldova conform Aranjamentului de la Haga	235
	Lista eratelor	235
VII.	Comisia de contestații a AGEPI	
VIII.	Comisia de mediere	
IX.	Decizii ale instanțelor judecătorești	237
X.	Monitor	239
XI.	Materiale de informare din domeniul proprietății intelectuale	

CONTENTS

	General information	5
I. Inventions		7
BB1A Published patent applications		15
BB1Y Published short-term patent applications		23
BB2A Published European patent applications for which validation in the Republic of Moldova has been requested		28
FF4A Granted patents for invention		65
FF9Y Granted short-term patents for invention		67
FG9A Publication of the translation of the European patent specification validated in the Republic of Moldova		71
FG4A List of issued patents for invention		79
FG9Y List of issued short-term patents for invention		80
II. Plant varieties		81
III. Trademarks		81
Applications for registration		84
Trademarks registered on the basis of partially accepted applications		133
List of trademark registration certificates issued in August 2021		184
List of renewed trademarks		188
IV. Geographical indications, appellations of origin, traditional specialties guaranteed		191
V. Industrial design		191
BA1L Applications for registration		195
FF4L List of registered industrial designs		209
FG4L List of issued industrial design registration certificates		209
ND4L List of renewed industrial designs		210
FG4L List of industrial designs registered in the Republic of Moldova according to the Hague Agreement grouped in the numerical order and in the order of the ICID		210,211
VI. Amendments in the legal status of applications and titles of protection		213
List of amendments		214
List of assignment agreements		216
List of license agreements		218
List of franchise agreements		218
Deletions from the National Register of Pledge Contracts		219
FA9A List of withdrawn patent applications		219
FC9A List of rejected patent applications		219
MM4A List of invalid patents for invention by nonpayment of fee (with the right of revalidation)		220
MM4A List of invalid patents for invention by nonpayment of fee, for which the term of revalidation has expired		220
MM4A Forfeiture of the rights deriving from a patent for invention		221
MM4E List of invalid of validated European patents by nonpayment of fee (with the right of revalidation)		221
FA9Y List of withdrawn short-term patent applications		221
FC9Y List of rejected short-term patent applications		222
MM9Y List of invalid short-term patents for invention nonpayment of fee (with the right of revalidation)		222
MM9Y List of invalid short-term patents for invention by nonpayment of fee, for which the term of revalidation has expired		223
MK4A List of short-term patents for invention the term of validity of which has expired		223
BZ9E Plant variety patents applications. Amendments of variety denominations		224
MM9E List of invalid plant variety patents by nonpayment of fee (with the right of revalidation)		224
MM9E List of invalid plant variety patents by nonpayment of fee, for which the term of revalidation has expired		225
List of withdrawn trademark applications		225
List of rejected trademark applications		225
List of trademark registration certificates the term of validity of which has expired (including the grace period)		226
List of trademarks the term of validity of which expires in February 2022		230
MK4L List of industrial design registration certificates the term of validity of which has expired (including the grace period)		234
FC9L List of industrial designs rejected in the Republic of Moldova according to the Hague Agreement		235
Errata		235
VII. Appeals Board of the AGEPI		
VIII. Mediation Board		
IX. Court decisions		237
X. Monitor		239
XI. Intellectual property information materials		

СОДЕРЖАНИЕ

	Общая информация	5
I. Изобретения		7
BB1A Опубликованные заявки на патент на изобретение		15
BB1Y Опубликованные заявки на краткосрочный патент на изобретение		23
BB2A Опубликованные заявки на европейский патент, для которых была испрошена валидация в Республике Молдова		28
FF4A Предоставленные патенты на изобретения		65
FF9Y Предоставленные краткосрочные патенты на изобретения		67
FG9A Публикация перевода описания изобретения к европейскому патенту, валидированному в Республике Молдова		71
FG4A Перечень выданных патентов на изобретения		79
FG9Y Перечень выданных краткосрочных патентов на изобретения		80
II. Сорты растений		81
III. Товарные знаки		81
Заявки на регистрацию		84
Товарные знаки, зарегистрированные на основании частично акцептированных заявок		133
Перечень свидетельств о регистрации товарных знаков, выданных в августе 2021 г.		184
Перечень продленных товарных знаков		188
IV. Географические указания, наименования мест происхождения, гарантированные традиционные продукты		191
V. Промышленные рисунки и модели		191
BA1L Заявки на регистрацию		195
FF4L Перечень зарегистрированных промышленных рисунков и моделей		209
FG4L Перечень выданных свидетельств о регистрации промышленных рисунков и моделей		209
ND4L Перечень продленных промышленных рисунков и моделей		210
FG4L Перечень промышленных рисунков и моделей, зарегистрированных в Республике Молдова в соответствии с Гаагским соглашением, расположенных в порядке номеров и по классам МКПО		210,211
VI. Изменения в юридическом статусе заявок и охраняемых документов		213
Перечень изменений		214
Перечень договоров об уступке		216
Перечень лицензионных договоров		218
Перечень договоров о франчайзинге		218
Исключения из Национального реестра договоров о залоге		219
FA9A Перечень отозванных заявок на патент		219
FC9A Перечень отклоненных заявок на патент		219
MM4A Перечень патентов на изобретения, срок действия которых истек в связи с неуплатой таксы (с правом восстановления)		220
MM4A Перечень патентов на изобретения, срок действия которых истек в связи с неуплатой таксы, для которых срок восстановления истек		220
MM4A Аннулирование прав, вытекающих из патента на изобретение, в связи с неуплатой установленных такс		221
MM4E Перечень валидированных европейских патентов, срок действия которых истек в связи с неуплатой таксы (с правом восстановления)		221
FA9Y Перечень отозванных заявок на краткосрочный патент		221
FC9Y Перечень отклоненных заявок на краткосрочный патент		222
MM9Y Перечень краткосрочных патентов на изобретения, срок действия которых истек в связи с неуплатой таксы (с правом восстановления)		222
MM9Y Перечень краткосрочных патентов на изобретения, срок действия которых истек в связи с неуплатой таксы, для которых срок восстановления истек		223
MK4A Перечень краткосрочных патентов на изобретения, срок действия которых истек		223
BZ9E Заявки на патент на сорт растения. Изменения наименований		224
MM9E Перечень патентов на сорт растения, срок действия которых истек в связи с неуплатой таксы (с правом восстановления)		224
MM9E Перечень патентов на сорт растения, срок действия которых истек в связи с неуплатой таксы, для которых срок восстановления истек		225
Перечень отозванных заявок на товарные знаки		225
Перечень отклоненных заявок на товарные знаки		225
Перечень свидетельств о регистрации товарных знаков, срок действия которых истек включая льготный период)		226
Перечень товарных знаков, срок действия которых истекает в феврале 2022 г.		230
MK4L Перечень свидетельств о регистрации промышленных рисунков и моделей, срок действия которых истек (включая льготный период)		234
FC9L Перечень промышленных рисунков и моделей, отклоненных в Республике Молдова в соответствии с Гаагским соглашением		235
Перечень поправок		235
VII. Комиссия AGEPI по рассмотрению возражений		
VIII. Комиссия по медиации		
IX. Решения судебных инстанций		237
X. Monitor		239
XI. Информационные материалы из области интеллектуальной собственности		

Informație generală

Buletinul Oficial de Proprietate Intelectuală conține informație din domeniu.

Secțiuni speciale sunt destinate invențiilor, soiurilor de plante, mărcilor, indicațiilor geografice, denumirilor de origine, desenelor și modelelor industriale.

Persoanele interesante pot urmări regimul juridic al cererilor de solicitare a protecției, al obiectelor de proprietate industrială brevetate și înregistrate pe teritoriul Republicii Moldova. Buletinul include indexuri lunare și semestriale sistematizate. În Buletin se publică acte oficiale, regulamente, convenții internaționale, acorduri bilaterale, norme și standarde în domeniu etc.

General information

The Official Bulletin of Intellectual Property contains different information.

Special sections are destined for inventions, plant varieties, trademarks, geographical indications, appellations of origin, industrial designs.

Users of this information will be able to follow the legal regime of the applications requiring protection, the industrial property objects patented and registered in the Republic of Moldova. The Bulletin comprises the monthly and semi-annual regular indexes. In the Bulletin are published official acts, regulations, international conventions, bilateral agreements, standards in the field etc.

Общая информация

Официальный бюллетень интеллектуальной собственности содержит разнообразную информацию. Специальные разделы предназначены для изобретений, сортов растений, товарных знаков, географических указаний, наименований мест происхождения, промышленных рисунков и моделей. Заинтересованные лица смогут проследить за юридическим статусом заявок на охрану промышленной собственности, запатентованных и зарегистрированных в Республике Молдова объектов промышленной собственности. Бюллетень включает систематизированные ежемесячные и полугодовые указатели. В бюллетене публикуются официальные документы, положения, международные конвенции, двусторонние соглашения, нормы и стандарты в области промышленной собственности и т.д.

Extras din codurile normalizate ale Organizației Mondiale de Proprietate Intelectuală (norma ST. 3 OMPI) referitoare la organizațiile internaționale și țările care eliberează sau înregistrează titluri de proprietate industrială (lista este actualizată de OMPI în 2019)

AD	Andorra	EA	Organizația Eurasiatică de Brevete (OEAB)	JP	Japonia	PH	Filipine
AE	Emiratele Arabe Unite	EC	Ecuador	KE	Kenya	PK	Pakistan
AF	Afganistan	EE	Estonia	KG	Kârgâzstan	PL	Polonia
AL	Albania	EG	Egipt	KH	Cambodgia	PT	Portugalia
AM	Armenia	EM	Oficiul Uniunii Europene pentru Proprietate Intelectuală (EUIPO)	KP	Republica Populară Democrată Coreeană	PY	Paraguay
AO	Angola	EP	Oficiul European de Brevete (OEB)	KR	Republica Coreea	QA	Qatar
AP	Organizația Regională Africană de Proprietate Intelectuală (ARIPO)	ES	Spania	KW	Kuweit	QZ	Oficiul Comunitar pentru Soiuri de Plante (Uniunea Europeană) (CPVO)
AR	Argentina	ET	Etiopia	KY	Insulele Cayman	RO	România
AT	Austria	EU	Uniunea Europeană	KZ	Kazahstan	RS	Serbia
AU	Australia	FI	Finlanda	LA	Republica Democrată Populară Laos	RU	Federația Rusă
AZ	Azerbaidjan	FK	Insulele Falkland (Malvine)	LB	Liban	RW	Rwanda
BA	Bosnia și Herțegovina	FR	Franța	LI	Liechtenstein	SA	Arabia Saudită
BD	Bangladesh	GB	Regatul Unit	LK	Sri Lanka	SE	Suedia
BE	Belgia	GE	Georgia	LR	Liberia	SG	Singapore
BF	Burkina Faso	GH	Ghana	LS	Lesotho	SI	Slovenia
BG	Bulgaria	GI	Gibraltar	LT	Lituania	SK	Slovacia
BM	Insulele Bermude	GL	Groenlanda	LU	Luxemburg	SL	Sierra Leone
BN	Brunei Darussalam	GM	Gambia	LV	Letonia	SM	San Marino
BR	Brazilia	GN	Guineea	LY	Libia	SN	Senegal
BS	Bahamas	GR	Grecia	MA	Maroc	SO	Somalia
BT	Bhutan	GT	Guatemala	MC	Monaco	SV	Salvador
BX	Oficiul din Benelux pentru Proprietate Intelectuală (BOIP)	GW	Guineea-Bissau	MD	Republica Moldova	SY	Republica Arabă Siriană
BY	Belarus	GY	Guyana	ME	Muntelegru	TD	Ciad
CA	Canada	HK	HONG KONG, China	MG	Madagascar	TH	Thailanda
CF	Republica Centrafricană	HN	Honduras	MK	Macedonia de Nord	TJ	Tadjikistan
CG	Congo	HR	Croația	MN	Mongolia	TM	Turkmenistan
CH	Elveția	HT	Haiti	MR	Mauritania	TN	Tunisia
CI	Coasta de Fildeș	HU	Ungaria	MS	Montserrat	TR	Turcia
CL	Chile	IB	Biroul Internațional al Organizației Mondiale de Proprietate Intelectuală (OMPI)	MT	Malta	TT	Trinidad și Tobago
CM	Camerun	ID	Indonezia	MU	Mauritius	TW	Taiwan Provincie Chineză
CN	China	IE	Irlanda	MV	Maldive	UA	Ucraina
CO	Columbia	IL	Israel	MX	Mexic	US	Statele Unite ale Americii
CR	Costa Rica	IN	India	MY	Malaezia	UY	Uruguay
CU	Cuba	IQ	Irak	MZ	Mozambic	UZ	Uzbekistan
CV	Republica Capului Verde	IR	Iran (Republica Islamică)	NG	Nigeria	VC	Sfântul Vincent și Grenadinele
CY	Cipru	IS	Islanda	NI	Nicaragua	VE	Venezuela (Republica Bolivariană)
CZ	Cehia	IT	Italia	NL	Olanda	VG	Insulele Virgine Britanice
DE	Germania	JM	Jamaica	NO	Norvegia	VN	Vietnam
DK	Danemarca	JO	Iordania	NP	Nepal	WO	Organizația Mondială de Proprietate Intelectuală (OMPI)
DO	Republica Dominicană			NZ	Noua Zeelandă	YE	Yemen
DZ	Algeria			OA	Organizația Africană de Proprietate Intelectuală (OAPI)	ZA	Africa de Sud
				OM	Oman		
				PA	Panama		
				PE	Peru		

Lista statelor sau organizațiilor (existente până la 1 ianuarie 1978) care nu mai există

CS	Cehoslovacia	DL/DD	Republica Democrată Germană	SY/YD	Republica Democrată Yemen	SU	Uniunea Sovietică
IB	Institutul Internațional de Brevete					YU	Iugoslavia/Serbia și Muntenegru

I

Invenții / Inventions / Изобретения

Protecția juridică a invențiilor în Republica Moldova se asigură în temeiul Legii nr. 50/2008 privind protecția invențiilor.

În conformitate cu Legea, brevetele de invenție sunt eliberate de AGEPI și certifică prioritatea, calitatea de autor și dreptul exclusiv al titularilor de brevete asupra invențiilor. O invenție este brevetabilă, dacă este nouă, rezultă dintr-o activitate inventivă și este susceptibilă de aplicare industrială.

Cererea de brevet se depune la AGEPI de către orice persoană care dispune de dreptul de a solicita brevet, personal sau prin reprezentant, și trebuie să includă documentele prevăzute la art. 33 din Lege.

În prezenta Secțiune se publică datele referitoare la cererile de brevet de invenție, brevetele și brevetele de scurtă durată acordate, în special datele bibliografice, rezumatele și, după caz, materialele grafice ale acestora, datele bibliografice referitoare la cererile de brevet european pentru care se solicită validarea în Republica Moldova și la brevetele europene validate, precum și listele brevetelor și brevetelor de scurtă durată eliberate.

Rezumatele cererilor de brevet și ale brevetelor acordate se publică în ordinea indicilor Clasificării Internaționale de Brevete (CIB), prima literă din indice fiind simbolul unei secțiuni CIB.

Legal protection of inventions in the Republic of Moldova is afforded on the basis of the Law No. 50/2008 on the Protection of Inventions.

In accordance with this Law, the patents for invention are granted by the AGEPI and shall attest to the priority date, the authorship and the exclusive right of patent owners in the invention. An invention may be patented if it is new, if it involves an inventive step and if it is susceptible of industrial application.

The patent application shall be filed with the AGEPI, directly or through a representative, by any person entitled to apply for a patent, and shall contain the documents provided for in Art. 33 of the Law.

In the Section are published data on patent applications, granted patents and short-term patents for invention, particularly bibliographic data, abstracts and, where appropriate, graphic materials thereof, bibliographic data on European patent applications for which validation in the Republic of Moldova is sought and on validated European patents, and lists of issued patents and short-term patents for invention.

The abstracts of the patent applications and of the granted patents are published in the order of the International Patent Classification (IPC) indexes, the first letter being the symbol of a IPC section.

Правовая охрана изобретений в Республике Молдова обеспечивается на основе Закона № 50/2008 об охране изобретений.

В соответствии с Законом, патенты на изобретения выдаются AGEPI и удостоверяют приоритет, авторство и исключительное право патентообладателей на изобретения. Изобретение патентоспособно, если оно является новым, имеет изобретательский уровень и применимо в промышленности.

Заявка на патент подается в AGEPI лицом, которому принадлежит право на получение патента, лично или через представителя и должна содержать документы, предусмотренные в ст. 33 Закона.

В данном Разделе публикуются сведения о заявках на изобретения, о предоставленных патентах на изобретения и краткосрочных патентах, в частности библиографические данные, рефераты и при необходимости их графические изображения, библиографические данные, относящиеся к заявкам на европейские патенты, валидация которых была испрошена в Республике Молдова, и к валидированным европейским патентам, а также перечни выданных патентов на изобретения и краткосрочных патентов на изобретения.

Рефераты заявок на патент и на предоставленные патенты публикуются в порядке индексов Международной патентной классификации (МПК), первая буква индекса обозначая раздел МПК.

**CODURILE INID ÎN BAZA NORMEI OMPI ST.9
PENTRU IDENTIFICAREA DATELOR BIBLIOGRAFICE REFERITOARE
LA DOCUMENTELE DE BREVET, PUBLICATE DE AGEPI**

**INID CODES FOR THE IDENTIFICATION BIBLIOGRAPHIC DATA
IN PATENT DOCUMENTS PUBLISHED BY AGEPI,
ACCORDING TO WIPO STANDARD ST.9**

**КОДЫ ИНИД (INID) ДЛЯ ИДЕНТИФИКАЦИИ БИБЛИОГРАФИЧЕСКИХ ДАННЫХ,
ОТНОСЯЩИХСЯ К ПАТЕНТНЫМ ДОКУМЕНТАМ, В СООТВЕТСТВИИ
СО СТАНДАРТОМ ST.9 ВОИС, ПУБЛИКУЕМЫЕ AGEPI**

- (11) Numărul titlului de protecție
Number of the title of protection
Номер охранного документа
- (12) Denumirea tipului de document
Designation of the kind of document
Наименование типа документа
- (13) Codul tipului de document conform normei ST.16 OMPI
Kind-of-document code according to WIPO Standard ST.16
Код вида документа в соответствии со Стандартом ST.16 ВОИС
- (15) Informații privind corectarea sau modificarea documentului
Document correction or modification information
Информация об исправлениях или изменениях, внесенных в документ
- (21) Numărul de depozit
Number assigned to the application
Номер заявки
- (22) Data de depozit
Date of filing the application
Дата подачи заявки
- (23) Data priorității de expoziție
Date of exhibition priority
Дата выставочного приоритета
- (31) Numărul cererii prioritare
Number assigned to priority application
Номер приоритетной заявки
- (32) Data de depozit a cererii prioritare
Date of filing of priority application
Дата подачи приоритетной заявки
- (33) Țara cererii prioritare, codul conform normei ST.3 OMPI
Country of the priority application, code according to WIPO Standard ST.3
Страна приоритетной заявки, код в соответствии со Стандартом ST.3 ВОИС
- (41) Data publicării cererii: numărul BOPI, anul
Date of publication of the application: number of BOPI, year
Дата публикации заявки: номер BOPI, год
- (45) Data publicării hotărârii de acordare a titlului de protecție: numărul BOPI, anul
Date of publication of the decision of grant of the title of protection: number of BOPI, year
Дата публикации решения о предоставлении охранного документа: номер BOPI, год
- (46) Data publicării traducerii revendicărilor cererii de brevet european
Date of publication of the translation of the claims of an European patent application
Дата публикации перевода формулы заявки на европейский патент
Data publicării traducerii revendicărilor modificate
Date of publication of the translation of the amended claims
Дата публикации перевода измененной формулы

- (47) **Data eliberării titlului de protecție: numărul BOPI, anul**
Date of issuance of the title of protection: number of BOPI, year
Дата выдачи охранного документа: номер BOPI, год
- (48) **Data publicării documentului corectat sau modificat**
Date of publication of a corrected or modified document
Дата публикации скорректированного или измененного документа
- (49) **Data publicării traducerii fasciculului de brevet european validat**
Date of publication of the translation of the validated European patent specification
Дата публикации перевода патентного документа валидированного европейского патента
Data publicării traducerii fasciculului de brevet european validat menținut în forma modificată
Date of publication of the translation of the validated European patent specification maintained in its amended form
Дата публикации перевода патентного документа валидированного европейского патента в измененной форме
- (51) **Clasificarea Internațională de Brevete**
International Patent Classification
Международная патентная классификация
- (54) **Titlul invenției sau denumirea soiului de plantă**
Title of the invention or name of the plant variety
Название изобретения или наименование сорта растения
- (56) **Lista documentelor referitoare la stadiul anterior**
List of prior art documents
Перечень документов-аналогов
- (57) **Rezumatul sau revendicările**
Abstract or claims
Реферат или формула изобретения
- (62) **Numărul și data depozitului cererii anterioare din care prezentul document este divizionar**
Number and filing date of the earlier application from which the present patent document has been divided up
Номер и дата подачи более ранней заявки, из которой выделен настоящий документ
- (67) **Numărul cererii transformate și data transformării**
Number of converted patent application and date of conversion
Номер преобразованной заявки и дата преобразования
- (68) **Numărul și data de publicare a brevetului de bază pentru certificatul complementar de protecție**
Number and publication date of the basic patent for the supplementary protection certificate
Номер и дата публикации основного патента для дополнительного свидетельства об охране
- (71) **Numele solicitantului (solicitanților), codul țării conform normei ST.3 OMPI**
Name(s) of applicant(s), code of the country according to WIPO Standard ST.3
Имя заявителя (заявителей), код страны в соответствии со Стандартом ST.3 ВОИС
- (72) **Numele inventatorului (inventatorilor) sau amelioratorului (amelioratorilor), codul țării conform normei ST.3 OMPI**
Name(s) of inventor(s) or breeder(s), code of the country according to WIPO Standard ST.3
Имя изобретателя (изобретателей) или селекционера (селекционеров) код страны в соответствии со Стандартом ST.3 ВОИС
- (73) **Numele sau denumirea titularului (titularilor), codul țării conform normei ST.3 OMPI**
Name(s) of owner(s), code of the country according to WIPO Standard ST.3
Имя или наименование патентовладельца (патентовладельцев), код страны в соответствии со Стандартом ST.3 ВОИС
- (74) **Numele mandatarului autorizat**
Name of patent attorney
Имя патентного поверенного
- (80) **Data publicării de către OEB a mențiunii acordării brevetului european**
Date of publication of the mention of the grant of the European patent by the EPO
Дата публикации ЕПВ сведений о предоставлении европейского патента
Data publicării de către OEB a mențiunii privind menținerea brevetului european în forma modificată
Date of publication of the mention of the grant of the European patent by the EPO in its amended form
Дата публикации ЕПВ сведений о поддержании европейского патента в измененной форме

- (82) Data publicării solicitării de validare a brevetului european
Date of publication of the request for validation of the European patent
Дата публикации заявки о валидации европейского патента
- (85) Data deschiderii fazei naționale în conformitate cu PCT
Date of commencement of the national phase pursuant to PCT
Дата открытия национальной фазы в соответствии с PCT
- (86) Cerere internațională (PCT): numărul și data de depozit
PCT international application: number and filing date
Международная заявка (PCT): номер и дата подачи
- (87) Publicarea cererii internaționale (PCT) sau cererii comunitare pentru soi de plantă (EC): numărul și data
Publication of the PCT international application or the community plant variety application (EC): number and date
Публикация международной заявки (PCT) или заявки на сорт растения Евросоюза: номер и дата подачи
- (92) Numărul și data primei autorizații de lansare pe piață în Republica Moldova a produsului medicamentos sau fitofarmaceutic
Number and date of the first national authorization to place the medicinal or phytopharmaceutical product on the market in the Republic of Moldova
Номер и дата первого разрешения на продажу фармацевтического или фитофармацевтического продукта на территории Республики Молдова
- (94) Data expirării termenului de valabilitate a certificatului complementar de protecție
Date of expiry of the term of validity of the supplementary protection certificate
Дата истечения срока действия дополнительного свидетельства об охране
- (95) Denumirea produsului protejat printr-un brevet de bază pentru care a fost cerut sau eliberat certificatul complementar de protecție
Name of the product protected by a basic patent and in respect of which the supplementary protection certificate has been applied for or issued
Название продукта охраняемого основным патентом, в отношении которого было испрашено или выдано дополнительное свидетельство об охране
- (96) Numărul cererii și data de depozit a cererii de brevet european
Number and filing date of the European patent application
Номер и дата подачи заявки на европейский патент
- (97) Numărul și data publicării de către OEB a cererii de brevet european
Number and date of publication of the European patent application by the EPO
Номер и дата публикации ЕПВ заявки на европейский патент

**CODURILE PENTRU IDENTIFICAREA DIFERITELOR TIPURI
DE DOCUMENTE DE BREVET ÎN BAZA NORMEI OMPI ST.16,
PUBLICATE DE AGEPI**

**CODES FOR THE IDENTIFICATION OF DIFFERENT KINDS
OF PATENT DOCUMENTS ACCORDING TO WIPO
STANDARD ST.16, PUBLISHED BY AGEPI**

**КОДЫ ДЛЯ ИДЕНТИФИКАЦИИ РАЗЛИЧНЫХ ВИДОВ ПАТЕНТНЫХ
ДОКУМЕНТОВ В СООТВЕТСТВИИ СО СТАНДАРТОМ ВОИС ST.16,
ПУБЛИКУЕМЫЕ AGEPI**

(Lista completă a codurilor utilizate de AGEPI poate fi consultată pe web site-ul AGEPI:
http://agepi.gov.md/sites/default/files/2016/01/coduri_st16_ro_18.01.2016.pdf)

**1.1 CODURILE PENTRU DOCUMENTELE DE BREVET DE INVENȚIE
CODES FOR PATENT DOCUMENTS
КОДЫ ДЛЯ ПАТЕНТНЫХ ДОКУМЕНТОВ**

- A0** – cerere de brevet de invenție publicată înainte de termenul legal de 18 luni de la data de depozit sau data priorității recunoscute
- patent application published before the established term of 18 months after the filing date or recognized priority date
 - заявка на патент на изобретение, опубликованная раньше установленного 18-месячного срока с даты подачи или даты признанного приоритета
- A1** – cerere de brevet de invenție publicată în termenul legal, împreună cu raportul de documentare
- patent application published within the established term with a search report
 - заявка на патент на изобретение, опубликованная в установленный срок вместе с отчетом о поиске
- A2** – cerere de brevet de invenție publicată în termenul legal, fără raportul de documentare
- patent application published within the established term without a search report
 - заявка на патент на изобретение, опубликованная в установленный срок без отчета о поиске
- A3** – raport de documentare al cererii de brevet de invenție (publicat ulterior publicării cererii)
- search report of a patent application (published after publication of the application)
 - отчет о поиске заявки на изобретение (опубликованный после публикации заявки)
- A8** – cerere de brevet de invenție publicată cu corecturi sau modificări în pagina de capăt (bibliografică) a documentului
- patent application published with corrected or modified first page of the document
 - заявка на патент на изобретение, опубликованная с исправлениями или изменениями в титульном листе
- A9** – cerere de brevet de invenție cu corecturi sau modificări ale oricărei părți a documentului
- patent application with corrections or amendments to any part of the document
 - заявка на патент на изобретение, опубликованная с исправлениями или изменениями любой части документа
- B1** – brevet de invenție acordat
- granted patent for invention
 - предоставленный патент на изобретение
- B2** – brevet de invenție acordat, amendat în urma procedurilor de opoziție
- granted patent for invention, amended after opposition procedures
 - предоставленный патент на изобретение, измененный вследствие процедур возражения
- B8** – brevet de invenție acordat, cu corecturi sau modificări în pagina de capăt (bibliografică) a documentului
- granted patent for invention with corrected or modified first page of the document
 - предоставленный патент на изобретение, с исправлениями или изменениями в титульном листе
- B9** – brevet de invenție acordat, cu corecturi sau modificări ale oricărei părți a documentului
- granted patent for invention with corrections or amendments to any part of the document
 - предоставленный патент на изобретение, с исправлениями или изменениями любой части описания, формулы изобретения и/или чертежей
- C1** – brevet de invenție eliberat
- issued patent for invention
 - выданный патент на изобретение
- C3** – brevet de invenție eliberat, amendat în urma procedurilor de limitare sau anulare
- issued patent for invention, amended after limitation or cancellation procedures
 - выданный патент на изобретение, измененный вследствие процедур ограничения или признания патента недействительным

- C8** – brevet de invenție eliberat, cu corecturi sau modificări în pagina de capăt (bibliografică) a documentului
 – issued patent for invention with corrections or amendments to the front (bibliographic) page of the document
 – выданный патент на изобретение, с изменениями или исправлениями в титульном листе документа
- C9** – brevet de invenție eliberat, cu corecturi sau modificări ale oricărei părți a documentului
 – issued patent for invention with corrections or amendments to any part of the document
 – выданный патент на изобретение, с изменениями или исправлениями в любой части документа
- T1** – traducerea revendicărilor cererii de brevet european
 – translation of the claims of a European patent application
 – перевод формулы заявки на европейский патент
- T2** – traducerea fasciculului de brevet european validat
 – translation of the validated European patent specification
 – перевод валидированного европейского патента
- T3** – traducerea fasciculului de brevet european validat menținut în forma modificată
 – translation of the validated European patent specification maintained in its amended form
 – перевод валидированного европейского патента, поддерживаемого в измененной форме
- T4** – traducerea fasciculului de brevet european validat menținut în forma limitată
 – translation of the validated European patent specification maintained in limited form
 – перевод валидированного европейского патента, поддерживаемого в ограниченной форме
- T8** – traducerea corectată a fasciculului de brevet european validat cu corecturi în pagina de capăt (bibliografică) a documentului
 – corrected translation of the validated European patent specification with corrections to the front (bibliographic) page of the document
 – скорректированный перевод валидированного европейского патента, с исправлениями в титульном листе документа
- T9** – traducerea corectată a fasciculului de brevet european validat cu corecturi ale oricărei părți a documentului
 – corrected translation of the validated European patent specification with corrections to any part of the document
 – скорректированный перевод валидированного европейского патента, с исправлениями в любой части документа

1.2 CODURILE PENTRU DOCUMENTELE DE BREVET DE INVENȚIE DE SCURTĂ DURATĂ CODES FOR SHORT-TERM PATENT DOCUMENTS КОДЫ ДЛЯ КРАТКОСРОЧНЫХ ПАТЕНТНЫХ ДОКУМЕНТОВ

- U0** – cerere de brevet de invenție de scurtă durată publicată înainte de termenul legal de 18 luni de la data de depozit sau data priorității recunoscută
 – short-term patent application published before the established term of 18 months after the filing date or recognized priority date
 – заявка на краткосрочный патент на изобретение, опубликованная раньше установленного 18-месячного срока с даты подачи или даты признанного приоритета
- U1** – cerere de brevet de invenție de scurtă durată publicată la termen, împreună cu raportul de documentare
 – short-term patent application published within the established term together with a search report
 – заявка на краткосрочный патент на изобретение, опубликованная в срок вместе с отчетом о поиске
- U2** – cerere de brevet de invenție de scurtă durată publicată la termen, fără raportul de documentare
 – short-term patent application published within the established term without a search report
 – заявка на краткосрочный патент на изобретение, опубликованная в срок без отчета о поиске
- U3** – raport de documentare al unei cereri de brevet de invenție de scurtă durată (publicat ulterior publicării cererii)
 – search report of a short-term patent application (published after publication of the application)
 – отчет о поиске по заявке на краткосрочный патент на изобретение (опубликованный после публикации заявки)
- Y** – brevet de invenție de scurtă durată acordat
 – granted short-term patent for invention
 – предоставленный краткосрочный патент на изобретение
- Y3** – brevet de invenție de scurtă durată acordat, amendat în urma procedurii de opoziție
 – granted short-term patent for invention, amended after opposition procedure
 – предоставленный краткосрочный патент на изобретение, измененный вследствие процедуры возражения
- Y8** – brevet de invenție de scurtă durată acordat, cu corecturi sau modificări în pagina de capăt (bibliografică) a documentului
 – granted short-term patent for invention with corrections or amendments to the front (bibliographic) page of the document
 – предоставленный краткосрочный патент на изобретение, с изменениями или исправлениями в титульном листе документа

- Y9** – brevet de invenție de scurtă durată acordat, cu corecturi sau modificări ale oricărei părți a documentului
 – granted short-term patent for invention with corrections or amendments to any part of the document
 – предоставленный краткосрочный патент на изобретение, с изменениями или исправлениями в любой части документа
- Z** – brevet de invenție de scurtă durată eliberat
 – issued short-term patent for invention
 – выданный краткосрочный патент на изобретение
- Z4** – brevet de invenție de scurtă durată eliberat, amendat în urma procedurilor de limitare sau de anulare
 – issued short-term patent for invention, amended after limitation or cancellation procedures
 – выданный краткосрочный патент на изобретение, измененный вследствие процедур ограничения или признания патента недействительным
- Z5** – brevet de invenție de scurtă durată prelungit
 – extended short-term patent for invention
 – продленный краткосрочный патент на изобретение
- Z6** – brevet de invenție de scurtă durată prelungit, amendat în urma procedurii de prelungire
 – extended short-term patent for invention, amended after extension procedure
 – продленный краткосрочный патент на изобретение, измененный вследствие процедуры продления
- Z8** – brevet de invenție de scurtă durată eliberat sau prelungit, cu corecturi sau modificări în pagina de capăt (bibliografică) a documentului
 – issued or extended short-term patent for invention with corrections or amendments to the front (bibliographic) page of the document
 – выданный или продленный краткосрочный патент на изобретение, с изменениями или исправлениями в титульном листе документа
- Z9** – brevet de invenție de scurtă durată eliberat sau prelungit, cu corecturi sau modificări ale oricărei părți
 – issued or extended short-term patent for invention with corrections or amendments to any part of the document
 – выданный или продленный краткосрочный патент на изобретение, с изменениями или исправлениями любой части документа

**CODURILE OMPI PENTRU CODIFICAREA TITLURILOR INFORMAȚIILOR
 REFERITOARE LA INVENȚII, PUBLICATE ÎN BULETINUL OFICIAL
 DE PROPRIETATE INTELECTUALĂ CONFORM NORMEI ST.17**

**WIPO CODES ON CODING OF HEADINGS OF ANNOUNCEMENTS CONCERNING
 INVENTIONS MADE IN THE OFFICIAL BULLETIN OF INTELLECTUAL PROPERTY
 IN ACCORDANCE WITH THE STANDARD ST.17**

**КОДЫ ВОИС ДЛЯ КОДИРОВАНИЯ ЗАГОЛОВКОВ ИНФОРМАЦИИ,
 ОТНОСЯЩЕЙСЯ К ИЗОБРЕТЕНИЯМ, ПУБЛИКУЕМОЙ В ОФИЦИАЛЬНОМ
 БЮЛЛЕТЕНЕ ИНТЕЛЛЕКТУАЛЬНОЙ СОБСТВЕННОСТИ
 В СООТВЕТСТВИИ СО СТАНДАРТОМ ST.17**

- BB1A** Cereri de brevet de invenție publicate
 Published patent applications
 Опубликованные заявки на патент на изобретение
- BB1Y** Cereri de brevet de invenție de scurtă durată publicate
 Published short-term patent applications
 Опубликованные заявки на краткосрочные патенты
- BB2A** Cereri de brevet european pentru care s-a solicitat validarea în Republica Moldova publicate
 Published European patent applications for which validation in the Republic of Moldova has been requested
 Опубликованные заявки на европейский патент, для которых была запрошена валидация в Республике Молдова
- FF4A** Brevete de invenție acordate
 Granted patents for invention
 Предоставленные патенты на изобретения
- FF9Y** Brevete de invenție de scurtă durată acordate
 Granted short-term patents for invention
 Предоставленные краткосрочные патенты на изобретения
- FG9A** Publicarea traducerii fascicolului de brevet european validat în Republica Moldova
 Publication of the translation of the European patent specification validated in the Republic of Moldova
 Публикация перевода описания изобретения к европейскому патенту, валидированному в Республике Молдова

- FA9A** Lista cererilor de brevet de invenție retrase
List of withdrawn patent applications
Перечень отозванных заявок на патент
- FC9A** Lista cererilor de brevet de invenție respinse
List of rejected patent applications
Перечень отклоненных заявок на патент
- FG4A** Lista brevetelor de invenție eliberate
List of issued patents for invention
Перечень выданных патентов на изобретения
- FG9Y** Lista brevetelor de invenție de scurtă durată eliberate
List of issued short-term patents for invention
Перечень выданных краткосрочных патентов на изобретение
- FA9Y** Lista cererilor de brevet de invenție de scurtă durată retrase
List of withdrawn short-term patent applications
Перечень отозванных заявок на краткосрочный патент
- FC9Y** Lista cererilor de brevet de invenție de scurtă durată respinse
List of rejected short-term patent applications
Перечень отклоненных заявок на краткосрочный патент
- MM4A** Decăderi din drepturile ce decurg din brevet de invenție
Forfeiture of rights deriving from the patent for invention
Утеря прав, вытекающих из патента на изобретение
- MM9Y** Decăderi din drepturile ce decurg din brevet de invenție de scurtă durată
Forfeiture of rights deriving from the short-term patent for invention
Утеря прав, вытекающих из краткосрочного патента на изобретение
- ND4Y** Lista brevetelor de invenție de scurtă durată al căror termen de valabilitate a fost prelungit
List of short-term patents for invention whose term of validity has been extended
Перечень краткосрочных патентов на изобретения, срок действия которых был продлен
- MK4A** Lista brevetelor de invenție a căror durată de valabilitate a expirat
List of expired patents for invention
Перечень патентов на изобретения, срок действия которых истек
- MK4Y** Lista brevetelor de invenție de scurtă durată a căror valabilitate a expirat
List of short-term patents for invention whose term of validity has been expired
Перечень краткосрочных патентов на изобретения, срок действия которых истек
- ML9Y** Lista cererilor de prelungire a termenului de valabilitate a brevetului de invenție de scurtă durată respinse
List of refused applications for extension of the term of validity of a short-term patent
Перечень отклоненных заявок на продление срока действия краткосрочного патента

SECȚIUNILE CLASIFICĂRII INTERNAȚIONALE DE BREVETE (CIB)

INTERNATIONAL PATENT CLASSIFICATION SECTIONS (IPC)

РАЗДЕЛЫ МЕЖДУНАРОДНОЙ ПАТЕНТНОЙ КЛАССИФИКАЦИИ (МПК)

- | | | | |
|----------|--|----------|--|
| A | NECESITĂȚI CURENTE ALE VIEȚII
HUMAN NECESSITIES
УДОВЛЕТВОРЕНИЕ ЖИЗНЕННЫХ
ПОТРЕБНОСТЕЙ ЧЕЛОВЕКА | E | CONSTRUCȚII FIXE
FIXED CONSTRUCTIONS
СТРОИТЕЛЬСТВО |
| B | TEHNICI INDUSTRIALE DIVERSE.
TRANSPORT PERFORMING
OPERATIONS. TRANSPORTING
РАЗЛИЧНЫЕ ТЕХНОЛОГИЧЕСКИЕ
ПРОЦЕССЫ. ТРАНСПОРТИРОВАНИЕ | F | MECANICĂ. ILUMINAT. ÎNCĂLZIRE. ARMAMENT.
EXPLOZIVE
MECHANICAL ENGINEERING. LIGHTING. HEATING.
WEAPONS. BLASTING
МЕХАНИКА. ОСВЕЩЕНИЕ. ОТОПЛЕНИЕ. ОРУЖИЕ.
ВЗРЫВНЫЕ РАБОТЫ |
| C | CHIMIE ȘI METALURGIE
CHEMISTRY. METALLURGY
ХИМИЯ И МЕТАЛЛУРГИЯ | G | FIZICĂ
PHYSICS
ФИЗИКА |
| D | TEXTILE ȘI HÂRTIE
TEXTILES. PAPER
ТЕКСТИЛЬ И БУМАГА | H | ELECTRICITATE
ELECTRICITY
ЭЛЕКТРИЧЕСТВО |

BB1A Cereri de brevet de invenție publicate / Published patent applications / Опубликованные заявки на патент на изобретение

Publicarea în BOPI a cererilor de brevet asigură solicitantului o protecție provizorie în condițiile prevăzute de art. 19 din Legea nr. 50/2008 privind protecția invențiilor. Descrierile cererilor de brevet, ale căror rezumate sunt publicate în BOPI, se află în biblioteca AGEPI, accesibile publicului, și pot fi consultate direct sau se pot comanda copii, contra cost.

Conform art. 89(1) din Lege, după publicarea cererii de brevet orice persoană poate să prezinte la AGEPI observații referitor la brevetabilitatea invenției care constituie obiectul cererii de brevet.

Publication of patent applications in BOPI provides for the applicant a provisional protection in accordance with Art. 19 of the Law No. 50/2008 on the Protection of Inventions.

Descriptions of the patent applications, the abstracts of which are published in BOPI, are available to the public in the AGEPI library and may be consulted directly or copies may be ordered for payment of an additional fee.

According to Art. 89(1) of the Law, in any proceedings before the AGEPI, following the publication of the patent application, any third party may present observations concerning the patentability of the invention to which the application relates.

Публикация заявок на патент в BOPI обеспечивает заявителю временную охрану на условиях, предусмотренных в ст. 19 Закона № 50/2008 об охране изобретений. Описания к заявкам на патенты, рефераты которых опубликованы в BOPI, находятся в библиотеке AGEPI, общедоступны для ознакомления, а за дополнительную плату могут быть заказаны их копии.

Согласно ст. 89(1) Закона, после публикации заявки на патент любое лицо вправе представить в AGEPI свои замечания в отношении патентоспособности изобретения, являющегося предметом заявки на патент.

- (21) a 2021 0032 (13) A2
 (51) Int. Cl.: A61K 31/454 (2006.01)
 A61K 31/56 (2006.01)
 A61P 37/00 (2006.01)
 A61P 43/00 (2006.01)
 A61K 31/375 (2006.01)
 A61P 11/06 (2006.01)
 A61P 37/08 (2006.01)
- (22) 2019.11.22
 (31) 2018141291
 (32) 2018.11.23
 (33) RU
 (85) 2021.05.24
 (86) PCT/RU2019/050225, 2019.11.22
 (87) WO 2020/106191 A1, 2020.05.28
 (71) OBSHESTVO S OGRANICHENNOI OT-
 VETSTVENNOSTIYU „PHARMENTER-
 PRISES”, RU
 (72) NEBOLSIN Vladimir, RU
 (74) LAZICOV Tatiana
 (54) **Utilizarea derivatului de glutarimidă pentru depășirea rezistenței la steroizi**
 (57) Prezenta invenție se referă la medicină, în particular, la un medicament nou, eficient pentru tratamentul bolilor, asociate cu semnalizarea aberantă a interferonului gamma, cum ar fi sindromul Sjogren, dermatomiozita, lupusul eritematos sistemic sau scleroza sistemică, precum și în tratamentul pacienților, care suferă de tuse, și tratamentul tulburărilor la pacienții cu rezistență la steroizi, cum ar fi astmul, artrita reumatoidă, lupusul eritematos sistemic și bolile tractului gastro-intestinal, prin utilizarea compusului 1-(2-(1H-imidazol-4-il)etil)piperidin-2,6-dionă:

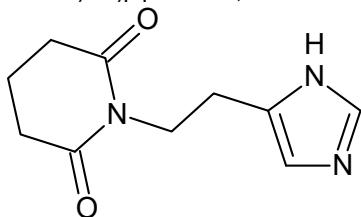

Invenția asigură crearea unui medicament nou eficient pentru depășirea rezistenței la steroizi.

Revendicări: 27
 Figuri: 5

- *
* *
- (54) **Use of glutarimide derivative for overcoming resistance to steroids**
 (57) The present invention relates to medicine, particularly to a novel drug that is effective for treating illnesses associated with aberrant interferon gamma signaling, such as Sjögren syndrome, dermatomyositis, systemic lupus erythematosus, or systemic sclerosis, as well

as in the treatment of patients suffering from a cough, and for treating disorders in patients having steroid resistance, such as asthma, rheumatoid arthritis, systemic lupus erythematosus, and diseases of the gastrointestinal tract by using a 1-(2-(1H-imidazol-4-yl)ethyl)piperidine-2,6-dione compound:

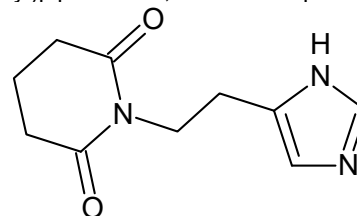

The invention provides for creating a novel effective drug for overcoming steroid resistance.

Claims: 27
 Fig.: 5

- *
* *
- (54) **Применение производного glutarимида для преодоления резистентности к стероидам**
 (57) Настоящее изобретение относится к медицине, в частности, к новому лекарственному средству, эффективному для терапии заболеваний, ассоциированных с aberrantным сигналингом интерферона гамма, таких как синдром Шегрена, дерматомиозит, системная красная волчанка или системный склероз, а также при лечении пациентов, страдающих кашлем, и лечении расстройств у пациентов со стероидной резистентностью, таких как астма, ревматоидный артрит, системная красная волчанка и болезни желудочно-кишечного тракта, посредством применения соединения 1-(2-(1H-имидазол-4-ил)этил)пиперидин-2,6-диона:

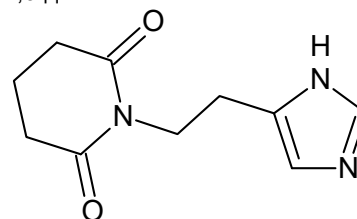

Изобретение обеспечивает создание нового эффективного лекарственного средства для преодоления стероидной резистентности.

П. формулы: 27
 Фиг.: 5

- (21) a 2020 0020 (13) A2
 (51) Int. Cl.: C01B 3/02 (2006.01)
 C01B 3/10 (2006.01)
 C01B 3/14 (2006.01)
 C01B 3/16 (2006.01)
 C01B 3/20 (2006.01)
 C01B 3/32 (2006.01)
 C12M 1/00 (2006.01)
 C12M 1/14 (2006.01)
 C12P 5/00 (2006.01)
 F23C 7/00 (2006.01)
 F23C 13/00 (2006.01)
- (22) 2020.03.05
 (71) UNIVERSITATEA DE STAT DIN MOLDOVA, MD
 (72) COVALIOV Victor, MD; COVALIOVA Olga, MD
 (54) **Procedeu combinat de obținere a biogazului**
 (57) Invenția se referă la procedee de obținere a biogazului prin procesarea concomitentă a deșeurilor organice comunale și agricole de la creșterea animalelor, producția vegetală, deșeurile alimentare și rampele de gunoi, care pot fi utilizate pentru generarea energiei termice și electrice, motoarele cu ardere internă ale autotransportului, termoficare, precum și ca materie primă în procesele de sinteză chimică.
 Procedeu, conform invenției, include fermentarea anaerobă a biomasei de deșeuri organice, care conține un amestec de borhot postalcoolic lichid în prezența adaosului de substanță biologic activă - ghipsosidă, și dozarea suplimentară a gazelor de hidrogen și dioxid de carbon prin barbotarea lor printr-un strat de biomasă, cu fermentarea anaerobă ulterioară a ei în condiții termofile. Totodată, în calitate de gaz cu conținut de hidrogen se utilizează gazul de generator, în calitate de catalizator la obținerea gazului de generator se utilizează magnetitul granulat (Fe_3O_4), iar în calitate de suflare la obținerea gazului de generator se utilizează aer îmbogățit cu oxigen. Cantitatea gazului de generator dozat în bioreactor se menține la nivelul 1:(0,25-0,3) față de cantitatea de CO_2 în biogaz.

Revendicări: 4

Figuri: 1

*
* *

- (54) **Combined method for producing biogas**
 (57) The invention relates to methods for producing biogas by simultaneous processing of municipal and agricultural organic livestock, plant growing waste, food waste and landfills, which can be used for generating heat and electric energy, internal combustion engines

of vehicles, heating, as well as raw material in chemical synthesis processes.

The method, according to the invention, includes anaerobic fermentation of organic waste biomass, which contains a mixture of liquid distillery stillage in the presence of biologically active substance additive - gypsum, and additional dosage of hydrogen and carbon dioxide gases by bubbling them through a biomass layer, followed by anaerobic fermentation under thermophilic conditions. At the same time, as hydrogen-containing gas is used a generator gas, as a catalyst for producing a generator gas is used granular magnetite (Fe_3O_4), and as a blast when producing a generator gas is used oxygen-enriched air. The amount of the generator gas dosed into the bioreactor is maintained at the level of 1:(0.25-0.3) to the amount of CO_2 in the biogas.

Claims: 4

Fig.: 1

*
* *

- (54) **Комбинированный способ получения биогаза**

- (57) Изобретение относится к способам получения биогаза путем одновременной переработки коммунальных и сельскохозяйственных органических отходов от животноводства, растениеводства, пищевых отходов и мусорных свалок, которые могут быть использованы для генерирования тепловой и электрической энергии, двигателей внутреннего сгорания автотранспорта, отопления, а также как сырье в процессах химического синтеза.

Способ, согласно изобретению, включает анаэробную ферментацию биомассы органических отходов, которая содержит смесь жидкой послеспиртовой барды в присутствии добавки биологически активного вещества - гипсозиды, и дополнительное дозирование газов водорода и диоксида углерода путем их барботирования через слой биомассы, с ее последующей анаэробной ферментацией в термофильных условиях. При этом в качестве водородо-содержащего газа используют генераторный газ, в качестве катализатора для получения генераторного газа используют гранулированный магнетит (Fe_3O_4), а в качестве дутья при получении генераторного газа используют обогащенный кислородом воздух. Количество дозируемого генераторного газа в биореактор поддерживают

на уровне 1:(0,25-0,3) к количеству CO₂ в биогазе.

П. формулы: 4
Фиг.: 1

(21) a 2020 0024 (13) A2

(51) Int. Cl.: C01G 9/00 (2006.01)
C01G 15/00 (2006.01)
C04B 35/00 (2006.01)
C04B 35/01 (2006.01)
C04B 35/453 (2006.01)
C04B 35/50 (2006.01)
C04B 35/65 (2006.01)
C30B 11/00 (2006.01)
C30B 13/18 (2006.01)

(22) 2020.03.27

(71) UNIVERSITATEA DE STAT DIN MOLDOVA, MD

(72) COLIBABA Gleb, MD; RUSNAC Dumitru, MD; FEDOROV Vladimir, MD

(54) **Procedeu de obținere a ceramicii și filmelor subțiri de ZnO:Ga:Cl la temperaturi scăzute**

(57) Invenția se referă la procedeele de obținere a materialelor semiconductoare și poate fi utilizată în tehnologia semiconductoarelor.

Procedeu de obținere a ceramicii de ZnO:Ga:Cl la temperaturi scăzute constă în sinterizarea pulberilor de ZnO și Ga₂O₃ într-un volum închis. Sinterizarea se efectuează prin reacții chimice de transport, utilizând HCl în calitate de agent de transport, cu presiunea inițială la temperatura de sinterizare egală cu 1...6 atm, totodată suplimentar se utilizează pulberi de Ga₂O₃ cu concentrația egală cu 1...5 mol%, cu mărimea granulelor nu mai mare de 300 μm și temperatura de sinterizare de 900...1150°C.

Procedeu de obținere a straturilor subțiri de ZnO:Ga:Cl la temperaturi scăzute constă în pulverizarea magnetron a țintelor ceramice. În ținte sunt impurități de Cl cu concentrația de 1·10¹⁸...5·10¹⁹ cm⁻³, care îmbunătățesc dizolvarea impurităților de Ga în rețeaua cristalină de ZnO, totodată suplimentar în ținte se utilizează Ga₂O₃ cu concentrația egală cu 1...5 mol%, iar temperatura de depunere este egală cu 80...300°C.

Revendicări: 2

Figuri: 4

*
* *

(54) **Method for producing ZnO:Ga:Cl ceramics and thin films at low temperatures**

(57) The invention relates to methods for producing semiconductor materials and can be used in semiconductor technology.

The method for producing ZnO:Ga:Cl ceramics at low temperatures consists in sintering ZnO and Ga₂O₃ powders in a closed volume. Sintering is carried out by chemical transport reactions, using HCl as a transport agent, with an initial pressure at a sintering temperature equal to 1...6 atm, at the same time Ga₂O₃ powders with a concentration equal to 1...5 mol% are additionally used, with a granule size of no more than 300 μm and a sintering temperature of 900...150°C.

The method for producing ZnO:Ga:Cl thin layers at low temperatures consists in magnetron sputtering of ceramic targets. The targets contain Cl impurities with a concentration of 1·10¹⁸...5·10¹⁹ cm⁻³, which improve the dissolution of Ga impurities in the ZnO crystal lattice, at the same time Ga₂O₃ with a concentration equal to 1...5 mol% is additionally used in the targets, and the deposition temperature is equal to 80...300°C.

Claims: 2

Fig.: 4

*
* *

(54) **Способ получения керамики и тонких пленок ZnO:Ga:Cl при низких температурах**

(57) Изобретение относится к способам получения полупроводниковых материалов и может быть использовано в полупроводниковой технологии.

Способ получения керамики ZnO:Ga:Cl при низких температурах состоит в спекании порошков ZnO и Ga₂O₃ в закрытом объеме. Спекание осуществляется химическими транспортными реакциями, используя HCl в качестве транспортного агента, с начальным давлением при температуре спекания равном 1...6 атм, при этом дополнительно используют порошки Ga₂O₃ с концентрацией равной 1...5 моль%, с размером гранул не более 300 мкм и температурой спекания 900...1150°C.

Способ получения тонких слоев ZnO:Ga:Cl при низких температурах состоит в магнетронном напылении керамических мишеней. В мишенях присутствуют примеси Cl с концентрацией 1·10¹⁸...5·10¹⁹ см⁻³, которые улучшают растворение примесей Ga в кристаллической решетке ZnO, при этом до-

полнительно в мишенях используют Ga₂O₃ с концентрацией равной 1...5 моль%, а температура осаждения равна 80...300°C.

П. формулы: 2
Фиг.: 4

- (21) **a 2020 0022 (13) A1**
 (51) **Int. Cl.:** **C07C 247/14** (2006.01)
 C07C 61/29 (2006.01)
 A61K 31/655 (2006.01)
 A61K 31/015 (2006.01)
 A61P 35/00 (2006.01)
 (22) 2020.03.12
 (71) INSTITUTUL DE CHIMIE AL MECC, MD;
 KATHOLIEKE UNIVERSITEIT LEUVEN, BE;
 UNIVERSITÄT BERN, CH
 (72) KULCIŢKI Veaceslav, MD; GÎRBU Vladilena,
 MD; PRUTEANU Elena, MD; RENAUD Philippe,
 CH; DAELEMANS Dirk, BE; UNGUR
 Nicon, MD
 (74) JOVMIR Tudor
 (54) **Noi metil azido-ent-kauranoați cu activitate
 citotoxică selectivă**
 (57) Invenția se referă la derivații compușilor natu-
 rali, care prezintă proprietăți citotoxice selecti-
 ve față de unele linii de celule canceroase
 umane și pot fi folosiți ca agenți
 chimioterapeutici pentru tratamentul afecțiuni-
 lor oncologice.

În special, sunt descrise structurile chimice și
 activitățile citotoxice a doi derivați (11) și (12)
 ai acidului *ent*-kaurenic, care conțin o grupă
 funcțională azidă terțiară.

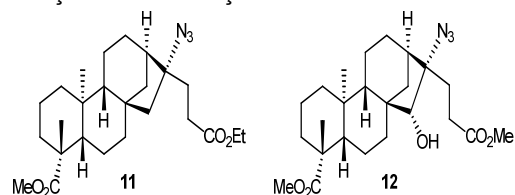

Activitatea citotoxică a acestor compuși este
 demonstrată prin inhibarea multiplicării a cel
 puțin 50% din celulele, care aparțin mai mul-
 tor linii celulare tumorale la concentrații
 micromolare și submicromolare. Activitatea
 selectivă a compușilor revendicați este de-
 monstrată de valorile relevante ale indicelui
 de selectivitate, date de raportul IC₅₀ pentru
 celulele normale/IC₅₀ pentru celulele tumorale
 corespunzătoare.

Revendicări: 3
 Figuri: 6

*
 * *

- (54) **New methyl azido-*ent*-kauranoates with
 selective cytotoxic activity**
 (57) The invention relates to derivatives of natural
 compounds that exhibit selective cytotoxic
 properties in relation to certain human cancer
 cell lines and can be used as
 chemotherapeutic agents for the treatment of
 oncological diseases.
 In particular, described are the chemical
 structures and cytotoxic activities of two
 derivatives (11) and (12) of *ent*-kaurenic
 acid, which contain a tertiary azide functional
 group.

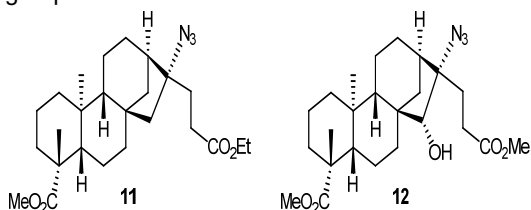

The cytotoxic activity of these compounds is
 confirmed by the inhibition of proliferation of at
 least 50% of cells belonging to several cancer
 cell lines at micromolar and lower
 concentrations. The selective activity of the
 claimed compounds is confirmed by the rele-
 vant selectivity index values determined by
 the ratio IC₅₀ for normal cells/IC₅₀ for the
 corresponding cancer cells.

Claims: 3
 Fig.: 6

*
 * *

- (54) **Новые метил азидо-энт-каураноаты с
 селективной цитотоксической активностью**
 (57) Изобретение относится к производным
 природных соединений, которые пред-
 ставляют селективные цитотоксические
 свойства по отношению к некоторым
 линиям раковых клеток человека и могут
 быть использованы в качестве химиоте-
 рапевтических агентов для лечения
 онкологических заболеваний.
 В частности, описаны химические струк-
 туры и цитотоксические активности двух
 производных (11) и (12) *энт*-кауреновой
 кислоты, которые содержат третичную
 азидную функциональную группу.

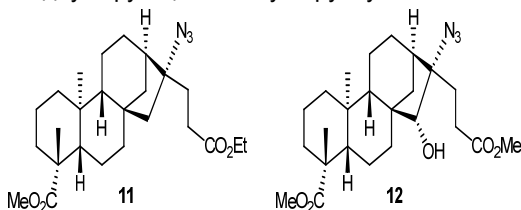

Цитотоксическая активность этих соединений подтверждается ингибированием размножения по крайней мере 50% клеток, которые принадлежат нескольким линиям раковых клеток при микромолярных и более низких концентрациях. Селективная активность заявленных соединений подтверждается релевантными значениями индекса селективности, определённых соотношением IC_{50} для нормальных клеток/ IC_{50} для соответствующих раковых клеток.

П. формулы: 3

Фиг.: 6

(21) a 2020 0023 (13) A2

(51) Int. Cl.: **F24S 10/00** (2018.01)
F24S 10/70 (2018.01)
H01L 31/00 (2006.01)
H01L 31/024 (2006.01)
H02S 10/30 (2014.01)
H02S 40/42 (2014.01)
H02S 40/44 (2014.01)

(22) 2020.03.13

(71)(72) COVALENCO Nicolae, MD

(54) **Panou fotovoltaic-termic**

(57) Invenția se referă la energetică, și anume la instalații fotovoltaice, bazate pe conversia directă a energiei solare în energie electrică prin intermediul celulelor fotovoltaice, și la heliotehnică, în special la dispozitive de încălzit lichide.

Panoul fotovoltaic-termic include celule fotovoltaice (3) cu o suprafață transparentă (2), conectate electric între ele și plasate pe o foaie de plastic (5), sub care este instalată o mușama (6) cu o multitudine de tuburi capilare (7), prin care circulă de la un distribuitor de lichid rece (8) spre un colector de lichid cald (9) lichidul răcitor, și o izolație termică (10), toate acestea fiind plasate într-un cadru (1). Distribuitorul de lichid rece (8) și colectorul de lichid cald (9) sunt instalate la o latură a cadrului (1) pe izolația termică (10). Tuburile capilare (7) formează la latura opusă a cadrului (1) bucle (11). Totodată tuburile capilare (7), care vin de la distribuitorul de lichid rece (8), sunt plasate alături de tuburile capilare (7), care pleacă la colectorul de lichid cald (9), tuburile (7) fiind plasate paralel și alternant unele față de altele. Intrarea (14) distribuitorului de lichid rece (8) și ieșirea (17) colectorului de

lichid cald (9) sunt scoase în afara stratului de izolație termică (10) sau cadrului (1).

Revendicări: 1

Figuri: 1

*
* *

(54) **Photovoltaic-thermal panel**

(57) The invention relates to power engineering, namely to photovoltaic installations based on direct conversion of solar energy into electrical energy by means of photovoltaic cells, and to solar technology, in particular to liquid heating devices.

The photovoltaic-thermal panel comprises photovoltaic cells (3) with a transparent surface (2), electrically connected to each other and placed on a plastic sheet (5), under which is installed an oilcloth (6) with a plurality of capillary tubes (7) through which circulates from a cold liquid distributor (8) to a warm liquid collector (9) the coolant, and a thermal insulation (10), these are all placed in a frame (1). The cold liquid distributor (8) and the warm liquid collector (9) are installed on one side of the frame (1) on the thermal insulation (10). The capillary tubes (7) form on the opposite side of the frame (1) loops (11). At the same time, the capillary tubes (7), which run from the cold liquid distributor (8), are placed next to the capillary tubes (7), which lead to the warm liquid collector (9), the tubes (7) are placed parallel and alternately one relative to the others. The inlet (14) of the cold liquid distributor (8) and the outlet (17) of the warm liquid collector (9) are brought outside the thermal insulation layer (10) or frame (1).

Claims: 1

Fig.: 1

*
* *

(54) **Фотоэлектрическая-тепловая панель**

(57) Изобретение относится к энергетике, а именно к фотоэлектрическим установкам, основанным на прямом преобразовании солнечной энергии в электрическую энергию посредством фотоэлектрических элементов, и к гелиотехнике, в частности к жидкостным нагревательным приборам.

Фотоэлектрическая-тепловая панель включает фотоэлектрические элементы (3) с прозрачной поверхностью (2), электрически соединенные между собой и расположенные на пластиковом листе (5), под которым установлена клеенка (6) с множеством капиллярных трубок (7), через которые циркулирует от распределителя хо-

лодной жидкости (8) к коллектору теплой жидкости (9) хладагент, и теплоизоляцию (10), эти все размещены в раме (1). Распределитель холодной жидкости (8) и коллектор теплой жидкости (9) установлены с одной стороны рамы (1) на теплоизоляции (10). Капиллярные трубки (7) образуют на противоположной стороне рамы (1) петли (11). При этом капиллярные трубки (7), которые идут от распределителя холодной жидкости (8), расположены рядом с капиллярными трубками (7), которые ведут к коллектору теплой жидкости (9), трубки (7) расположены параллельно и попеременно одни относительно других. Вход (14) распределителя холодной жидкости (8) и выход (17) коллектора теплой жидкости (9) выведены вне слоя теплоизоляции (10) или рамы (1).

П. формулы: 1
Фиг.: 1

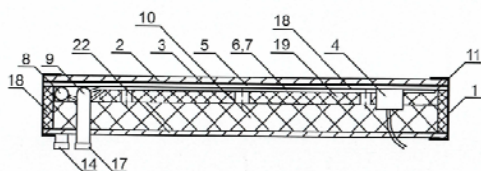

- (21) a 2020 0021 (13) A2
- (51) Int. Cl.: H02S 10/00 (2014.01)
H02S 20/00 (2014.01)
H02S 20/30 (2014.01)
H02S 20/32 (2014.01)
- (22) 2020.03.06
- (71) UNIVERSITATEA TEHNICĂ A MOLDOVEI, MD
- (72) BOSTAN Viorel, MD; BOSTAN Ion, MD; DULGHERU Valeriu, MD; GUȚU Marin, MD
- (54) **Instalație fotovoltaică „Floarea soarelui”**
- (57) Invenția se referă la instalațiile fotovoltaice de conversie a energiei solare, și anume la instalațiile fotovoltaice cu autoorientare în planurile meridional și azimutal.
Instalația, conform invenției, include un turn fix (1) cu deschizături verticale (2), în care sunt instalate rigid elemente de concentrare a razelor solare (3). În interiorul turnului fix (1) este instalat un tub gofrat (4), umplut cu gaz cu un coeficient de dilatare la încălzire mare, capătul de sus al căruia este legat rigid cu un ax (6). Pe suprafața cilindrică liberă a axului

(6) este executat un canal înclinat (8), în care sunt amplasate bile (9). Pe suprafața cilindrică interioară a unei bucșe (10) sunt executate locașuri sferice, în care sunt amplasate bilele (9). Bucșa (10) este legată printr-un cuplaj unisens (14) cu un cilindru rotitor (13), care este legat periodic printr-o bilă arcuită (18) cu turnul fix (1). Cilindrul rotitor (13), în partea de sus, este legat rigid cu un ax de sprijin (24), pe care este instalat articulat un panou fotovoltaic (25). Capătul de jos al panoului fotovoltaic (25), în partea de mijloc, este legat articulat printr-o bară (26) cu un capac (27), care este legat rigid cu turnul fix (1).

Revendicări: 4
Figuri: 13

- (54) **Photovoltaic installation “Sunflower”**
- (57) The invention relates to photovoltaic solar energy conversion installations, namely to photovoltaic installations with self-orientation in the meridional and azimuthal planes.
The installation, according to the invention, comprises a stationary tower (1) with vertical slots (2), in which are rigidly installed sunbeam concentration elements (3). Inside the stationary tower (1) is installed a corrugated tube (4), filled with gas with a high expansion coefficient during heating, the upper end of which is rigidly connected to an axle (6). On the free cylindrical surface of the axle (6) is made an inclined groove (8), in which are placed balls (9). On the inner cylindrical surface of a bushing (10) are made spherical seats, in which are placed the balls (9). The bushing (10) is connected by a one-way clutch (14) to a rotating cylinder (13), which is periodically connected by a spring-loaded ball (18) to the stationary tower (1). The rotating cylinder (13), in the upper part, is rigidly connected to a support axle (24), on which is hinged a photovoltaic panel (25). The lower end of the photovoltaic panel (25), in the middle part, is pivotally connected by a rod (26) to a cover (27), which is rigidly connected to the stationary tower (1).

Claims: 4
Fig.: 13

(54) **Фотоэлектрическая установка „Подсолнечник”**

(57) Изобретение относится к фотоэлектрическим установкам для преобразования солнечной энергии, а именно к фотоэлектрическим установкам с самоориентацией в меридиональной и азимутальной плоскостях.

Установка, согласно изобретению, включает неподвижную башню (1) с вертикальными прорезями (2), в которых жестко установлены элементы концентрации солнечных лучей (3). Внутри неподвижной башни (1) установлена гофрированная трубка (4), заполненная газом с высоким коэффициентом расширения при нагреве, верхний конец которой жестко связан с валом (6). На свободной цилиндрической поверхности вала (6) выполнена наклонная канавка (8), в которой расположены шарики (9). На внутренней цилиндрической поверхности втулки (10) выполнены сферические гнезда, в которых расположены шарики (9). Втулка (10) связана односторонней муфтой (14) с вращающимся цилиндром (13), который соединен периодически подпружиненным шариком (18) с неподвижной башней (1). Вращающийся цилиндр (13), в верхней части, жестко соединен с опорным валом (24), на котором шарнирно установлена фотоэлектрическая панель (25). Нижний

конец фотоэлектрической панели (25), в средней части, шарнирно соединен стержнем (26) с крышкой (27), которая жестко соединена с неподвижной башней (1).

П. формулы: 4

Фиг.: 13

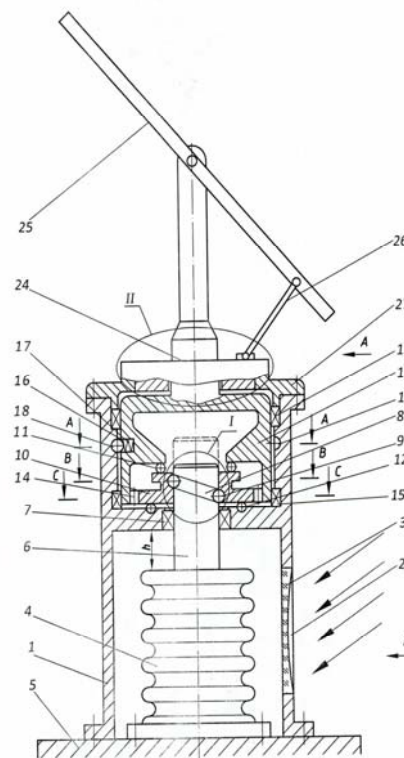

BB1Y Cereri de brevet de invenție de scurtă durată publicate /

Published short-term patent applications /

Опубликованные заявки на краткосрочные патенты/

Publicarea în BOPI a cererilor de brevet asigură solicitantului o protecție provizorie în condițiile prevăzute de art. 19 din Legea nr. 50/2008 privind protecția invențiilor. Descrierile cererilor de brevet, ale căror rezumate sunt publicate în BOPI, se află în biblioteca AGEPI, accesibile publicului, și pot fi consultate direct sau se pot comanda copii, contra cost.

Conform art. 89(1) din Lege, după publicarea cererii de brevet orice persoană poate să prezinte la AGEPI observații referitor la brevetabilitatea invenției care constituie obiectul cererii de brevet.

Publication of patent applications in BOPI provides for the applicant a provisional protection in accordance with Art. 19 of the Law No. 50/2008 on the Protection of Inventions.

Descriptions of the patent applications, the abstracts of which are published in BOPI, are available to the public in the AGEPI library and may be consulted directly or copies may be ordered for payment of an additional fee.

According to Art. 89(1) of the Law, in any proceedings before the AGEPI, following the publication of the patent application, any third party may present observations concerning the patentability of the invention to which the application relates.

Публикация заявок на патент в BOPI обеспечивает заявителю временную охрану на условиях, предусмотренных в ст. 19 Закона № 50/2008 об охране изобретений.

Описания к заявкам на патенты, рефераты которых опубликованы в BOPI, находятся в библиотеке AGEPI, общедоступны для ознакомления, а за дополнительную плату могут быть заказаны их копии.

Согласно ст. 89(1) Закона, после публикации заявки на патент любое лицо вправе представить в AGEPI свои замечания в отношении патентоспособности изобретения, являющегося предметом заявки на патент.

(21) s 2020 0019 (13) U2

(51) Int. Cl.: B23H 7/26 (2006.01)
B23H 9/02 (2006.01)

(22) 2020.03.05

(71)(72) BALCĂNUȚĂ Nicolae, MD

(54) **Instalație pentru prelucrarea materialelor conductive prin descărcări electrice în impuls în regim de subexcitare cu n electrozi**

(57) Invenția se referă la prelucrarea electrică a materialelor conductoare, în special la dispozitive de prelucrare a materialelor conductoare prin descărcări electrice în impuls în regim de subexcitare.

Dispozitivul, conform invenției, conține un cadru, pe care este instalată o păpușă fixă cu o mandrină (3) pentru fixarea piesei (5) cu polarizare catodică, unită printr-o curea (8) cu un motor electric de curent continuu (2) și printr-o curea (10) cu un motor pas cu pas bipolar (12). Pe cadru sunt amplasate o păpușă mobilă pentru susținerea piesei (5) și un cărucior (14), acționat de un motor pas cu pas bipolar (7) prin intermediul unui șurub conducător (15) și unei transmisii (16). Pe cărucior (14) este fixată o portsculă (6), în care este fixată o sculă așchietoare sau o portsculă (13) cu electrozi (4) cu polarizare anodică, conectate la un microcontroler.

Revendicări: 1

Figuri: 2

*
* *

(54) **Installation for machining conductive materials by pulsed electric discharges in under-excitation mode with n electrodes**

(57) The invention relates to electrical machining of conductive materials, in particular to devices for machining conductive materials by pulsed electric discharges in under-excitation mode.

The device, according to the invention, comprises a frame, on which is installed a stationary headstock with a chuck (3) for fixing the workpiece (5) with cathodic polarization, connected by a belt (8) to a direct-current electric motor (2) and by a belt (10) to a bipolar step motor (12). On the frame are placed a movable headstock to support the workpiece (5) and a carriage (14), actuated by a bipolar step motor (7) by means of a lead screw (15) and a transmission (16). On the carriage (14) is fixed a holder (6), in

which is fixed a cutting tool or a holder (13) with anodically polarized electrodes (4), connected to a microcontroller.

Claims: 1

Fig.: 2

*
* *

(54) **Установка для обработки токопроводящих материалов импульсными электрическими разрядами в режиме недо-возбуждения с n электродами**

(57) Изобретение относится к электрической обработке токопроводящих материалов, в частности к устройствам для обработки токопроводящих материалов импульсными электрическими разрядами в режиме недо-возбуждения.

Устройство, согласно изобретению, содержит станину, на которой установлена стационарная бабка с патроном (3) для закрепления заготовки (5) с катодной поляризацией, соединенная ремнем (8) с электродвигателем постоянного тока (2) и ремнем (10) с биполярным шаговым двигателем (12). На станине размещены подвижная бабка для поддержки заготовки (5) и каретка (14), приводимая в движение биполярным шаговым двигателем (7) посредством ведущего винта (15) и трансмиссии (16). На каретке (14) закреплен держатель (6), в котором зафиксирован режущий инструмент или держатель (13) с анодно-поляризованными электродами (4), подключенными к микроконтроллеру.

П. формулы: 1

Фиг.: 2

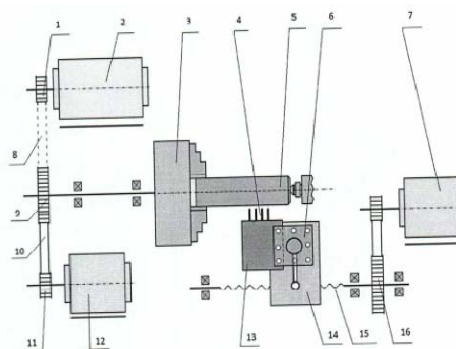

- (21) s 2020 0017 (13) U2
- (51) Int. Cl.: B60L 50/00 (2019.01)
 B60L 50/50 (2019.01)
 B60L 50/53 (2019.01)
 B60L 50/60 (2019.01)
 B60L 50/90 (2019.01)
 B60L 53/00 (2019.01)
 B60L 53/14 (2019.01)
 B60L 53/50 (2019.01)
 B60L 53/51 (2019.01)
 B60L 53/53 (2019.01)
 B60L 55/00 (2019.01)
 H02J 7/00 (2006.01)

- (22) 2020.03.03
- (71) INSTITUTUL DE INGINERIE ELECTRONICĂ ȘI NANOTEHNOLOGII „D. Ghițu”, MD
- (72) SAINUS Iurii, MD; CONEV Alexei, MD; RUSSEV Iurii, MD; SIDORENKO Anatolie, MD

(54) **Sistemul pentru schimb de energie cu vehiculele electrice și rețeaua industrială**

(57) Invenția se referă la încărcarea acumulatorilor transportului electric. Sistemul pentru schimb de energie cu vehiculele electrice și rețeaua industrială conține un invertor de rețea (IG), panouri solare (PS 1...PS n) cu puterea cu 50...100% mai mare decât este necesar pentru încărcarea tuturor vehiculelor electrice, dispozitive de încărcare cu curent continuu (DI 1...DI n), un dispozitiv de dirijare (DD), un redresor cu diode (D1...D6) și un releu (P1). În timpul zilei sistemul permite încărcarea bateriilor vehiculului direct de la panourile solare (PS 1...PS n) și acumularea excesului de energie electrică, generată de acestea, într-o rețea industrială, iar noaptea – de la rețeaua industrială, utilizând surplusurile zilnice, acumulate în ultima.

Revendicări: 1
 Figuri: 1

*
 * *

(54) **System for energy exchange with electric vehicles and industrial network**

(57) The invention relates to charging electric vehicle batteries. The system for energy exchange with electric vehicles and industrial network comprises a network inverter (IG), solar panels (PS 1...PS n) with a power of 50...100% more than is necessary for charging all electric vehicles, constant-current charging devices (DI 1...DI n), a control unit (DD), a diode rectifier (D1...D6) and a relay (P1). In the daytime, the system allows of charging vehicle batteries directly from solar panels (PS 1...PS n) and accumulating excess electric energy generated by them in an industrial network,

and at night – from the industrial network, using the daytime surpluses accumulated in the latter.

Claims: 1
 Fig.: 1

*
 * *

(54) **Система для обмена энергией с электротранспортным средством и промышленной сетью**

(57) Изобретение относится к зарядке аккумуляторов электрического транспорта. Система для обмена энергией с электротранспортными средствами и промышленной сетью содержит сетевой инвертор (IG), солнечные панели (PS 1...PS n) с мощностью на 50...100% больше чем необходимо для зарядки всех электротранспортных средств, устройства зарядки постоянным током (DI 1...DI n), устройство управления (DD), выпрямитель с диодами (D1...D6) и реле (P1). В дневное время система позволяет зарядку батарей транспортного средства непосредственно от солнечных панелей (PS 1...PS n) и накопление избытка электрической энергии, выработанной ими, в промышленной сети, а ночью – от промышленной сети, используя дневные избытки, накопленные в последней.

П. формулы: 1
 Фиг.: 1

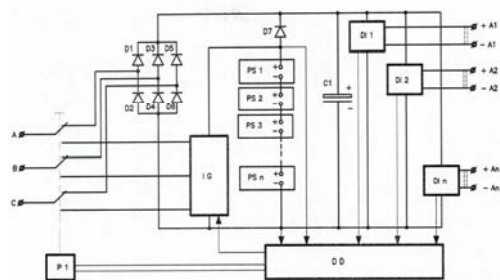

- (21) s 2021 0005 (13) U2
- (51) Int. Cl.: E04B 2/14 (2006.01)
 E04B 2/16 (2006.01)
 E04C 2/04 (2006.01)
 E04C 2/06 (2006.01)

- (22) 2020.02.25
- (67) a 2020 0017, 2021.02.11
- (71)(72) ȘOILIȚĂ Gheorghe, MD
- (74) MARGINE Ion

(54) **Construcție de perete**

(57) Invenția se referă la domeniul construcției, în special la construcții de perete exterior al edificiilor și construcțiilor.

Peretele de tip monolit cu structură stratificată constă din trei straturi: interior (1), de bază (2) și exterior (3). Straturile (1) și (2) sunt executate din beton cu agregate ușoare, iar stratul (3) - din beton monogranular. Stratul (1) este armat pe toată aria peretelui cu, cel puțin, o plasă din material sintetic (5). Stratul (2) are o structură multistratificată, formată din mai multe șiruri, distanțate între ele de camere de aer (6), care străpung stratul (2) pe toată înălțimea peretelui, înfundate la ambele capete și delimitate între ele prin straturi despărțitoare (7). Fiecare șir adiacent este plasat cu decalaj față de cel precedent, formând în secțiunea stratului (2) o structură celulară. Stratul (3) este armat pe toată aria peretelui cu o plasă metalică (8) și conține pe suprafața exterioară un strat de finisare (4).

Revendicări: 6

Figuri: 2

*
* *

(54) **Wall structure**

(57) The invention relates to the field of construction, in particular to external wall structures of buildings and structures.

The monolithic-type wall with layer structure consists of three layers: internal (1), base (2) and external (3). Layers (1) and (2) are made of concrete with lightweight aggregates, while layer (3) - of mono-grained concrete. Layer (1) is reinforced over the entire wall area with at least one mesh of synthetic material (5). Layer (2) has a multilayer structure, consisting of several rows, separated by air chambers (6), which pass through the layer (2) along the entire height of the wall, closed at both ends and delimited by separating layers (7). Each adjacent row is placed with a shift in relation to the previous one, forming in the section of layer (2) a honeycomb structure. Layer (3) is reinforced over the entire wall area with a wire mesh (8) and contains on the outer surface a finishing layer (4).

Claims: 6

Fig.: 2

*
* *

(54) **Стеновая конструкция**

(57) Изобретение относится к области строительства, в частности к наружным стеновым конструкциям зданий и сооружений.

Стена монолитного типа со слоистой структурой состоит из трех слоев: внутреннего (1), основного (2) и внешнего (3). Слои (1) и (2) выполнены из бетона с легкими заполнителями, а слой (3) - из монозерни-

стого бетона. Слой (1) армирован по всей площади стены, по меньшей мере, одной сеткой из синтетического материала (5). Слой (2) имеет многослойную структуру, состоящую из нескольких рядов, разделенных между собой воздушными камерами (6), которые проходят через слой (2) по всей высоте стены, закрытых с обоих концов и разграниченных между собой разделительными слоями (7). Каждый соседний ряд расположен со сдвигом по отношению к предыдущему, образуя в разрезе слоя (2) сотовую структуру. Слой (3) армирован по всей площади стены проволочной сеткой (8) и содержит на внешней поверхности отделочный слой (4).

П. формулы: 6

Фиг.: 2

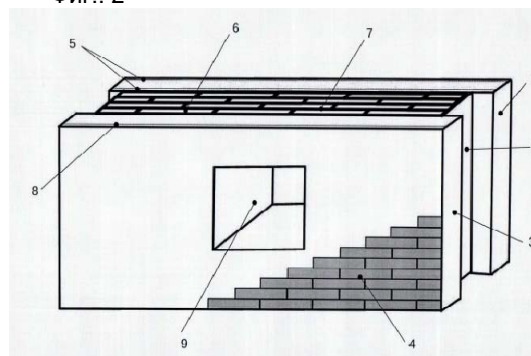

(21) s 2020 0005 (13) U2

(51) Int. Cl.: F24H 1/00 (2006.01)

H05B 6/00 (2006.01)

H05B 6/02 (2006.01)

H05B 6/10 (2006.01)

(22) 2020.02.03

(71)(72) ȚURCANU Adrian, MD

(54) **Încălzitor inductiv de apă**

(57) Invenția se referă la dispozitivele electrotehnice pentru conversia energiei electrice în energie termică în sisteme hidraulice pentru majorarea temperaturii fluidelor și poate fi utilizată în calitate de încălzitor în flux continuu cu eficiență energetică înaltă în sistemele și instalațiile tehnologice, în care fluidului i se impun caracteristici tehnice specifice cu menținerea și reglarea exactă a acestora.

Încălzitorul inductiv conține un inductor (8), care este constituit din șapte spire, executat dintr-un tub de cupru și înfășurat în jurul unui miez, care este format din două piese în formă de inele tubulare din material feromagnetic: un cilindru interior (5) și un cilindru exterior (7). Pe partea exterioară a cilindrului interior

(5) sunt realizate tăieturi de așa formă și lungime, încât la asamblarea acestor cilindri să se formeze un canal (6) pentru curgerea fluidului, care urmează a fi încălzit. Inductorul (8), spirele căruia sunt distanțate una față de cealaltă, este izolat de miez prin intermediul unui izolator (4) cu rezistență termică și electrică înaltă. Pe partea exterioară a inductorului (8) sunt plasate tole de oțel electrotehnic (9), care, la rândul lor, sunt menținute distanțate de la inductor (8) prin intermediul scuturilor laterale (3), care poziționează atât componentele circuitului magnetic, cât și miezul. Elementele (1) și (2) sunt părți componente ale sistemului de protecție termică, realizate dintr-un material cu o rezistență termică ridicată și un coeficient de conductibilitate termică joasă.

Revendicări: 1

Figuri: 3

*
* *

(54) **Inductive water heater**

(57) The invention refers to electrotechnical devices for converting electrical energy into thermal energy in hydraulic systems in order to increase the temperature of the fluids and can be used as an continuous-flow heater with high energy efficiency in technological systems and installations in which the fluid imposes specific technical characteristics with their exact maintenance and regulation.

The inductive heater contains an inductor (8), consisting of seven spires, made of a copper tube and wrapped around a core, which is made up of two pieces in the form of tubular rings of ferromagnetic material: an inner cylinder (5) and an outer cylinder (7). On the outside of the inner cylinder (5) are made cuts of such shape and length that a channel (6) is obtained for the passage of the fluid to be heated when the cylinders are assembled. The inductor, whose spires are distant from each other, is isolated from the core by means of an insulator (4) with high thermal and electrical resistance. On the outside of the inductor are added electrotechnical steel sheets (9) which, in turn, are kept away from the inductor by means of the side shields (3), positioning both the components of the magnetic circuit and the core. The elements (1) and (2) are the component parts of the thermal protection system, made of a material with high thermal resistance and a low thermal conductivity coefficient.

Claims: 1

Fig.: 3

*
* *

(54) **Индуктивный водонагреватель**

(57) Изобретение относится к электротехническим устройствам для преобразования электрической энергии в тепловую энергию в гидравлических системах для повышения температуры жидкостей и может быть использовано в качестве проточного нагревателя с высокой энергоэффективностью в технологических системах и установках, в которых жидкости задают определенные технические характеристики с поддержанием и точным регулированием этих.

Индуктивный нагреватель содержит индуктор (8), который состоит из семи витков, изготовленный из медной трубки и намотанный вокруг сердечника, который состоит из двух деталей в виде трубчатых колец из ферромагнитного материала: внутреннего цилиндра (5) и внешнего цилиндра (7). На внешней стороне внутреннего цилиндра (5) выполнены надрезы такой формы и длины, чтобы при сборке этих цилиндров образовался канал (6) для протекания жидкости, которая подлежит нагреву. Индуктор (8), витки которого отдалены друг от друга, изолирован от сердечника посредством изолятора (4) с высоким тепловым и электрическим сопротивлением. На внешней стороне индуктора (8) расположены листы электротехнической стали (9), которые, в свою очередь, удерживаются отдаленно от индуктора (8) с помощью боковых щитов (3), которые поддерживают как компоненты магнитной цепи, так и сердечник. Элементы (1) и (2) являются составными частями системы тепловой защиты, изготовленные из материала с высоким термическим сопротивлением и низким коэффициентом теплопроводности.

П. формулы: 1

Фиг.: 3

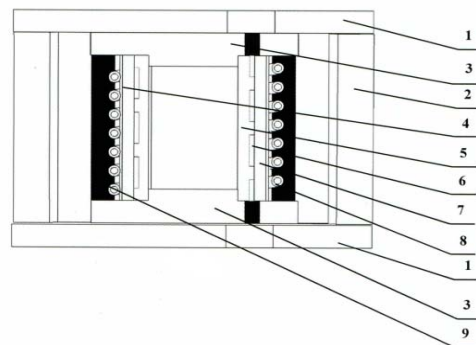

**BB2A Cereri de brevet european
pentru care s-a solicitat validarea
în Republica Moldova publicate /
Published European patent applications
for which validation in the Republic
of Moldova has been requested /
Опубликованные заявки на европейский
патент, для которых была испрашена
валидация в Республике Молдова**

A GEPI publică fiecare solicitare de validare după informarea de către OEB privind achitarea taxei stabilite pentru validare, dar nu înainte de expirarea unui termen de 18 luni de la data depunerii sau, dacă o prioritate a fost revendicată, de la data celei mai vechi priorități. O cerere de brevet european, pentru care s-a plătit taxa de validare, și un brevet european validat vor avea aceleași efecte ca și o cerere de brevet sau un brevet în conformitate cu Legea nr. 50/2008 privind protecția invențiilor.

A GEPI shall publish any request for validation after it has been informed by the EPO that the prescribed validation fee has been paid, but not before the expiry of a time limit of 18 months from the filing date or, if priority has been claimed, the earliest priority date. A European patent application for which the validation fee has been paid and a validated European patent shall have the same effects as a patent application and a patent in accordance with the Law No 50/2008 on the Protection of Inventions.

К аждое ходатайство о валидации публикуется Агентством после получения от ЕПВ подтверждения оплаты установленной таксы за валидацию, но не ранее истечения 18-месячного срока с даты подачи или, если испрашен приоритет, с даты наиболее раннего приоритета. Заявка на европейский патент, по которой была оплачена такса за валидацию, и валидированный европейский патент имеют то же действие, что и заявка на патент и патент в соответствии с Законом № 50/2008 об охране изобретений.

- (21) **e 2021 0709 (13) A1**
 (51) **Int.Cl.:** *A47L 15/00* (2006.01.01)
A47L 15/42 (2006.01.01)
 (96) 18792421.2, 2018.09.27
 (87) WO 2020/065139, 2020.04.02
 (71)(72) DEVARASU Krishnaraj, FR
 (54) **Dispozitiv pentru clătirea vaselor sau a altor ustensile de bucătărie**
Device for rinsing a container or other kitchen utensil
Устройство для ополаскивания посуды или другой кухонной утвари

- (21) **e 2021 0710 (13) A1**
 (51) **Int.Cl.:** *A23K 10/26* (2016.01.01)
A23K 10/37 (2016.01.01)
A23K 50/40 (2016.01.01)
 (96) 19182919.1, 2019.06.27
 (97) 3756470, 2020.12.30
 (71) DK VEGAN POWDER GMBH, AT
 (72) DERLER Wolfgang, AT; KAUFMANN Viktor, AT
 (54) **Hrană pentru animale**
Feed for animals
Корм для животных

- (21) **e 2021 0711 (13) A1**
 (51) **Int.Cl.:** *C01B 32/186* (2017.01.01)
C01B 32/194 (2017.01.01)
 (96) 19305922.7, 2019.07.05
 (97) 3760583, 2021.01.06
 (71) ADVANCED NANO INDUSTRY, FR
 (72) SUHAIL Ahmed, GB; PAN Genhua, GB
 (54) **Procedeu de obținere a grafenului dopat de tip N stabil**
Method for obtaining stable N-type doped graphene®
Способ получения стабильного легированного графена N-типа

- (21) **e 2021 0712 (13) A1**
 (51) **Int.Cl.:** *E21B 7/15* (2006.01.01)
E21B 41/00 (2006.01.01)
E21B 7/04 (2006.01.01)
 (96) 19704451.4, 2019.01.04
 (87) WO 2020/089697, 2020.05.07

- (31) 201816173308
 (32) 2018.10.29
 (33) US
 (71) SAUDI ARABIAN OIL COMPANY, SA
 (72) BATARSEH Sameeh Issa, SA
 (54) **Instrument cu laser configurat pentru deplasarea în sondă**
Laser tool configured for downhole movement
Лазерный инструмент, сконфигурированный для движения в скважине

- (21) **e 2021 0713 (13) A1**
 (51) **Int.Cl.:** *C07D 277/64* (2006.01.01)
A61P 25/00 (2006.01.01)
A61P 31/04 (2006.01.01)
A61K 31/428 (2006.01.01)
 (96) 19744709.7, 2019.07.25
 (87) WO 2020/064173, 2020.04.02
 (31) 18290106; 18290104; 18197365
 (32) 2018.09.25; 2018.09.26; 2018.09.27
 (33) EP; EP; EP
 (71) ANTABIO SAS, FR
 (72) LEIRIS Simon, FR; DAVIES David Thomas, FR; EVERETT Martin, FR; SPRYNSKI Nicolas, FR; BEYRIA Lilha, FR; PALLIN Thomas David, GB; CRIDLAND Andrew Peter, GB; BLENCH Toby Jonathan, GB; ELLIOTT Richard Leonard, GB; CLARK David Edward, GB
 (54) **Derivați de indan pentru utilizare în tratamentul infecției bacteriene**
Indane derivatives for use in the treatment of bacterial infection
Производные индана для применения при лечении бактериальной инфекции

- (21) **e 2021 0714 (13) A1**
 (51) **Int.Cl.:** *C07D 277/64* (2006.01.01)
A61P 25/00 (2006.01.01)
A61P 31/04 (2006.01.01)
A61K 31/428 (2006.01.01)
 (96) 19744710.5, 2019.07.25
 (87) WO 2020/064174, 2020.04.02
 (31) 18290106; 18290104; 18197365
 (32) 2018.09.25; 2018.09.26; 2018.09.27
 (33) EP; EP; EP
 (71) ANTABIO SAS, FR

- (72) LEIRIS Simon, FR; DAVIES David Thomas, FR; EVERETT Martin, FR; SPRYNski Nicolas, FR; BEYRIA Liiha, FR; PALLIN Thomas David, GB; CRIDLAND Andrew Peter, GB; BLENCH Toby Jonathan, GB; ELLIOTT Richard Leonard, GB; CLARK David Edward, GB
- (54) **Derivați de indan pentru utilizare în tratamentul infecției bacteriene**
Indane derivatives for use in the treatment of bacterial infection
Производные индана для применения при лечении бактериальной инфекции

-
- (21) **e 2021 0715 (13) A1**
- (51) **Int.Cl.:** C12N 15/82 (2006.01.01)
 C12N 15/54 (2006.01.01)
 C12N 9/10 (2006.01.01)
 A01N 57/20 (2006.01.01)
 A01H 5/00 (2018.01.01)
 A01H 5/06 (2018.01.01)
 C12Q 1/6895 (2018.01.01)
 A01H 1/04 (2006.01.01)
- (96) 19769839.2, 2019.09.24
- (87) WO 2020/064687, 2020.04.02
- (31) 18196607
- (32) 2018.09.25
- (33) EP
- (71) KWS SAAT SE & CO. KGAA, DE
- (72) CZARNECKI Olaf, DE; GERTZ Maik, DE; LEIN Jens Christoph, DE; WURBS David, DE
- (54) **Metoda de combatere a sfelei de buruieni și a altor buruieni**
Method for controlling weed beets and other weeds
Метод борьбы с сорной свеклой и другими сорняками

-
- (21) **e 2021 0716 (13) A1**
- (51) **Int.Cl.:** A01N 57/20 (2006.01.01)
 A01N 25/00 (2006.01.01)
 A01P 13/00 (2006.01.01)
 C12N 15/82 (2006.01.01)
- (96) 19773820.6, 2019.09.24
- (87) WO 2020/064688, 2020.04.02
- (31) 18196615
- (32) 2018.09.25
- (33) EP
- (71) KWS SAAT SE & CO. KGAA, DE
- (72) CZARNECKI Olaf, DE; GERTZ Maik, DE; LEIN Jens Christoph, DE; WURBS David, DE

- (54) **Utilizarea erbicidului glifosat pentru controlul vegetației nedorite în zonele de creștere a *Beta vulgaris***
Use of glyphosate herbicide for controlling unwanted vegetation in *Beta vulgaris* growing areas
Использование гербицида глифосата для борьбы с нежелательной растительностью в зонах выращивания *Beta vulgaris*

-
- (21) **e 2021 0717 (13) A1**
- (51) **Int.Cl.:** A61K 31/437 (2006.01.01)
 C07D 471/04 (2006.01.01)
 C07D 498/04 (2006.01.01)
 C07D 513/04 (2006.01.01)
- (96) 19780427.1, 2019.09.27
- (87) WO 2020/065613, 2020.04.02
- (31) 201862738600P
- (32) 2018.09.28
- (33) US
- (71) JANSSEN PHARMACEUTICA NV, BE
- (72) CHEN Gang, US; HUANG Chaofeng, US; LAFORTEZA Brian Ngo, US; RAVULA Suchitra, US; SOUTHGATE Emma Helen, US; ZHANG Wei, US; AMERIKS Michael K., US
- (54) **Modulatori ai monoacilglicerol lipazei**
Monoacylglycerol lipase modulators
Модуляторы моноацилглицерин липазы

-
- (21) **e 2021 0718 (13) A1**
- (51) **Int.Cl.:** A61K 31/437 (2006.01.01)
 C07D 471/04 (2006.01.01)
- (96) 19780428.9, 2019.09.27
- (87) WO 2020/065614, 2020.04.02
- (31) 201862738684P
- (32) 2018.09.28
- (33) US
- (71) JANSSEN PHARMACEUTICA N.V., BE
- (72) CHEN Gang, US; HUANG Chaofeng, US; LAFORTEZA Brian Ngo, US; RAVULA Suchitra, US; ZHANG Wei, US; AMERIKS Michael K., US
- (54) **Modulatori ai monoacilglicerol lipazei**
Monoacylglycerol lipase modulators
Модуляторы моноацилглицерин липазы
-

- (21) **e 2021 0719 (13) A1**
 (51) **Int.Cl.:** **A61P 35/00** (2006.01.01)
C07D 487/04 (2006.01.01)
A61K 31/519 (2006.01.01)
 (96) 19783815.4, 2019.09.24
 (87) WO 2020/068729, 2020.04.02
 (31) 201862736121P
 (32) 2018.09.25
 (33) US
 (71) INCYTE CORPORATION, US
 (72) NGUYEN Minh, US; WU Liangxing, US; YAO Wenqing, US; VECHORKIN Oleg, US; QI Chao, US; WANG Anlai, US; ZHAO Peng, US
 (54) **Compuși pirazolo[4,3-d]pirimidinici în calitate de modulatori ai ALK2 ABD/sau FGFR**
Pyrazolo[4,3-d]pyrimidine compounds as ALK2 ABD/or FGFR modulators
Пиразоло[4,3-d]пиримидиновые соединения в качестве модуляторов ALK2 ABD/или FGFR
-
- (21) **e 2021 0720 (13) A1**
 (51) **Int.Cl.:** **C08G 64/18** (2006.01.01)
C08G 64/34 (2006.01.01)
C08G 64/42 (2006.01.01)
C08G 65/26 (2006.01.01)
 (96) 19783848.5, 2019.09.24
 (87) WO 2020/068796, 2020.04.02
 (31) 201862735371P; 201962875232P
 (32) 2018.09.24; 2019.07.17
 (33) US; US
 (71) SAUDI ARAMCO TECHNOLOGIES COMPANY, SA
 (72) ALLEN Scott D., US; DEBNATH Dibyendu, US
 (54) **Copolimeri bloc ai policarbonatului și procedee de utilizare a acestora**
Polycarbonate block copolymers and methods thereof
Блок-сополимеры поликарбоната и способы их получения
-
- (21) **e 2021 0721 (13) A1**
 (51) **Int.Cl.:** **C12P 7/50** (2006.01.01)
 (96) 19783939.2, 2019.09.26
 (87) WO 2020/069139, 2020.04.02
 (31) 201862736558P
 (32) 2018.09.26
- (33) US
 (71) KALAMAZOO HOLDINGS, INC., US
 (72) WHALEN Katie, US; BERDAHL Donald Richard, US; BUFFIN Brian Patrick, US; JONES Matthew Blake, US; WILLIAMS Katrina, US
 (54) **Procedeu enzimatic de producere a produselor de hamei modificate**
Enzymatic process for production of modified hop products
Ферментативный способ производства модифицированных хмелевых продуктов
-
- (21) **e 2021 0722 (13) A1**
 (51) **Int.Cl.:** **A21D 2/24** (2006.01.01)
 (96) 19787084.3, 2019.09.20
 (87) WO 2020/065480, 2020.04.02
 (31) 201800008859
 (32) 2018.09.24
 (33) IT
 (71)(72) BARBIERI Luca, IT; MACCA Alessandro, IT; MURATORI Fabrizio, IT; VIGNATI Federico, IT; DI Sacco Gianleone, IT
 (54) **Aluat fortificat pentru aliment gastronomic, aliment și procedeu**
Fortified dough for gastronomic food, food, and method
Обогащенное тесто для гастрономического продукта питания, продукт питания и способ
-
- (21) **e 2021 0723 (13) A1**
 (51) **Int.Cl.:** **C12P 7/02** (2006.01.01)
C12P 7/26 (2006.01.01)
C12C 3/00 (2006.01.01)
 (96) 19787506.5, 2019.09.26
 (87) WO 2020/069100, 2020.04.02
 (31) 201862736555P
 (32) 2018.09.26
 (33) US
 (71) KALAMAZOO HOLDINGS, INC., US
 (72) BERDAHL Donald Richard, US; WHALEN Katie, US; BUFFIN Brian Patrick, US; JONES Matthew Blake, US; WILLIAMS Katrina, US

(54) **Procedeu enzimatic de producere a produselor de hamei modificate**
Enzymatic process for production of modified hop products
Ферментативный способ производства модифицированных хмелевых продуктов

(21) **e 2021 0724 (13) A1**

(51) **Int.Cl.:** **A61K 9/00** (2006.01.01)
A61K 31/325 (2006.01.01)
A61K 31/522 (2006.01.01)
A61K 47/18 (2017.01.01)

(96) 19794747.6, 2019.09.25

(87) WO 2020/069013, 2020.04.02

(31) 201862737479P; 201816582922

(32) 2018.09.27; 2018.09.25

(33) US; US

(71) BIOPHYSICS PHARMA, INC., US; MASIZ John J., US

(72) ZHU Zhen, US; MASIZ John J., US

(54) **Sistem transdermic de livrare a medicamentelor**
Transdermal drug delivery system
Трансдермальная система доставки лекарственных средств

(21) **e 2021 0725 (13) A1**

(51) **Int.Cl.:** **A61K 38/50** (2006.01.01)
C07H 21/02 (2006.01.01)
C12N 9/02 (2006.01.01)
C12N 9/10 (2006.01.01)
C12N 15/52 (2006.01.01)
A61K 48/00 (2006.01.01)
C12N 9/78 (2006.01.01)
A61P 3/00 (2006.01.01)

(96) 19794753.4, 2019.09.26

(87) WO 2020/069169, 2020.04.02

(31) 201862737554P; 201862767754P;
201962833018P

(32) 2018.09.27; 2018.11.15; 2019.04.12

(33) US; US; US

(71) MODERNATX, INC., US

(72) MARTINI Paolo G.V., US; PRESNYAK Vladimir, US

(54) **Polinucleotide care codifică arginaza 1 pentru tratamentul deficitului de arginază**
Polynucleotides encoding arginase 1 for the treatment of arginase deficiency
Полинуклеотиды, кодирующие аргиназу 1, для лечения дефицита аргиназы

(21) **e 2021 0726 (13) A1**

(51) **Int.Cl.:** **A01N 63/00** (2020.01.01)
C12R 1/07 (2006.01.01)
C12N 1/00 (2006.01.01)
A01P 3/00 (2006.01.01)

(96) 19797861.2, 2019.09.27

(87) WO 2020/069297, 2020.04.02

(31) 201862738653P

(32) 2018.09.28

(33) US

(71) FMC CORPORATION, US

(72) VAN DER LELIE Daniel, US; TAGHAVI Safiyh, US; DEVINE Anthony Andrew, DK; LEE Jaeheon, DK

(54) **Compoziții de *Bacillus amyloliquefaciens* FCC1256 și metode de control al agenților patogeni ai plantelor**
***Bacillus amyloliquefaciens* FCC1256 compositions and methods of controlling plant pathogens**
Композиции *Bacillus amyloliquefaciens* FCC1256 и методы борьбы с патогенами растений

(21) **e 2021 0727 (13) A1**

(51) **Int.Cl.:** **C07K 16/28** (2006.01.01)
A61P 35/00 (2006.01.01)
A61K 47/68 (2017.01.01)
A61K 39/00 (2006.01.01)

(96) 19812839.9, 2019.09.26

(87) WO 2020/065396, 2020.04.02

(31) 201862736950P; 201962804551P

(32) 2018.09.26; 2019.02.12

(33) US; US

(71) GENMAB A/S, DK

(72) BREIJ Esther, NL; FORSSMANN Uif, DE; AH-MADI Tahamtan, US

(54) **Anticorpi specifici AXL pentru tratamentul cancerului pulmonar non-microcelular**
AXL-specific antibodies for treatment of non-small cell lung cancer
AXL-специфические антитела для лечения немелкоклеточного рака легкого

(21) **e 2021 0728 (13) A1**
(51) **Int.Cl.: C25B 1/08 (2006.01.01)**
C25B 9/20 (2006.01.01)
(96) 19817122.5, 2019.12.02
(87) WO 2020/224683, 2020.11.12
(31) 20190276
(32) 2019.05.03
(33) CZ
(71) H2 SOLUTION S.R.O., CZ
(72) AL ANSARI Qusay, RS
(54) **Reactor pentru producerea gazului**
Reactor for gas production
Реактор для производства газа

(21) **e 2021 0729 (13) A1**
(51) **Int.Cl.: B05B 5/00 (2006.01.01)**
B05B 5/025 (2006.01.01)
B05B 7/00 (2006.01.01)
B05B 7/16 (2006.01.01)
B05B 7/18 (2006.01.01)
(96) 19866177.9, 2019.09.26
(87) WO 2020/069145, 2020.04.02
(31) 201862738071P
(32) 2018.09.28
(33) US
(71) WESTERN NEW ENGLAND UNIVERSITY, US
(72) ZHAO Jingzhou, US; MARTEL Max Aaron, US; GULAK Yuri Andrew, US
(54) **Dispozitiv și procedeu de producere și încapsulare a particulelor mici și firelor subțiri**
Apparatus and method for production and encapsulation of small particles and thin wires
Устройство и способ производства и капсулирования мелких частиц и тонких проводов

(21) **e 2021 0730 (13) A1**
(51) **Int.Cl.: A61K 31/198 (2006.01.01)**
A61K 31/715 (2006.01.01)
A61K 33/14 (2006.01.01)
(96) 19866319.7, 2019.09.24
(87) WO 2020/068755, 2020.04.02
(31) 201862736369P; 201862783076P
(32) 2018.09.25; 2018.12.20
(33) US; US
(71) IMPACT BIOMEDICINES, INC., US
(72) BERRY Tymara, US; HOOD John, US; JAMIESON Catriona, US; SCRIBNER Curtis L., US
(54) **Metode de tratament al tulburărilor mieloproliferative**
Methods of treating myeloproliferative disorders
Методы лечения миелопролиферативных нарушений

(21) **e 2021 0731 (13) A1**
(51) **Int.Cl.: A61K 31/535 (2006.01.01)**
A61K 31/445 (2006.01.01)
C07D 401/04 (2006.01.01)
C07D 413/02 (2006.01.01)
(96) 19867321.2, 2019.09.25
(87) WO 2020/069008, 2020.04.02
(31) 201862737017P
(32) 2018.09.26
(33) US
(71) ALKAHEST, INC., US
(72) BRAITHWAITE Steven P., US; MINAMI S. Sakura, US; NIKOLICH Karoly, US; REGE Sanket V., US; TEICHERT Arnaud E. J., US
(54) **Metode și compoziții pentru tratarea tulburărilor asociate îmbătrânirii cu utilizarea inhibitorilor CCR3**
Methods and compositions for treating aging-associated impairments using CCR3-inhibitors
Методы и композиции для лечения связанных со старением расстройств с использованием ингибиторов CCR3

(21) **e 2021 0732 (13) A1**
(51) **Int.Cl.: A61K 31/506 (2006.01.01)**
A61P 35/00 (2006.01.01)
(96) 19867553.0, 2019.09.24
(87) WO 2020/068754, 2020.04.02

- (31) 201862736349P
 (32) 2018.09.25
 (33) US
 (71) IMPACT BIOMEDICINES, INC., US
 (72) GERIKE Torsten Guenter, US; RIZO Aleksandra, US
 (54) **Metode de tratament al tulburărilor mieloproliferative**
Methods of treating myeloproliferative disorders
Методы лечения миелолипролиферативных нарушений

-
- (21) **e 2021 0733 (13) A1**
 (51) **Int.Cl.:** *H01M 4/04* (2006.01.01)
B23K 26/06 (2014.01.01)
B23K 26/08 (2014.01.01)
B23K 26/38 (2014.01.01)
 (96) 20175852.1, 2020.05.20
 (97) 3758104, 2020.12.30
 (31) 102019209183
 (32) 2019.06.25
 (33) DE
 (71) VOLKSWAGEN AG, DE
 (72) BREUER Alexander, DE; BÖHM Dennis, DE; JORDAN Marco, DE
 (54) **Procedeu de fabricare a electrozilor de baterie**
Method for producing battery electrodes
Способ изготовления аккумуляторных электродов

-
- (21) **e 2021 0734 (13) A1**
 (51) **Int.Cl.:** *C12M 3/00* (2006.01.01)
C12N 7/00 (2006.01.01)
C12N 15/86 (2006.01.01)
C12N 5/0783 (2010.01.01)
C12N 15/87 (2006.01.01)
 (96) 20176047.7, 2015.11.04
 (97) 3757206, 2020.12.30
 (31) 201462075801P; 201562129023P
 (32) 2014.11.05; 2015.03.05
 (33) US; US
 (71) JUNO THERAPEUTICS, INC., US
 (72) CRISMAN Ryan L., US; RAMSBORG Chris, US; WOOD Travis, US

- (54) **Metode de transducție și prelucrare a celulelor**
Methods for transduction and cell processing
Методы трансдукции и обработки клеток

-
- (21) **e 2021 0735 (13) A1**
 (51) **Int.Cl.:** *C07K 16/28* (2006.01.01)
A61P 35/00 (2006.01.01)
A61P 35/02 (2006.01.01)
 (96) 20177664.8, 2016.08.16
 (97) 3757131, 2020.12.30
 (31) 201562206246P
 (32) 2015.08.17
 (33) US
 (71) JANSSEN PHARMACEUTICA NV, BE
 (72) PILLARISSETTI Kodandaram, US; BALDWIN Eric Thomas, US; POWERS Gordon D., US; CARDOSO Rosa Maria Fernandes, US; ATTAR Ricardo, US; GAUDET Francois, US
 (54) **Anticorpi anti-BCMA, molecule de legare a antigenului bispecific care se leagă de BCMA și CD3, și utilizările acestora**
Anti-BCMA antibodies, bispecific antigen binding molecules that bind BCMA and CD3, and uses thereof
Антитела к BCMA, биспецифические антигенсвязывающие молекулы, которые связываются с BCMA и CD3, и их применение

-
- (21) **e 2021 0736 (13) A1**
 (51) **Int.Cl.:** *F42B 12/40* (2006.01.01)
 (96) 20180752.6, 2020.06.18
 (97) 3757506, 2020.12.30
 (31) 201900124
 (32) 2019.06.28
 (33) SI
 (71) AREX PROIZVODNJA ORODIJ, NAPRAV IN STORITVE D.O.O. SENTJERNEJ, SI
 (72) KRALJ Ivan, SI
 (54) **Proiectil cu marker de culoare**
Colour marker projectile
Снаряд с цветным маркером
-

- (21) **e 2021 0737 (13) A1**
 (51) **Int.Cl.:** *F24H 3/02* (2006.01.01)
F23B 50/12 (2006.01.01)
F23B 80/04 (2006.01.01)
F24H 3/06 (2006.01.01)
F24H 9/00 (2006.01.01)
 (96) 20180997.7, 2020.06.19
 (97) 3757476, 2020.12.30
 (31) 201900010197
 (32) 2019.06.26
 (33) IT
 (71) GRUPPO PIAZZETTA S.P.A., IT
 (72) PIAZZETTA Carlo, IT; DE ZEN Fabio, IT
 (54) **Aparat de încălzit**
Heating apparatus
Нагревательный аппарат

- (21) **e 2021 0738 (13) A1**
 (51) **Int.Cl.:** *A61K 8/34* (2006.01.01)
A61Q 19/08 (2006.01.01)
 (96) 20182385.3, 2020.06.25
 (97) 3756644, 2020.12.30
 (31) 201916451762
 (32) 2019.06.25
 (33) US
 (71) JOHNSON & JOHNSON CONSUMER INC., US
 (72) FASSIH Ali, US; LI Wen-Hwa, US; PARSA Ramine, US; SOUTHALL Michael D., US
 (54) **Compoziții și metode pentru tratarea afecțiunilor pielii cu utilizarea luminii infraroșii și resorcinolilor**
Compositions and methods for treating skin conditions using infrared light and resorcinols
Композиции и методы лечения кожных заболеваний с использованием инфракрасного света и резорцинолов

- (21) **e 2021 0739 (13) A1**
 (51) **Int.Cl.:** *A61Q 19/08* (2006.01.01)
A61K 8/365 (2006.01.01)
A61K 8/64 (2006.01.01)
A61K 8/34 (2006.01.01)
A61K 8/37 (2006.01.01)
A61K 8/39 (2006.01.01)
 (96) 20182609.6, 2020.06.26
 (97) 3756731, 2020.12.30
 (31) 201916452982

- (32) 2019.06.26
 (33) US
 (71) JOHNSON & JOHNSON CONSUMER INC., US
 (72) BYREN David Scott, US; CHUA Derrick, US; DUFORT Marisa DeVita, US; RUSH Allison Keene, US; YANG Jing, US
 (54) **Compoziții topice care conțin derivați de N-acildipeptidă și acid glicolic**
Topical compositions containing N-acyl dipeptide derivatives and glycolic acid
Местнодействующие композиции, содержащие производные N-ацилдипептида и гликолевую кислоту

- (21) **e 2021 0740 (13) A1**
 (51) **Int.Cl.:** *C07C 405/00* (2006.01.01)
C07C 291/02 (2006.01.01)
 (96) 20185329.8, 2018.02.21
 (97) 3757089, 2020.12.30
 (71) NICOX S.A., FR
 (72) ALMIRANTE Nicoletta, IT
 (54) **Procedeu de obținere a analogului de prostaglandină donator de oxid nitric**
Process for the preparation of a nitric oxide donating prostaglandin analogue
Способ получения оксид азота-донирующего аналога простагландина

- (21) **e 2021 0741 (13) A1**
 (51) **Int.Cl.:** *A61P 17/00* (2006.01.01)
A61P 35/00 (2006.01.01)
A61P 35/02 (2006.01.01)
C07D 487/04 (2006.01.01)
A61K 31/519 (2006.01.01)
 (96) 20722936.0, 2020.04.10
 (87) WO 2020/210669, 2020.10.15
 (31) 201962833527P; 201962844575P; 202062990269P
 (32) 2019.04.12; 2019.05.07; 2020.03.16
 (33) US; US; US
 (71) BLUEPRINT MEDICINES CORPORATION, US
 (72) WAETZIG Joshua D., US; MAR Brenton, US; HEINRICH Brian, US; WILKIE Gordon, US; MACEACHERN Lauren, CA

- (54) **Forme cristaline de (S)-1-(4-fluorofenil)-1-(2-(4-(6-(1-metil-1H-pirazol-4-il)pirolo[2,1-f][1,2,4]triazin-4-il)piperazinil)-pirimidin-5-il)etan-1-amină și procedee de obținere**
Crystalline forms of (S)-1-(4-fluorophenyl)-1-(2-(4-(6-(1-methyl-1H-pyrazol-4-yl)pyrrolo[2,1-f][1,2,4]triazin-4-yl)piperazinyl)-pyrimidin-5-yl)ethan-1-amine and methods of making
Кристаллические формы (S)-1-(4-фторфенил)-1-(2-(4-(6-(1-метил-1H-пиразол-4-ил)пирроло[2,1-f][1, 2,4]триазин-4-ил) пиперазинил)-пиримидин-5-ил)этан-1-амин и способы получения
-
- (21) **e 2021 0742 (13) A1**
(51) **Int.Cl.: E04B 1/346** (2006.01.01)
(96) 18786419.4, 2018.10.01
(87) WO 2020/070537, 2020.04.09
(71) LM TECH S.R.L., IT
(72) MERCOLINI Lorenzo, IT
(54) **Sistem pentru transferul lichidelor într-o clădire rotativă**
System for the transmission of liquids in a rotatable building
Система для передачи жидкостей во вращающемся здании
-
- (21) **e 2021 0743 (13) A1**
(51) **Int.Cl.: H02P 9/10** (2006.01.01)
H02P 9/00 (2006.01.01)
F03D 7/02 (2006.01.01)
H02P 29/50 (2016.01.01)
H02P 101/15 (2016.01.01)
(96) 18800541.7, 2018.12.19
(87) WO 2020/125920, 2020.06.25
(71) SIEMENS GAMESA RENEWABLE ENERGY INNOVATION & TECHNOLOGY, S.L., ES
(72) BUENO PEÑA Emilio José, ES; GARCÍA CERRADA Aurelio, ES; MUÑOZ BABIANO Almudena, ES; ROUCO RODRIGUEZ Luis, ES; SANTILLÁN LEÓN Arturo, ES; SÁIZ MARÍN Elena, DE; ZAMORA MACHO Juan Luis, ES
-
- (54) **Procedeu și sistem de amortizare a oscilațiilor și interacțiunilor subsincrone**
Method and system of subsynchronous oscillations and interactions damping
Способ и система гашения подсинхронных колебаний и взаимодействий
-
- (21) **e 2021 0744 (13) A1**
(51) **Int.Cl.: E21B 34/10** (2006.01.01)
E21B 10/42 (2006.01.01)
E21B 10/43 (2006.01.01)
E21B 10/46 (2006.01.01)
E21B 21/10 (2006.01.01)
E21B 10/60 (2006.01.01)
(96) 18807718.4, 2018.11.09
(87) WO 2020/070546, 2020.04.09
(31) 201816150368
(32) 2018.10.03
(33) US
(71) SAUDI ARABIAN OIL COMPANY, SA
(72) AMOUDI Ahmad A., SA; SEHSAH Ossama R., SA
(54) **Supapa sapei de foraj**
Drill bit valve
Клапан бурового долота
-
- (21) **e 2021 0745 (13) A1**
(51) **Int.Cl.: A61G 7/002** (2006.01.01)
A47C 21/00 (2006.01.01)
A61H 1/00 (2006.01.01)
(96) 19778529.8, 2019.09.30
(87) WO 2020/070081, 2020.04.09
(31) 1871121
(32) 2018.10.03
(33) FR
(71)(72) GUEZ Frédéric, ES
(54) **Dispozitiv pentru tratamentul tulburărilor sistemului nervos**
Device for treating disorders of the nervous system
Устройство для лечения расстройств нервной системы
-

- (21) **e 2021 0746 (13) A1**
 (51) **Int.Cl.:** *B30B 11/20* (2006.01.01)
B30B 15/00 (2006.01.01)
 (96) 19778995.1, 2019.09.27
 (87) WO 2020/070000, 2020.04.09
 (31) 508442018
 (32) 2018.10.02
 (33) AT
 (71) SCHAIDER Ludwig, AT
 (72) SCHAIDER Josef, AT; SCHAIDER Ludwig, AT
 (54) **Dispozitiv pentru fabricarea peletelor**
Device for producing pellets
Устройство для производства пеллет

- (21) **e 2021 0747 (13) A1**
 (51) **Int.Cl.:** *C07F 5/02* (2006.01.01)
A61P 29/00 (2006.01.01)
A61K 31/69 (2006.01.01)
 (96) 19782756.1, 2019.10.01
 (87) WO 2020/070651, 2020.04.09
 (31) 201862741868P; 201962889599P
 (32) 2018.10.05; 2019.08.21
 (33) US; US
 (71) PFIZER INC., US
 (72) STROHBACH Joseph Walter, US;
 BLAKEMORE David Clive, US; JONES Peter,
 US; LIMBURG David Christopher, US;
 ODERINDE Martins Sunday, US; TORELLA
 Rubben Federico, US; YEOH Thean Yeow,
 US; AKAMA Tsutomu, JP; JACOBS Robert
 Toms, US; PERRY Matthew Alexander, US;
 PLATTNER Jacob John, US; ZHOU Yasheen,
 US
 (54) **Inhibitori ai FDE4 care conțin bor**
Boron containing PDE4 inhibitors
Борсодержащие ингибиторы ФДЭ4

- (21) **e 2021 0748 (13) A1**
 (51) **Int.Cl.:** *A61P 3/06* (2006.01.01)
C07K 16/18 (2006.01.01)
 (96) 19783725.5, 2019.10.03
 (87) WO 2020/070678, 2020.04.09
 (31) 201862740798P
 (32) 2018.10.03
 (33) US
 (71) STATEN BIOTECHNOLOGY B.V., NL

- (72) DASILVA-JARDINE Paul, US; DE HAARD
 Hans, NL
 (54) **Anticorpi specifici pentru ApoC3 uman și**
cinomolg și procedee de utilizare a acestora
Antibodies specific for human and
cynomolgus ApoC3 and methods of use
thereof
Антитела, специфичные к ApoC3 чело-
века и яванской макаки, и способы их
применения

- (21) **e 2021 0749 (13) A1**
 (51) **Int.Cl.:** *A61P 35/00* (2006.01.01)
C07K 16/28 (2006.01.01)
A61K 39/00 (2006.01.01)
 (96) 19784030.9, 2019.10.04
 (87) WO 2020/070313, 2020.04.09
 (31) 201862741267P; 201962875180P
 (32) 2018.10.04; 2019.07.17
 (33) US; US
 (71) GENMAB HOLDING B.V., NL
 (72) OOSTINDIE Simone, NL; BEURSKENS Frank,
 NL; BREIJ Esther C W, NL; VAN DEN BRINK
 Edward N, NL; HOLLENSTEIN Andreas, NL;
 OVERDIJK Marije, NL; LINDORFER Margaret,
 US; TAYLOR Ronald, US; PARREN Paul, NL;
 VAN DER HORST Hilma, NL; CHAMULEAU
 Martine E D, NL; MUTIS Tuna, NL; CIMANDER
 Christian, DK; SAHLIN Martin, DK; REN Shan,
 DK; RAZVI Abbas, CH; GRAPENTIN
 Christoph, CH
 (54) **Compoziții farmaceutice care conțin anti-**
corpi anti-CD37 bispecifici
Pharmaceutical compositions comprising
bispecific anti-CD37 antibodies
Фармацевтические композиции,
содержащие биспецифические антитела
к CD37

- (21) **e 2021 0750 (13) A1**
 (51) **Int.Cl.:** *A61M 5/24* (2006.01.01)
A61M 5/32 (2006.01.01)
A61M 5/44 (2006.01.01)
A61M 5/20 (2006.01.01)
 (96) 19789824.0, 2019.09.27
 (87) WO 2020/072299, 2020.04.09
 (31) 201862740539P; 201962818308P
 (32) 2018.10.03; 2019.03.14
 (33) US; US

- (71) ELI LILLY AND COMPANY, US
- (72) ADAMS John William, US; CONNAUGHTON Eoin Patrick, US; DIELS Toon, US; KATUIN Joseph Edward, US; PSZENNY Sean Matthew, US; SAVAGE Miriam Elizabeth, US; SWEENEY Fiachra, US; VAES Stefan Mathieu Alfons, US; WIESLER Adam Nathaniel, US
- (54) **Sisteme de detectare a stării în ansamblul dispozitivului de injecție**
Status sensing systems within an injection device assembly
Системы определения состояния в узле инъекционного устройства
-
- (21) e 2021 0751 (13) A1
- (51) **Int.Cl.:** C07D 495/04 (2006.01.01)
C07D 513/04 (2006.01.01)
C07D 519/00 (2006.01.01)
A61P 25/00 (2006.01.01)
A61K 31/4743 (2006.01.01)
- (96) 19791011.0, 2019.10.01
- (87) WO 2020/072504, 2020.04.09
- (31) 201862739405P
- (32) 2018.10.01
- (33) US
- (71) GENZYME CORPORATION, US
- (72) LIM Sungtaek, US; BARKER JR. Robert H., US; CROMWELL Mary A., US; MAKINO Elina, US; HIRTH Bradford, US; JIANG John, US; MANIAR Sachin, US; MUNSON Mark, US; CHOI Yong-Mi, US; THURAIRATNAM Sukanthini, US; MUSICK Kwon Yon, US; PRIBISH James, US; ANGELASTRO Michael, US
- (54) **Derivați de tieno[3,2-b]piridină în calitate de inhibitori ai UDF-glicoziltransferazei și procedee de utilizare**
Thieno[3,2-b]pyridine derivatives as UDP-glycosyltransferase inhibitors and methods of use
Производные тиено[3,2-b]пиридина в качестве ингибиторов УДФ-гликозилтрансферазы и способы применения
-
- (21) e 2021 0752 (13) A1
- (51) **Int.Cl.:** C07D 401/14 (2006.01.01)
C07D 403/12 (2006.01.01)
C07D 417/12 (2006.01.01)
C07D 417/14 (2006.01.01)
C07D 487/08 (2006.01.01)
A61K 31/4155 (2006.01.01)
A61K 31/4439 (2006.01.01)
A61P 25/00 (2006.01.01)
A61P 25/16 (2006.01.01)
- (96) 19791136.5, 2019.10.04
- (87) WO 2020/072964, 2020.04.09
- (31) 201862741945P
- (32) 2018.10.05
- (33) US
- (71) FORMA THERAPEUTICS, INC., US
- (72) BUCKMELTER Alex J., US; CARAVELLA Justin Andrew, US; LI Hongbin, US; MARTIN Matthew W., US; MISCHKE Steven, US; RICHARD David James, US; WEST Angela V., US
- (54) **Piroline fuzionate care acționează ca inhibitori ai proteazei ubiquitin-specifice 30 (USP30)**
Fused pyrrolines which act as ubiquitin-specific protease 30 (USP30) inhibitors
Конденсированные пирролины, которые действуют как ингибиторы убиквитин-специфической протеазы 30 (USP30)
-
- (21) e 2021 0753 (13) A1
- (51) **Int.Cl.:** A61K 31/422 (2006.01.01)
A61P 31/12 (2006.01.01)
- (96) 19791401.3, 2019.10.03
- (87) WO 2020/072814, 2020.04.09
- (31) 201862741270P; 201962853904P; 201962894559P
- (32) 2018.10.04; 2019.05.29; 2019.08.30
- (33) US; US; US
- (71) TRAVERE THERAPEUTICS, INC., US
- (72) KOMERS Radko, US; JENKINSON Celia, US
- (54) **Compuși bifenilsulfonamidici pentru tratamentul bolilor de collagen tip IV**
Biphenyl sulfonamide compounds for the treatment of type IV collagen diseases
Бифенилсульфонамидные соединения для лечения заболеваний коллагена IV типа
-

- (21) **e 2021 0754 (13) A1**
 (51) **Int.Cl.:** *C07K 14/54* (2006.01.01)
A61K 38/20 (2006.01.01)
 (96) 19797407.4, 2019.10.03
 (87) WO 2020/072821, 2020.04.09
 (31) 201862740813P; 201962810038P;
 201962848512P
 (32) 2018.10.03; 2019.02.25; 2019.05.15
 (33) US; US; US
 (71) XENCOR, INC., US
 (72) BERNETT Matthew, US; DESJARLAIS John R., US; VARMA Rajat, US; LIU Ke, US; HASSANZADEH-KIABI Nargess, US; RASHID Rumana, US
 (54) **Proteine de fuziune Fc heterodimerice IL-12 IL-12 heterodimeric Fc-fusion proteins Гетеродимерные Fc-слитые белки IL-12**

- (21) **e 2021 0756 (13) A1**
 (51) **Int.Cl.:** *H02K 7/10* (2006.01.01)
B60K 6/383 (2007.10.01)
 (96) 19828619.7, 2019.12.12
 (87) WO 2020/120661, 2020.06.18
 (31) 102018221829
 (32) 2018.12.14
 (33) DE
 (71) BROSE FAHRZEUGTEILE SE & CO. KOMMANDITGESELLSCHAFT, WÜRZBURG, DE
 (72) REIHER Steffen, DE; MANGER Steffen, DE; GOEKE Christof, DE; NELSON Benjamin, DE
 (54) **Motor electric Electric motor Электродвигатель**

- (21) **e 2021 0755 (13) A1**
 (51) **Int.Cl.:** *B42D 25/455* (2014.01.01)
B42D 25/46 (2014.01.01)
B42D 25/47 (2014.01.01)
B42D 25/29 (2014.01.01)
B42D 25/328 (2014.01.01)
B42D 25/378 (2014.01.01)
B32B 37/00 (2006.01.01)
B44C 1/17 (2006.01.01)
 (96) 19821444.7, 2019.10.02
 (87) WO 2020/070528, 2020.04.09
 (31) 1800340
 (32) 2018.10.04
 (33) HU
 (71) ANY BIZTONSÁGI NYOMDA NYRT, HU
 (72) VERESS Zoltán, HU; SZÁNTAY Gergely, HU; SZAMPER Károly, HU
 (54) **Procedeu de creare a elementului de securitate pe documente de securitate, document de securitate care conține un element de securitate și folie de matrițare la cald pentru documentul de securitate Method for creating security element on security documents, security document containing security element, and hot stamping foil for security document Способ создания защитного элемента на защищенных документах, защищенный документ, содержащий защитный элемент, и фольга для горячего тиснения защищенного документа**

- (21) **e 2021 0757 (13) A1**
 (51) **Int.Cl.:** *A61P 1/16* (2006.01.01)
A61P 11/00 (2006.01.01)
C07D 471/14 (2006.01.01)
C07D 487/04 (2006.01.01)
C07D 487/14 (2006.01.01)
C07D 519/00 (2006.01.01)
A61K 31/5377 (2006.01.01)
A61K 31/4985 (2006.01.01)
A61K 31/496 (2006.01.01)
A61K 31/4162 (2006.01.01)
A61K 31/4439 (2006.01.01)
A61K 31/427 (2006.01.01)
A61K 31/4178 (2006.01.01)
A61K 31/4196 (2006.01.01)
A61K 31/437 (2006.01.01)
 (96) 19848828.0, 2019.10.04
 (87) WO 2020/081257, 2020.04.23
 (31) 201862742148P; 201862768662P
 (32) 2018.10.05; 2018.11.16
 (33) US; US
 (71) VERTEX PHARMACEUTICALS ÎNCORPORATED, US
 (72) BLIGH Cavan McKeon, US; BRODNEY Michael Aaron, US; ECCLES Mary Elizabeth, US; GAGNON Kevin James, US; HOOD Sarah Carol, US; HUSSEY Joshua Kennedy, US; LOOKER Adam, US; MAXWELL John Patrick, US; MEDEK Ales, US; NAVAMAL Mettachit, US; RODAY Setu, US; ROEPER Stefanie, US; SAWANT Rupa, US; SHI Yi, US; TANG Qing, US; WALDO Michael, US; BANDARAGE Upul Keerthi, US; BOUCHER Diane M., US; BOYD Michael John, US; DAMAGNEZ Veronique,

- US; DEWEY FANNING Lev Tyler, US; FIMOIGNARI Jr. Robert Francis, US; GARCIA BARRANTES Pedro M., US; GIROUX Simon, US; GREY Jr. Ronald Lee, US; HALL Amy Beth, US; HURLEY Dennis James, US; JOHNSON Jr. Mac Arthur, US; JONES Peter, US; KESAVAN Sarathy, US; NUHANT Philippe Marcel, US; SWETT Rebecca Jane, US; TAPLEY Timothy Lewis, US; THOMSON Stephen A., US; XU Jinwang, US; MAXWELL Brad D., US; COTTRELL Kevin Michael, US
- (54) **Modulatori ai alfa-1-antitripsinei**
Modulators of alpha-1 antitrypsin
Модуляторы альфа-1-антитрипсина
-
- (21) **e 2021 0758 (13) A1**
(51) **Int.Cl.:** **A61K 31/787** (2006.01.01)
A61K 38/00 (2006.01.01)
A61K 38/10 (2006.01.01)
A61K 38/17 (2006.01.01)
(96) 19868297.3, 2019.10.01
(87) WO 2020/072535, 2020.04.09
(31) 201816148848
(32) 2018.10.01
(33) US
(71) INNATE IMMUNITY LLC, US; THE UNITED STATES OF AMERICA AS REPRESENTED BY THE SECRETARY OF AGRICULTURE, US
(72) GUPTA Goutam, US; STOVER Eddie W., US
(54) **Compoziții și metode pentru tratamentul infecțiilor patogene la plante**
Compositions and methods for the treatment of pathogenic infections in plants
Композиции и методы для лечения патогенных инфекций у растений
-
- (21) **e 2021 0759 (13) A1**
(51) **Int.Cl.:** **A01M 1/02** (2006.01.01)
A01M 1/20 (2006.01.01)
(96) 19868546.3, 2019.10.05
(87) WO 2020/070368, 2020.04.09
(31) 201830968; 201930866
(32) 2018.10.05; 2019.10.04
(33) ES; ES
(71) ZENIT ESTUDIO DE DISEÑO E INNOVACIÓN S.L., ES
(72) BLASCO FEO Vicente, ES; CASAÑA GINER Victor, ES
- (54) **Capcană pentru insecte cu momeală compusă**
Trap for insects with compound bait
Ловушка для насекомых с составной приманкой
-
- (21) **e 2021 0760 (13) A1**
(51) **Int.Cl.:** **G06N 3/00** (2006.01.01)
G06N 3/02 (2006.01.01)
G06N 3/04 (2006.01.01)
G06N 10/00 (2019.01.01)
(96) 19868908.5, 2019.10.04
(87) WO 2020/072981, 2020.04.09
(31) 201862742100P
(32) 2018.10.05
(33) US
(71) PRESIDENT AND FELLOWS OF HARVARD COLLEGE, US
(72) CONG Iris, US; CHOI Soonwon, US; LUKIN Mikhail D., US
(54) **Rețele neuronale convoluționale cuantice**
Quantum convolutional neural networks
Квантовые сверточные нейронные сети
-
- (21) **e 2021 0761 (13) A1**
(51) **Int.Cl.:** **E02D 5/30** (2006.01.01)
E02D 5/58 (2006.01.01)
(96) 19869823.5, 2019.06.24
(87) WO 2020/072015, 2020.04.09
(31) 201814594
(32) 2018.10.04
(33) TR
(71) SENTEZ INSAAT DENIZCILIK SANAYI VE TICARET LIMITED SIRKETI, TR
(72) KEMALOGLU Hüseyin Ferhat, TR
(54) **Piloți tubulari din beton armat pretensionați și procedeu de producere a acestora**
Prestressed reinforced concrete pipe pile and a production method thereof
Предварительно напряженные железобетонные трубчатые сваи и способ их производства
-

- (21) **e 2021 0762 (13) A1**
 (51) **Int.Cl.:** **G03G 21/16** (2006.01.01)
G03G 21/18 (2006.01.01)
 (96) 20181560.2, 2015.11.27
 (97) 3761121, 2021.01.06
 (31) 2014242577; 2014242602; 2014242578;
 2014242601
 (32) 2014.11.28; 2014.11.28; 2014.11.28;
 2014.11.28
 (33) JP; JP; JP; JP
 (71) CANON KABUSHIKI KAISHA, JP
 (72) SATO Masaaki, JP; KUBO Yukio, JP;
 MUNETSUGU Hiroyuki, JP; WADA Koji, JP
 (54) **Cartuș, element constitutiv al cartușului și
 dispozitiv de formare a imaginii**
**Cartridge, member constituting cartridge,
 and image forming apparatus**
Картридж, элемент, составляющий
картридж, и устройство формирования
изображения
-
- (21) **e 2021 0763 (13) A1**
 (51) **Int.Cl.:** **B65D 75/32** (2006.01.01)
 (96) 20186313.1, 2020.07.16
 (97) 3766800, 2021.01.20
 (31) 201916514437; 202016901097
 (32) 2019.07.17; 2020.06.15
 (33) US; US
 (71) JOHNSON & JOHNSON VISION CARE, INC.,
 US
 (72) SWAMY Jay, US; DEFREITAS GONZALEZ
 Melissa, US; ANSELL Scott, US; ABRAMS
 Rick, US; LUST Victor, US
 (54) **Pachet de gestionare a luminii UV și capac
 de protecție**
**UV light management package and protec-
 tive cover**
Пакет управления УФ светом и защитная
крышка
-
- (21) **e 2021 0764 (13) A1**
 (51) **Int.Cl.:** **E21B 21/06** (2006.01.01)
 (96) 18812292.3, 2018.11.16
 (87) WO 2020/074949, 2020.04.16
 (31) 201816157314
 (32) 2018.10.11
 (33) US
- (71) SAUDI ARABIAN OIL COMPANY, SA
 (72) ALSAHLAWI Ziyad, SA; SEHSAH Ossama R.,
 SA
 (54) **Condiționarea fluidului de foraj**
Conditioning drilling fluid
Кондиционирование бурового раствора
-
- (21) **e 2021 0765 (13) A1**
 (51) **Int.Cl.:** **A61P 35/00** (2006.01.01)
C07K 16/28 (2006.01.01)
A61K 39/395 (2006.01.01)
 (96) 19786325.1, 2019.10.09
 (87) WO 2020/074584, 2020.04.16
 (31) 18199334; 19166283
 (32) 2018.10.09; 2019.03.29
 (33) EP; EP
 (71) NUMAB THERAPEUTICS AG, CH
 (72) GUNDE Tea, CH; BROCK Matthias, CH; HESS
 Christian, CH; SIMONIN Alexandre, FR;
 WARMUTH Stefan, CH
 (54) **Anticorpi care țintesc CD137 și procedee de
 utilizare a acestora**
**Antibodies targeting CD137 and methods of
 use thereof**
Антитела, нацеленные на CD137, и
способы их применения
-
- (21) **e 2021 0766 (13) A1**
 (51) **Int.Cl.:** **C07K 14/005** (2006.01.01)
C12N 15/86 (2006.01.01)
 (96) 19794362.4, 2019.10.08
 (87) WO 2020/076775, 2020.04.16
 (31) 201862742868P
 (32) 2018.10.08
 (33) US
 (71) JANSSEN PHARMACEUTICALS, INC., US
 (72) DEHART Jason L., US; WANG Nathaniel
 Stephen, US; ALIAHMAD Parinaz, US;
 MIYAKE-STONER Shigeki, US; KAMRUD Kurt
 Iver, US
 (54) **Repliconi pe bază de alfavirusuri pentru
 administrarea agenților bioterapeutici**
**Alphavirus-based replicons for
 administration of biotherapeutics**
Репликоны на основе альфавирусов для
введения биотерапевтических средств
-

- (21) e 2021 0767 (13) A1
 (51) Int.Cl.: A61K 35/74 (2015.01.01)
 A61P 1/00 (2006.01.01)
 A61P 37/00 (2006.01.01)
 (96) 19794894.6, 2019.10.09
 (87) WO 2020/074569, 2020.04.16
 (31) 18199455
 (32) 2018.10.09
 (33) EP
 (71) 4D PHARMA RESEARCH LIMITED, GB
 (72) MULDER Imke Elisabeth, GB; STEVENSON Alexander, GB; JEFFERY Ian, IE
 (54) **Compoziții care conțin tulpini bacteriene**
Compositions comprising bacterial strains
Композиции, содержащие бактериальные штаммы

-
- (21) e 2021 0768 (13) A1
 (51) Int.Cl.: C07C 235/36 (2006.01.01)
 C07C 271/34 (2006.01.01)
 C07C 303/34 (2006.01.01)
 C07D 221/00 (2006.01.01)
 C07F 9/09 (2006.01.01)
 (96) 19795413.4, 2019.10.11
 (87) WO 2020/077217, 2020.04.16
 (31) 201862744293P
 (32) 2018.10.11
 (33) US
 (71) CALICO LIFE SCIENCES LLC, US; ABBVIE INC., US
 (72) MARTIN Kathleen Ann, US; SIDRAUSKI Carmela, US; DART Michael J., US; FROST Jennifer M., US; TONG Yunsong, US; XU Xiangdong, US; SHI Lei, US; MURAU SKI Kathleen, US; PLIUSHCHEV Marina, US; BROWN Brian S., US; VOIGHT Eric, US; RANDOLPH John T., US
 (54) **Modulatori de promedicamente ai căii integrate a stresului**
Prodrug modulators of the integrated stress pathway
Модуляторы пролекарств интегрированного пути стресса

- (21) e 2021 0769 (13) A1
 (51) Int.Cl.: A61K 31/7115 (2006.01.01)
 A61K 9/51 (2006.01.01)
 C12N 15/113 (2010.01.01)
 A61K 31/7088 (2006.01.01)
 C12N 15/67 (2006.01.01)
 A61P 1/16 (2006.01.01)
 (96) 19861226.9, 2019.09.13
 (87) WO 2020/056370, 2020.03.19
 (31) 201862731055P; 201962840369P
 (32) 2018.09.13; 2019.04.29
 (33) US; US
 (71) MODERNATX, INC., US
 (72) MARTINI Paolo, US; PRESNYAK Vladimir, US; CAO Jingsong, US
 (54) **ARNm modificat pentru tratamentul tulburărilor de colestază intrahepatică familială progresivă**
Modified mRNA for the treatment of progressive familial intrahepatic cholestasis disorders
Модифицированная мРНК для лечения нарушений при прогрессирующем семейном внутрипеченочном холестазе

-
- (21) e 2021 0770 (13) A1
 (51) Int.Cl.: A61K 31/50 (2006.01.01)
 A61K 31/53 (2006.01.01)
 C07D 253/06 (2006.01.01)
 (96) 19870196.3, 2019.10.10
 (87) WO 2020/077123, 2020.04.16
 (31) 201862745195P
 (32) 2018.10.12
 (33) US
 (71) TERNS, INC., US
 (72) KIRSCHBERG Thorsten A., US; HALCOMB Randall, US; XU Yingzi, US; ROMERO F. Anthony, US
 (54) **Compuși agonisti ai beta receptorului hormonilor tiroidieni**
Thyroid hormone receptor beta agonist compounds
Соединения-агонисты бета рецептора тиреоидных гормонов
-

- (21) **e 2021 0771 (13) A1**
 (51) **Int.Cl.: A61K 47/36** (2006.01.01)
 (96) 19870596.4, 2019.10.11
 (87) WO 2020/077173, 2020.04.16
 (31) 201862744756P
 (32) 2018.10.12
 (33) US
 (71) PRESIDENT AND FELLOWS OF HARVARD COLLEGE, US
 (72) FREEDMAN Benjamin Ross, US; UZUN Oktay R., US; MOONEY David J., US; MALDONADO LUNA Nadja M., US
 (54) **Adezivi rezistenți degradabili bio-inspirați pentru diverse suprafețe umede**
Bio-inspired degradable tough adhesives for diverse wet surfaces
Био-инспирированные разлагаемые прочные клеи для различных влажных поверхностей

- (21) **e 2021 0772 (13) A1**
 (51) **Int.Cl.: A61K 31/438** (2006.01.01)
A61K 31/4545 (2006.01.01)
A61K 31/496 (2006.01.01)
 (96) 19870703.6, 2019.10.10
 (87) WO 2020/077038, 2020.04.16
 (31) 201862745302P
 (32) 2018.10.13
 (33) US
 (71) BIOHAVEN PHARMACEUTICAL HOLDING COMPANY LTD., US
 (72) CONWAY Charles M., US; DUBOWCHIK Gene M., US; PELLETIER Jeffery Claude, US; REITZ Allen B., US
 (54) **Promedicamente de antagoniști ai CGRP**
Prodrugs of CGRP antagonists
Пролекарства антагонистов CGRP

- (21) **e 2021 0773 (13) A1**
 (51) **Int.Cl.: A61P 27/02** (2006.01.01)
A61K 38/18 (2006.01.01)
C12N 15/09 (2006.01.01)
 (96) 19871178.0, 2019.10.09
 (87) WO 2020/076991, 2020.04.16
 (31) 201862743416P
 (32) 2018.10.09
 (33) US

- (71) THE BOARD OF TRUSTEES OF THE LE-LAND STANFORD JUNIOR UNIVERSITY, US
 (72) COCHRAN Jennifer, US; MYUNG David, US
 (54) **Variante de factor de creștere a fibroblastelor modificate combinate cu variante de factor de creștere a hepatocitelor modificate pentru tratament**
Engineered fibroblast growth factor variants combined with engineered hepatocyte growth factor variants for treatment
Модифицированные варианты фактора роста фибробластов в сочетании с модифицированными вариантами фактора роста гепатоцитов для лечения

- (21) **e 2021 0774 (13) A1**
 (51) **Int.Cl.: A61K 38/18** (2006.01.01)
 (96) 19871606.0, 2019.10.09
 (87) WO 2020/076987, 2020.04.16
 (31) 201862743414P
 (32) 2018.10.09
 (33) US
 (71) THE BOARD OF TRUSTEES OF THE LE-LAND STANFORD JUNIOR UNIVERSITY, US
 (72) PARK Sung Jin, US; COCHRAN Jennifer, US
 (54) **Variante de factor de creștere a fibroblastelor modificate în calitate de antagoniști ai receptorilor**
Engineered fibroblast growth factor variants as receptor antagonists
Модифицированные варианты фактора роста фибробластов в качестве антагонистов рецепторов

- (21) **e 2021 0775 (13) A1**
 (51) **Int.Cl.: C07K 7/06** (2006.01.01)
C07K 7/08 (2006.01.01)
C07K 14/475 (2006.01.01)
C07K 14/51 (2006.01.01)
A61K 38/18 (2006.01.01)
A61K 47/64 (2017.01.01)
A61P 19/00 (2006.01.01)
A61P 19/02 (2006.01.01)
 (96) 19871962.7, 2019.10.11
 (87) WO 2020/077265, 2020.04.16
 (31) 201862744941P
 (32) 2018.10.12
 (33) US
 (71) THERADAPTIVE, INC., US

- (72) ALVAREZ Luis, US
- (54) **Polipeptide care includ o secvență de legare a beta-tricalciufosfatului și utilizările acestora**
Polypeptides including a beta-tricalcium phosphate-binding sequence and uses thereof
Полипептиды, включающие последовательность, связывающую бета-трикальцийфосфат, и их применения
-
- (21) **e 2021 0776 (13) A1**
(51) **Int.Cl.:** **A61K 39/395** (2006.01.01)
C07K 16/06 (2006.01.01)
C12P 21/00 (2006.01.01)
G01N 33/68 (2006.01.01)
- (96) 19872100.3, 2019.10.11
(87) WO 2020/077298, 2020.04.16
(31) 201862744536P; 201962879930P
(32) 2018.10.11; 2019.07.29
(33) US; US
(71) MOMENTA PHARMACEUTICALS, INC., US
(72) ARROYO Santiago, US; DENNEY William, US
(54) **Tratament cu compoziții IgG puternic sialilate**
Treatment with highly sialylated IgG compositions
Лечение высокосиалилированными IgG-композициями
-
- (21) **e 2021 0777 (13) A1**
(51) **Int.Cl.:** **C07K 16/28** (2006.01.01)
C12N 15/867 (2006.01.01)
- (96) 19883740.3, 2019.11.14
(87) WO 2020/102589, 2020.05.22
(31) 201862767069P
(32) 2018.11.14
(33) US
(71) MEDISIX THERAPEUTICS PTE LTD., SG
(72) ISMAIL Rizal, SG; LEE Yunqin, SG; ROBINSON Murray, SG; TAN Ying Xim, SG
(54) **Vectori cu două gene pentru generarea celulelor CAR-T și utilizările acestora**
Two-gene vectors for generating CAR-T cells and uses thereof
Двухгенные векторы для создания CAR-T-клеток и их применения
-
- (21) **e 2021 0778 (13) A1**
(51) **Int.Cl.:** **H02K 3/487** (2006.01.01)
H02K 7/14 (2006.01.01)
- (96) 20179878.2, 2020.06.15
(97) 3764513, 2021.01.13
(31) 102019210028
(32) 2019.07.08
(33) DE
(71) BROSE FAHRZEUGTEILE SE & CO.
KOMMANDITGESELLSCHAFT, WÜRZBURG,
DE
- (72) FELLA Maximilian, DE; HERMANN Eugen, DE;
ZHANG Sunny, NL; SCHULZ Janik, DE
- (54) **Motor electric și ventilator de răcire care îl conține**
Electric motor and cooling fan comprising the same
Электродвигатель и содержащий его охлаждающий вентилятор
-
- (21) **e 2021 0779 (13) A1**
(51) **Int.Cl.:** **C07D 498/04** (2006.01.01)
A61P 35/00 (2006.01.01)
A61K 31/5365 (2006.01.01)
- (96) 20189241.1, 2017.12.08
(97) 3763717, 2021.01.13
(31) 201662435283P
(32) 2016.12.16
(33) US
(71) ELI LILLY AND CO., US
(72) BAUER Renato Alejandro, US; BOULET Serge Louis, US; BURKHOLDER Timothy Paul, US; GILMOUR Raymond, US; HAHN Patric James, US; RANKOVIC Zoran, US
(54) **Compuși de pirido[4,3-d][1,3]oxazin-2-onă și pirimido[4,5-d][1,3]oxazin-2-onă în calitate de inhibitori ai IDH1 și IDH2 mutante**
Pyrido[4,3-d][1,3]oxazin-2-one and pyrimido[4,5-d][1,3]oxazin-2-one compounds as mutant IDH1 and IDH2 inhibitors
Соединения пиридо[4,3-d][1,3]оксазин-2-она и пиримидо[4,5-d][1,3]оксазин-2-она в качестве ингибиторов мутантных IDH1 и IDH2
-

- (21) **e 2021 0780 (13) A1**
 (51) **Int.Cl.:** **A61K 31/225** (2006.01.01)
A61P 25/02 (2006.01.01)
 (96) 20195649.7, 2015.11.16
 (97) 3804711, 2021.04.14
 (31) 201462080783P; 201562140255P;
 201562232963P
 (32) 2014.11.17; 2015.03.30; 2015.09.25
 (33) US; US; US
 (71) BIOGEN MA INC., US
 (72) NOVAS Mark, US; ZHANG Rui (Ray), US
 (54) **Metode de tratament al sclerozei multiple**
Methods of treating multiple sclerosis
Методы лечения рассеянного склероза

-
- (21) **e 2021 0781 (13) A1**
 (51) **Int.Cl.:** **C07K 14/71** (2006.01.01)
C07K 19/00 (2006.01.01)
A61K 38/17 (2006.01.01)
A61K 39/395 (2006.01.01)
A61P 13/12 (2006.01.01)
A61P 3/04 (2006.01.01)
A61K 38/00 (2006.01.01)
C12N 9/12 (2006.01.01)
A61P 3/00 (2006.01.01)
A61P 7/00 (2006.01.01)
A61P 9/00 (2006.01.01)
A61P 19/00 (2006.01.01)
 (96) 20216748.2, 2016.04.06
 (97) 3865505, 2021.08.18
 (31) 201562143579P; 201562259422P
 (32) 2015.04.06; 2015.11.24
 (33) US; US
 (71) ACCELERON PHARMA INC., US
 (72) KUMAR Ravindra, US; GRINBERG Asya, US;
 SAKO Dianne S., US
 (54) **Proteine de fuziune ale receptorului de tip I**
și tip II cu un singur braț și utilizările acestora
Single-arm type I and type II receptor fusion
proteins and uses thereof
Одноплечие слитые белки рецептора I
типа и II типа и их применения

-
- (21) **e 2021 0782 (13) A1**
 (51) **Int.Cl.:** **F04B 41/06** (2006.01.01)
F03D 9/17 (2016.01.01)
F15B 11/072 (2006.01.01)
 (96) 20713825.6, 2020.03.09

- (87) WO 2020/200507, 2020.10.08
 (31) 102019002370; 102019006695
 (32) 2019.04.02; 2019.09.24
 (33) DE; DE
 (71)(72) TRÄNKL Georg, DE
 (54) **Aparat cu piston hidraulic utilizabil cel puțin pentru comprimarea gazului, dispozitiv de conversie a energiei gazului comprimat, dispozitiv schimbător de căldură de conversie a energiei gazului comprimat, dispozitiv pre-etapă al schimbătorului de căldură de conversie a energiei gazului comprimat și sistem de conversie a energiei gazului comprimat**
Hydraulic piston unit usable at least for compressing gas, compressed gas energy conversion device, compressed gas energy conversion-heat exchanger assembly, compressed gas energy conversion-heat exchanger assembly pre-stage device, and compressed gas energy conversion system
Гидравлический поршневой аппарат, используемый, по меньшей мере, для сжатия газа, устройство для преобразования энергии сжатого газа, устройство теплообменника для преобразования энергии сжатого газа, устройство предварительной ступени теплообменника для преобразования энергии сжатого газа и система преобразования энергии сжатого газа

-
- (21) **e 2021 0783 (13) A1**
 (51) **Int.Cl.:** **C07D 241/04** (2006.01.01)
C07F 5/02 (2006.01.01)
 (96) 19784071.3, 2019.10.14
 (87) WO 2020/078875, 2020.04.23
 (31) 18306354
 (32) 2018.10.15
 (33) EP
 (71) LES LABORATOIRES SERVIER, FR
 (72) BEAUREGARD Louis-Philippe, CA; BERTRAND Martial, CA; GIGUERE Pascall, CA; HARDOUIN Christophe, FR; SCHIAVI Bruno, FR
 (54) **Nou procedeu de sinteză a derivaților de piperaziniletoxibromofenil și aplicarea acestora pentru obținerea compușilor care îi conțin**

New process for the synthesis of piperazinyl-ethoxy-bromophenyl derivatives and their application in the production of compounds containing them

Новый способ синтеза производных пиперазинилэтоксифенила и их применение для получения соединений содержащих их

(21) **e 2021 0784 (13) A1**

(51) **Int.Cl.:** **A61P 35/00** (2006.01.01)
C07D 401/14 (2006.01.01)
A61K 31/506 (2006.01.01)

(96) 19786808.6, 2019.10.18

(87) WO 2020/079205, 2020.04.23

(31) 18306377; 19305936

(32) 2018.10.19; 2019.07.12

(33) EP; EP

(71) LES LABORATOIRES SERVIER, FR;
VERNALIS (R&D) LIMITED, GB

(72) WÉBER Csaba, HU; KOTSCHY András, HU;
VASAS Attila, HU; KISS Árpád, HU; MOLNÁR
Balázs, HU; FIUMANA Andrea, GB; MACIAS
Alba, GB; MURRAY James Brooke, GB;
DEMARLES Didier, FR; IVANSCHITZ Lisa, FR;
GENESTE Olivier, FR; HEGEDÜS Kristóf, HU;
SPRÁNITZ Péter, HU; SOÓS Tibor, HU

(54) **Noi derivați de aminopirimidonilpiperidinil, procedeu de obținere a acestora și compoziții farmaceutice care îi conțin**

New amino-pyrimidonyl-piperidinyl derivatives, a process for their preparation and pharmaceutical compositions containing them

Новые производные аминопиримидонилпиперидинила, способ их получения и содержащие их фармацевтические композиции

(21) **e 2021 0785 (13) A1**

(51) **Int.Cl.:** **C07K 14/705** (2006.01.01)
C07K 16/28 (2006.01.01)
C12N 15/113 (2010.01.01)
C07D 401/12 (2006.01.01)

(96) 19786817.7, 2019.10.18

(87) WO 2020/079244, 2020.04.23

(31) PCT/EP2018/0785; PCT/EP2019/0608

(32) 2018.10.18; 2019.04.29

(33) WO; WO

(71) FUNDAMENTAL PHARMA GMBH, DE

(72) BADING Hilmar, DE; YAN Jing, DE

(54) **Nou agent pentru modularea toxicității mediate de receptorul NMDA**

Novel means to modulate NMDA receptor-mediated toxicity

Новое средство для модуляции токсичности, опосредованной рецептором NMDA

(21) **e 2021 0786 (13) A1**

(51) **Int.Cl.:** **A61K 31/343** (2006.01.01)
A61P 35/00 (2006.01.01)

(96) 19786977.9, 2019.10.15

(87) WO 2020/078975, 2020.04.23

(31) 18200610

(32) 2018.10.16

(33) EP

(71) KHR BIOTECH GMBH, DE

(72) RAJALINGAM Krishnaraj, DE; YURUGI Hajime, DE

(54) **Derivați de flavaglină pentru inhibarea activării oncogenei KRAS**

Flavagline derivatives for inhibition of KRAS oncogene activation

Производные флаваглина для ингибирования активации онкогена KRAS

(21) **e 2021 0787 (13) A1**

(51) **Int.Cl.:** **A61P 37/06** (2006.01.01)
A61K 39/395 (2006.01.01)
C07K 16/28 (2006.01.01)

(96) 19790182.0, 2019.10.16

(87) WO 2020/079086, 2020.04.23

(31) 201862746174P

(32) 2018.10.16

(33) US

(71) UCB BIOPHARMA SRL, BE

(72) BROCK Melissa Kaye, US; BYRNES William James, US; GREVE Bernhard Heinrich, DE; KIESSLING Claus Peter, DE; LANGDON Grant, GB; WEBSTER MANIS Elizabeth, US

(54) **Metodă de tratament al miasteniei gravis**

Method for the treatment of Myasthenia Gravis

Метод лечения миастении гравис

- (21) **e 2021 0788 (13) A1**
 (51) **Int.Cl.:** **A61P 35/00** (2006.01.01)
A61P 35/02 (2006.01.01)
C07K 5/06 (2006.01.01)
 (96) 19790194.5, 2019.10.17
 (87) WO 2020/079165, 2020.04.23
 (31) 201816998; 201909695
 (32) 2018.10.18; 2019.07.05
 (33) GB; GB
 (71) ONCOPEPTIDES AB, SE
 (72) LEHMANN Fredrik, SE
 (54) **Compuși care conțin deuteriu**
Compounds containing deuterium
Соединения, содержащие дейтерий

- (21) **e 2021 0789 (13) A1**
 (51) **Int.Cl.:** **A61K 38/24** (2006.01.01)
A61P 15/08 (2006.01.01)
 (96) 19794444.0, 2019.10.17
 (87) WO 2020/079127, 2020.04.23
 (31) 201862746812P; 18203167
 (32) 2018.10.17; 2018.10.29
 (33) US; EP
 (71) FERRING BV, NL
 (72) ARCE SAEZ Joan-Carles, DK; HELMGAARD
 Lisbeth, DK; KLEIN Bjarke Mirner, DK; HEISER
 Patrick, US
 (54) **Compoziții și metode de stimulare ovariană**
controlată
Compositions and methods for controlled
ovarian stimulation
Композиции и методы контролируемой
стимуляции яичников

- (21) **e 2021 0790 (13) A1**
 (51) **Int.Cl.:** **A61P 25/00** (2006.01.01)
C07D 405/14 (2006.01.01)
A61K 31/443 (2006.01.01)
 (96) 19797924.8, 2019.10.15
 (87) WO 2020/081514, 2020.04.23
 (31) 201862745741P
 (32) 2018.10.15
 (33) US
 (71) BIOGEN MA INC., US
 (72) ZHENG Fengmei, US; PETERSON Anton, US;
 VASUDEVAN Kalyan, US; LI Chaomin, US;
 PATIENCE Daniel B., US; LIN Yiqing, US

- (54) **Polimorfi cristalini ai inhibitorilor**
tirozinkinazei Bruton
Crystalline polymorphs of Bruton's tyrosine
kinase inhibitors
Кристаллические полиморфы ингиби-
торов тирозинкиназы Брутона

- (21) **e 2021 0791 (13) A1**
 (51) **Int.Cl.:** **C12N 15/113** (2010.01.01)
A61K 48/00 (2006.01.01)
C12N 15/90 (2006.01.01)
 (96) 19798480.0, 2019.10.18
 (87) WO 2020/082047, 2020.04.23
 (31) 201862747522P
 (32) 2018.10.18
 (33) US
 (71) INTELLIA THERAPEUTICS, INC., US
 (72) FINN Jonathan Douglas, US; HUANG Hon-
 Ren, US; FORGET Anthony, US; XIE Xin, US
 (54) **Compoziții și metode de tratament al defici-**
tului de alfa-1-antitripsină
Compositions and methods for treating
alpha-1 antitrypsin deficiency
Композиции и методы лечения дефицита
альфа-1-антитрипсина

- (21) **e 2021 0792 (13) A1**
 (51) **Int.Cl.:** **C07D 487/04** (2006.01.01)
A61P 1/00 (2006.01.01)
A61P 25/00 (2006.01.01)
A61P 29/00 (2006.01.01)
A61K 31/5025 (2006.01.01)
 (96) 19798725.8, 2019.10.16
 (87) WO 2020/079606, 2020.04.23
 (31) 201841039345
 (32) 2018.10.17
 (33) IN
 (71) SUVEN LIFE SCIENCES LIMITED, IN
 (72) NIROGI Ramakrishna, IN; MOHAMMED Abdul
 Rasheed, IN; SHINDE Anil Karbhari, IN;
 RAVELLA Srinivasa Rao, IN; SUBRAMANIAN
 Ramkumar, IN; JASTI Venkateswarlu, IN
 (54) **Derivați de pirolopiridazină în calitate de**
modulatori alosterici pozitivi ai receptorului
muscarinic M1
Pyrrolo-pyridazine derivatives as
muscarinic M1 receptor positive allosteric
modulators

Производные пирролопиридазина в качестве положительных аллостерических модуляторов мускаринового рецептора M1

-
- (21) **e 2021 0793 (13) A1**
 (51) **Int.Cl.:** **A61K 31/454** (2006.01.01)
A61P 25/24 (2006.01.01)
A61P 25/28 (2006.01.01)
 (96) 19798726.6, 2019.10.17
 (87) WO 2020/079630, 2020.04.23
 (31) 201841039516
 (32) 2018.10.18
 (33) IN
 (71) SUVEN LIFE SCIENCES LIMITED, IN
 (72) NIROGI Ramakrishna, IN; MOHAMMED Abdul Rasheed, IN; SHINDE Anil Karbhari, IN; GRANDHI Venkata Ramalingayya, IN; JAYARAJAN Pradeep, IN; BENADE Vijay, IN; BHYRAPUNENI Gopinadh, IN; JASTI Venkateswarlu, IN
 (54) **Noi utilizări ale agonistului receptorului 5-HT4**
New uses of a 5-HT4 receptor agonist
Новые применения агониста рецептора 5-HT4
-

- (21) **e 2021 0794 (13) A1**
 (51) **Int.Cl.:** **C12N 15/11** (2006.01.01)
C12N 15/10 (2006.01.01)
C12N 15/86 (2006.01.01)
 (96) 19801449.0, 2019.10.18
 (87) WO 2020/082041, 2020.04.23
 (31) 201862747393P; 201962840343P
 (32) 2018.10.18; 2019.04.29
 (33) US; US
 (71) INTELLIA THERAPEUTICS, INC., US; REGENERON PHARMACEUTICALS, INC., US
 (72) FINN Jonathan Douglas, US; HUANG Hon-Ren, US
 (54) **Construcții de acizi nucleici și procedee de utilizare**
Nucleic acid constructs and methods of use
Конструкции нуклеиновых кислот и способы применения
-

- (21) **e 2021 0795 (13) A1**
 (51) **Int.Cl.:** **C07K 16/28** (2006.01.01)
A61P 37/06 (2006.01.01)
A61K 39/395 (2006.01.01)
 (96) 19801640.4, 2019.10.17
 (87) WO 2020/081881, 2020.04.23
 (31) 201862747107P
 (32) 2018.10.17
 (33) US
 (71) JANSSEN BIOTECH, INC., US
 (72) CAMPBELL Kim Anne, US; NNANE Ivo, US; RAIBLE Donald, US; SHU Cathye, US; XU Zhenhua, US
 (54) **Procedeu de asigurare a administrării subcutanate a anticorpilor anti-CD38**
Method of providing subcutaneous administration of anti-CD38 antibodies
Способ обеспечения подкожного введения антител к CD38
-

- (21) **e 2021 0796 (13) A1**
 (51) **Int.Cl.:** **C07D 401/04** (2006.01.01)
C07D 471/04 (2006.01.01)
C07D 519/00 (2006.01.01)
A61P 35/00 (2006.01.01)
A61K 31/498 (2006.01.01)
A61K 31/4985 (2006.01.01)
 (96) 19801996.0, 2019.10.17
 (87) WO 2020/081848, 2020.04.23
 (31) 201862746952P; 201962916119P
 (32) 2018.10.17; 2019.10.16
 (33) US; US
 (71) ARRAY BIOPHARMA INC., US
 (72) BLAKE James F., US; BOYS Mark Laurence, US; CHICARELLI Mark Joseph, US; COOK Adam, US; ELSAYED Mohamed S. A., US; FELL Jay B., US; FISCHER John P., US; HINKLIN Ronald Jay, US; MCNULTY Oren T., US; MEJIA Macedonio J., US; RODRIGUEZ Martha E., US; WONG Christina E., US
 (54) **Inhibitori ai proteintirozinfosfatazei**
Protein tyrosine phosphatase inhibitors
Ингибиторы протеинтирозинфосфатазы
-

- (21) **e 2021 0797 (13) A1**
 (51) **Int.Cl.:** **C12N 15/113** (2010.01.01)
A61K 48/00 (2006.01.01)
C12N 15/90 (2006.01.01)
 (96) 19812880.3, 2019.10.18

- (87) WO 2020/082046, 2020.04.23
- (31) 201862747509P; 201962829009P;
201962829621P; 201962840352P
- (32) 2018.10.18; 2019.04.03; 2019.04.04;
2019.04.29
- (33) US; US; US; US
- (71) INTELLIA THERAPEUTICS, INC., US;
REGENERON PHARMACEUTICALS, INC., US
- (72) FINN Jonathan Douglas, US; HUANG Hon-
Ren, US; ROY Moitri, US; LAI KehDih, US;
SATTLER Rachel, US; KYRATSOUS Christos,
US; WANG Cheng, US
- (54) **Compoziții și metode de exprimare a facto-
rului IX**
Compositions and methods for expressing
Factor IX
Композиции и методы экспрессии
фактора IX

-
- (21) **e 2021 0798 (13) A1**
- (51) **Int.Cl.:** **C12N 15/113** (2010.01.01)
A61K 48/00 (2006.01.01)
C12N 15/90 (2006.01.01)
- (96) 19813206.0, 2019.10.18
- (87) WO 2020/082042, 2020.04.23
- (31) 201862747402P; 201962840346P
- (32) 2018.10.18; 2019.04.29
- (33) US; US
- (71) INTELLIA THERAPEUTICS, INC., US;
REGENERON PHARMACEUTICALS, INC., US
- (72) FINN Jonathan Douglas, US; HUANG Hon-
Ren, US; ROY Moitri, US; LAI KehDih, US;
SATTLER Rachel, US; KYRATSOUS Christos,
US; WANG Cheng, US
- (54) **Compoziții și metode de exprimare**
transgenică din locusul albuminei
Compositions and methods for transgene
expression from an albumin locus
Композиции и методы трансгенной
экспрессии из локуса альбумина

-
- (21) **e 2021 0799 (13) A1**
- (51) **Int.Cl.:** **A61K 9/20** (2006.01.01)
A61K 9/00 (2006.01.01)
A61K 31/5377 (2006.01.01)
- (96) 19872427.0, 2019.10.17
- (87) WO 2020/079637, 2020.04.23
- (31) 20180124171

- (32) 2018.10.18
- (33) KR
- (71) YUHAN CORPORATION, KR
- (72) KIM Seongkyu, KR; LEE Deokkyu, KR; KIM
Soo-Won, KR; YANG Jun-Mo, KR; PARK
Yoong-Sik, KR
- (54) **Compoziție farmaceutică pentru administra-
re orală care conține derivat de**
aminopirimidină sau sarea acestuia
Pharmaceutical composition for oral
administration comprising aminopyrimidine
derivative or its salt
Фармацевтическая композиция для
перорального введения, содержащая
производное аминопиримидина или его
соль

-
- (21) **e 2021 0800 (13) A1**
- (51) **Int.Cl.:** **A61K 31/357** (2006.01.01)
A61K 31/7068 (2006.01.01)
A61P 35/00 (2006.01.01)
A61K 39/00 (2006.01.01)
A61K 39/395 (2006.01.01)
- (96) 19873176.2, 2019.09.05
- (87) WO 2020/081165, 2020.04.23
- (31) 201862746926P; 201962811181P
- (32) 2018.10.17; 2019.02.27
- (33) US; US
- (71) ODONATE THERAPEUTICS, INC., US
- (72) JAMES Joyce, US; TANG Kevin, US; KROLL
Stew, US; LEMKEY John G., US; PFEIFFER
Steven, US; VACIRCA Jeff, US; WEI Thomas,
US
- (54) **Metode de tratament al tumorilor SNC cu**
tesetaxel
Methods of treating CNS tumors with
tesetaxel
Методы лечения опухолей ЦНС
тезетакселом

-
- (21) **e 2021 0801 (13) A1**
- (51) **Int.Cl.:** **A61K 35/32** (2015.01.01)
A61F 2/30 (2006.01.01)
A61L 27/36 (2006.01.01)
- (96) 19874286.8, 2019.10.17
- (87) WO 2020/079690, 2020.04.23
- (31) 26247318
- (32) 2018.10.18
- (33) IL

- (71) IVORY GRAFT LTD., IL
 (72) SAPOZNIKOV Larion, IL; SAHAR Meir, IL; TSATURYAN Ruben, RU
 (54) **Matrice derivată de la un mamifer în calitate de substituent osos sigur**
Mammal-derived matrix as a safe bone replacement
Матрица, полученная от млекопитающего, в качестве безопасного заменителя кости

-
- (21) **e 2021 0802 (13) A1**
 (51) **Int.Cl.: B60P 3/41** (2006.01.01)
B60P 3/42 (2006.01.01)
B61D 3/08 (2006.01.01)
B62D 33/02 (2006.01.01)
 (96) 19874545.7, 2019.10.18
 (87) WO 2020/080959, 2020.04.23
 (31) 18747427
 (32) 2018.10.18
 (33) NZ
 (71)(72) O'DONNELL Barry Clive, NZ
 (54) **Vehicul pentru transportul mărfurilor**
A vehicle for transporting cargo
Автомобиль для перевозки грузов

-
- (21) **e 2021 0803 (13) A1**
 (51) **Int.Cl.: A61K 38/10** (2006.01.01)
A61P 13/10 (2006.01.01)
A61P 17/00 (2006.01.01)
A61P 43/00 (2006.01.01)
A61Q 19/00 (2006.01.01)
A61Q 19/08 (2006.01.01)
 (96) 19874654.7, 2019.10.15
 (87) WO 2020/081583, 2020.04.23
 (31) 201862746398P; 201962867128P
 (32) 2018.10.16; 2019.06.26
 (33) US; US
 (71) GLO PHARMA, INC., US
 (72) LOVE Robert A., US
 (54) **Compoziții de conotoxină în calitate de antagoniști peptidici ai receptorilor acetilcolinici nicotinici și procedee asociate**
Nicotinic acetylcholine receptor peptide antagonist conotoxin compositions and related methods

Композиции конотоксина в качестве пептидных антагонистов никотиновых ацетилхолиновых рецепторов и связанные с ними способы

-
- (21) **e 2021 0804 (13) A1**
 (51) **Int.Cl.: A61K 39/395** (2006.01.01)
A61P 35/00 (2006.01.01)
C07K 14/47 (2006.01.01)
C07K 16/18 (2006.01.01)
G01N 33/53 (2006.01.01)
 (96) 19876203.1, 2019.10.19
 (87) WO 2020/086412, 2020.04.30
 (31) 201862748511P; 201962855650P
 (32) 2018.10.21; 2019.05.31
 (33) US; US
 (71) SLSG LIMITED LLC, US
 (72) PEOPLES George E., US; STERGIU Angelos M., US; SARLIS Nicholas J., US
 (54) **Imunoterapie combinată pentru tratamentul cancerului mamar triplu-negativ**
Combination immunotherapy for treatment of triple-negative breast cancer
Комбинированная иммунотерапия для лечения тройного отрицательного рака груди

-
- (21) **e 2021 0805 (13) A1**
 (51) **Int.Cl.: A61K 31/18** (2006.01.01)
A61K 31/00 (2006.01.01)
A61K 31/573 (2006.01.01)
A61K 45/06 (2006.01.01)
A61P 11/06 (2006.01.01)
 (96) 20158749.0, 2020.02.21
 (97) 3868368, 2021.08.25
 (71) DOMPE' FARMACEUTICI S.P.A., IT
 (72) RUSSO Remo de Castro, BR; TEIXEIRA Mauro Martin, BR; BRANDOLINI Laura, IT; ALLEGRETTI Marcello, IT
 (54) **Comparație de un inhibitor al activității CXCL8 (Interleukinei-8) și un corticosteroid și compoziție farmaceutică și utilizarea acestora**
CXCL8 (Interleukin-8) activity inhibitor and corticosteroid combination and pharmaceutical composition and use thereof

Комбинация ингибитора активности CXCL8 (интерлейкина-8) и кортикостероида и фармацевтическая композиция и их применение

-
- (21) **e 2021 0806 (13) A1**
 (51) **Int.Cl.:** *A61K 31/18* (2006.01.01)
 A61K 31/00 (2006.01.01)
 A61K 45/06 (2006.01.01)
 A61P 35/00 (2006.01.01)
 (96) 20158787.0, 2020.02.21
 (97) 3868369, 2021.08.25
 (71) DOMPE' FARMACEUTICI S.P.A., IT
 (72) ALLEGRETTI Marcello, IT; RUFFINI Pier Adelchi, IT
 (54) **Inhibitor al CXCL8 și compoziția farmaceutică a acestuia pentru utilizare în tratamentul oboselii cauzate de cancer**
CXCL8 inhibitor and pharmaceutical composition thereof for use in the treatment of cancer-related fatigue
Ингибитор CXCL8 и его фармацевтическая композиция для применения в лечении усталости, связанной с раком
-

- (21) **e 2021 0807 (13) A1**
 (51) **Int.Cl.:** *A01K 67/027* (2006.01.01)
 C12N 15/90 (2006.01.01)
 C12N 15/85 (2006.01.01)
 C07K 16/00 (2006.01.01)
 (96) 20180508.2, 2017.11.03
 (97) 3766343, 2021.01.20
 (31) 201662417845P; 201762567932P
 (32) 2016.11.04; 2017.10.04
 (33) US; US
 (71) REGENERON PHARMACEUTICALS, INC., US
 (72) GUO Chunguang, US; HARRIS Faith, US; VORONINA Vera, US; MCWHIRTER John, US; LEVENKOVA Natasha, US; MACDONALD Lynn, US; TU Naxin, US; MURPHY Andrew J, US
 (54) **Animale neumane cu locus al lanțului ușor lambda al imunoglobulinei modificat**
Non-human animals having an engineered immunoglobulin lambda light chain locus
Не являющиеся человеком животные с модифицированным локусом лямбда легкой цепи иммуноглобулина
-

- (21) **e 2021 0808 (13) A1**
 (51) **Int.Cl.:** *E03B 7/00* (2006.01.01)
 G01M 3/28 (2006.01.01)
 (96) 20186565.6, 2020.07.17
 (97) 3767045, 2021.01.20
 (31) 201900012138
 (32) 2019.07.17
 (33) IT
 (71) NEPTUNE S.R.L., IT
 (72) MARCHETTO Riccardo, IT; MICHELINI Giuseppe, IT
 (54) **Procedeu și sistem de detectare a scurgerilor de apă pe baza măsurărilor radiației cosmice secundare cu referire la aplicațiile corespunzătoare**
Method and system for searching for water leaks based on secondary cosmic radiation measurements cross-reference to related applications
Способ и система обнаружения утечек воды на основе измерений вторичного космического излучения со ссылкой на соответствующие приложения
-

- (21) **e 2021 0809 (13) A1**
 (51) **Int.Cl.:** *C02F 1/04* (2006.01.01)
 B01D 61/44 (2006.01.01)
 C02F 1/42 (2006.01.01)
 C02F 1/469 (2006.01.01)
 C02F 9/00 (2006.01.01)
 C22B 26/10 (2006.01.01)
 C02F 1/46 (2006.01.01)
 (96) 20189069.6, 2020.08.01
 (97) 3771690, 2021.02.03
 (31) 201900013884
 (32) 2019.08.02
 (33) IT
 (71) RESOURCEAS S.R.L., IT
 (72) CIPOLLINA Andrea, IT; BEVACQUA Maurizio, IT; MICALE Giorgio, IT; PAPAPETROU Michael, IE; TAMBURINI Alessandro, IT; VICARI Fabrizio, IT
 (54) **Procedeu de extracție a mineralelor din apa de mare, instalație de extracție și minerale obținute prin procedeul de extracție**
Procedure for the extraction of minerals from sea water, plant for extraction and minerals obtained through the extraction procedure
-

Способ извлечения минералов из морской воды, установка для извлечения и минералы, полученные путем способа добычи

- (21) **e 2021 0810 (13) A1**
 (51) **Int.Cl.:** **A61K 35/74** (2015.01.01)
A61K 9/19 (2006.01.01)
A61P 25/00 (2006.01.01)
A61P 25/28 (2006.01.01)
C12N 1/20 (2006.01.01)
C12R 1/01 (2006.01.01)
 (96) 20189452.4, 2018.06.14
 (97) 3804737, 2021.04.14
 (31) 201709468; 201709534; 201712851;
 201803826; 201805989; 201805991;
 201805990; 201806779; 201806780
 (32) 2017.06.14; 2017.06.15; 2017.08.10;
 2018.03.09; 2018.04.11; 2018.04.11;
 2018.04.11; 2018.04.25; 2018.04.25
 (33) GB; GB; GB; GB; GB; GB; GB; GB; GB
 (71) 4D PHARMA RESEARCH LIMITED, GB
 (72) MULDER Imke Elisabeth, GB; YUILLE Samantha, GB; ETTORRE Anna, GB; AHMED Suaad, GB; FOTIADOU Parthena, GB; URCIA Joseph Roby Irlangan, GB; SAVIGNAC Helene, GB
 (54) **Compoziții care conțin tulpini bacteriene**
Compositions comprising bacterial strains
Композиции, содержащие бактериальные штаммы

- (21) **e 2021 0811 (13) A1**
 (51) **Int.Cl.:** **B32B 21/02** (2006.01.01)
B27N 3/00 (2006.01.01)
B27N 3/14 (2006.01.01)
B27N 3/24 (2006.01.01)
B32B 21/13 (2006.01.01)
 (96) 20190477.8, 2020.08.11
 (97) 3778220, 2021.02.17
 (31) 201900014682
 (32) 2019.08.12
 (33) IT
 (71) FANTONI S.P.A., IT
 (72) FANTONI Marco, IT
 (54) **Instalație și procedeu de producere a panoului fibrolemnos**
Plant and method to produce a wood fiber panel

Установка и способ производства древесноволокнистой панели

- (21) **e 2021 0812 (13) A1**
 (51) **Int.Cl.:** **A61L 24/08** (2006.01.01)
A61L 24/10 (2006.01.01)
A61K 38/36 (2006.01.01)
A61K 38/48 (2006.01.01)
 (96) 20196162.0, 2017.08.10
 (97) 3766526, 2021.01.20
 (31) 201610666290; 201615258549
 (32) 2016.08.15; 2016.09.07
 (33) CN; US
 (71) GUANGZHOU BIOSEAL BIOTECH CO., LTD., CN; ETHICON, INC., US
 (72) CHEN Shuang, CN; LI Yufu, US; FENG Dengmin, CN; WAN Xiang, CN
 (54) **Compoziții hemostatice și procedee de preparare a acestora**
Hemostatic compositions and methods of making thereof
Гемостатические композиции и способы их приготовления

- (21) **e 2021 0813 (13) A1**
 (51) **Int.Cl.:** **C07D 401/14** (2006.01.01)
C07D 217/04 (2006.01.01)
C07D 217/16 (2006.01.01)
C07D 217/24 (2006.01.01)
C07D 231/56 (2006.01.01)
C07D 401/04 (2006.01.01)
C07D 401/06 (2006.01.01)
C07D 401/12 (2006.01.01)
C07D 405/12 (2006.01.01)
C07D 239/88 (2006.01.01)
C07D 471/04 (2006.01.01)
C07D 495/04 (2006.01.01)
A61P 1/04 (2006.01.01)
A61P 1/16 (2006.01.01)
A61P 1/18 (2006.01.01)
A61P 3/04 (2006.01.01)
A61P 3/10 (2006.01.01)
 (96) 21163201.3, 2016.11.17
 (97) 3868750, 2021.08.25
 (31) 201562257964P; 201662320805P
 (32) 2015.11.20; 2016.04.11
 (33) US; US
 (71) VITAE PHARMACEUTICALS, LLC, US
 (72) CLAREMON David A., US; DILLARD Lawrence Wayne, US; FAN Yi, US; JIA Lanqi, US; SINGH Suresh B., US; TICE Colin M., US; XU

- Zhenrong, US; YUAN Jing, US; ZHUANG Linghang, US
- (54) **Modulatori ai ROR-gama**
Modulators of ROR-gamma
Модуляторы ROR-гамма
-
- (21) **e 2021 0814 (13) A1**
(51) **Int.Cl.:** *E21B 47/01* (2012.01.01)
E21B 33/08 (2006.01.01)
E21B 12/02 (2006.01.01)
(96) 19705387.9, 2019.01.09
(87) WO 2020/104856, 2020.05.28
(31) 201816194864
(32) 2018.11.19
(33) US
(71) SAUDI ARABIAN OIL COMPANY, SA
(72) SEHSAH Ossama R., SA; MUQEEM Muhammad, SA
(54) **Dispozitiv de control rotativ**
Rotating control device
Вращающееся устройство управления
-
- (21) **e 2021 0815 (13) A1**
(51) **Int.Cl.:** *E04F 15/02* (2006.01.01)
E04F 15/10 (2006.01.01)
(96) 19779008.2, 2019.09.30
(87) WO 2020/083613, 2020.04.30
(31) 2021884
(32) 2018.10.26
(33) NL
(71) I4F LICENSING NV, BE
(72) BOUCKÉ Eddy Alberic, BE
(54) **Panou, în particular panou de podea sau de perete cu sistem de blocare mecanică**
Panel, in particular a floor or wall panel with a mechanical locking system
Панель, в частности напольная или стеновая панель с механической блокировочной системой
-
- (21) **e 2021 0816 (13) A1**
(51) **Int.Cl.:** *E04F 15/02* (2006.01.01)
E04F 13/08 (2006.01.01)
E04F 15/10 (2006.01.01)
(96) 19779009.0, 2019.09.30
- (87) WO 2020/083614, 2020.04.30
(31) 2021885
(32) 2018.10.26
(33) NL
(71) I4F LICENSING NV, BE
(72) BOUCKÉ Eddy Alberic, BE
(54) **Sistem de plăci multifuncționale, acoperire de placi și placă**
Multi-purpose tile system, tile covering, and tile
Система многоцелевых плиток, плиточное покрытие и плитка
-
- (21) **e 2021 0817 (13) A1**
(51) **Int.Cl.:** *E04F 15/02* (2006.01.01)
E04F 15/10 (2006.01.01)
(96) 19779010.8, 2019.09.30
(87) WO 2020/083615, 2020.04.30
(31) 2021886
(32) 2018.10.26
(33) NL
(71) I4F LICENSING NV, BE
(72) BOUCKÉ Eddy Alberic, BE
(54) **Panou, în particular panou de podea sau panou de perete și acoperire din panouri**
Panel, in particular a floor panel or wall panel, and panel covering
Панель, в частности напольная панель или стеновая панель, и панельное покрытие
-
- (21) **e 2021 0818 (13) A1**
(51) **Int.Cl.:** *E04F 15/02* (2006.01.01)
E04F 15/10 (2006.01.01)
B32B 21/02 (2006.01.01)
B32B 27/30 (2006.01.01)
(96) 19779011.6, 2019.09.30
(87) WO 2020/083616, 2020.04.30
(31) 2021887
(32) 2018.10.26
(33) NL
(71) I4F LICENSING NV, BE
(72) BOUCKÉ Eddy Alberic, BE
(54) **Sistem de plăci multifuncționale**
Multi-purpose tile system
Система многоцелевых плиток

- (21) **e 2021 0819** (13) **A1**
 (51) **Int.Cl.:** **A61K 47/68** (2017.01.01)
A61P 35/00 (2006.01.01)
 (96) 19790550.8, 2019.10.25
 (87) WO 2020/084115, 2020.04.30
 (31) 18382759
 (32) 2018.10.25
 (33) EP
 (71) PHARMA MAR, S.A., ES
 (72) CUEVAS MARCHANTE Maria del Carmen, ES; FRANCESCH SOLLOSO Andres, ES; LATORRE LOZANO Alfonso, ES; MARTINEZ BARRASA Valentin, ES
- (54) **Conjugate anticorp-medicament care conțin derivați de ecteinascidină**
Antibody drug conjugates comprising ecteinascidin derivatives
Конъюгаты антитело-лекарственного средства, содержащие производные эктеинасцидина
-
- (21) **e 2021 0820** (13) **A1**
 (51) **Int.Cl.:** **C07D 403/14** (2006.01.01)
A61P 31/18 (2006.01.01)
A61K 31/517 (2006.01.01)
 (96) 19794683.3, 2019.10.22
 (87) WO 2020/084492, 2020.04.30
 (31) 201862749818P
 (32) 2018.10.24
 (33) US
 (71) VIIV HEALTHCARE UK (NO.5) LIMITED, GB
 (72) GILLIS Eric P, US; PARCELLA Kyle E., US; PATEL Manoj, US; PEESE Kevin M, US
- (54) **Inhibitori ai replicării virusului imunodeficienței umane**
Inhibitors of human immunodeficiency virus replication
Ингибиторы репликации вируса иммунодефицита человека
-
- (21) **e 2021 0821** (13) **A1**
 (51) **Int.Cl.:** **A61P 17/00** (2006.01.01)
A61P 37/00 (2006.01.01)
C07K 16/24 (2006.01.01)
 (96) 19797521.2, 2019.10.15
 (87) WO 2020/086327, 2020.04.30
- (31) 201862748838P; 201962791061P
 (32) 2018.10.22; 2019.01.11
 (33) US; US
 (71) ELI LILLY AND CO., US
 (72) KIKLY Kristine Kay, US; PATEL Dipak Ratilal, US; WITCHER Derrick Ryan, US
- (54) **Anticorpi chemochinici PAN-ELR+CXC pentru tratamentul hidradenitei supurative PAN-ELR+CXC chemokine antibodies for the treatment of hidradenitis suppurativa**
Хемокиновые антитела PAN-ELR+CXC для лечения гнойного гидраденита
-
- (21) **e 2021 0822** (13) **A1**
 (51) **Int.Cl.:** **A61P 25/00** (2006.01.01)
C07D 403/04 (2006.01.01)
A61K 31/506 (2006.01.01)
 (96) 19801452.4, 2019.10.21
 (87) WO 2020/086456, 2020.04.30
 (31) 201862748632P
 (32) 2018.10.22
 (33) US
 (71) CADENT THERAPEUTICS, INC., US
 (72) KEANEY Gregg F., US; XU Jun, US; XUE Wenfeng, US
- (54) **Forme cristaline ale modulatorilor canalelor de potasiu**
Crystalline forms of potassium channel modulators
Кристаллические формы модуляторов калиевых каналов
-
- (21) **e 2021 0823** (13) **A1**
 (51) **Int.Cl.:** **C07K 16/30** (2006.01.01)
G01N 33/68 (2006.01.01)
 (96) 19802086.9, 2019.10.23
 (87) WO 2020/083979, 2020.04.30
 (31) 18382752
 (32) 2018.10.23
 (33) EP
 (71) GLYCARDIAL DIAGNOSTICS, S.L., ES; FUNDACIÓ INSTITUT DE RECERCA DE L'HOSPITAL DE LA SANTA CREU I SANT PAU, ES; CONSEJO SUPERIOR DE INVESTIGACIONES CIENTÍFICAS, ES
 (72) BADIMON MAESTRO Lina, ES; CUBEDO RÀFOLS Judit, ES; PADRÓ CAPMANY Teresa, ES

(54) **Anticorpi specifici pentru ApoJ glicozilat și utilizările acestora**
Antibodies specific for glycosylated ApoJ and uses thereof
Антитела, специфичные к гликозилированному ApoJ, и их применения

(21) e 2021 0824 (13) A1

(51) Int.Cl.: C07K 14/725 (2006.01.01)

(96) 19804919.9, 2019.10.23

(87) WO 2020/086647, 2020.04.30

(31) 201862749194P

(32) 2018.10.23

(33) US

(71) REGENERON PHARMACEUTICALS, INC., US

(72) BABB Robert, US; BOWERMAN Natalie, US; CHEN Gang, US; GURER Cagan, US; HANSEN Johanna, US; LEE Wen-Yi, US; MEAGHER Thomas, US; SUH David, US

(54) **Receptori de celule T NY-ESO-1 și procedee de utilizare a acestora**
NY-ESO-1 T cell receptors and methods of use thereof
NY-ESO-1 Т-клеточные рецепторы и способы их применения

(21) e 2021 0825 (13) A1

(51) Int.Cl.: A61P 31/12 (2006.01.01)
C07D 231/38 (2006.01.01)
C07D 401/10 (2006.01.01)
C07D 403/04 (2006.01.01)
C07D 403/08 (2006.01.01)
C07D 403/10 (2006.01.01)
C07D 405/04 (2006.01.01)
C07D 409/04 (2006.01.01)
C07D 413/08 (2006.01.01)
C07D 417/08 (2006.01.01)
C07D 417/10 (2006.01.01)
A61K 31/4155 (2006.01.01)

(96) 19805797.8, 2019.10.22

(87) WO 2020/086533, 2020.04.30

(31) 201862748906P; 201962858790P

(32) 2018.10.22; 2019.06.07

(33) US; US

(71) ASSEMBLY BIOSCIENCES, INC., US

(72) HAYDAR Simon Nicolas, US; LI Leping, US; BURES Mark G., US; RAI Roopa, US; BANNEN Lynne, US; WALKER Michael, US

(54) **Compuși heteroarilcarboxamidici din 5 atomi pentru tratamentul VHB**

5-Membered heteroaryl carboxamide compounds for treatment of HBV
5-членные гетероарилкарбоксамидные соединения для лечения ВГВ

(21) e 2021 0826 (13) A1

(51) Int.Cl.: A61K 35/745 (2015.01.01)
A61K 35/747 (2015.01.01)
A61P 13/02 (2006.01.01)
A61P 15/02 (2006.01.01)

(96) 19808890.8, 2019.10.25

(87) WO 2020/084589, 2020.04.30

(31) 201800009822

(32) 2018.10.26

(33) IT

(71) LAC2BIOME S.R.L., IT

(72) BIFFI Andrea, IT

(54) **Tulpini bacteriene din specia *Lactobacillus paracasei* pentru utilizare orală sau topică în tratamentul tulburărilor tractului urogenital feminin**
Bacterial strains of the *Lactobacillus paracasei* species for use, oral or topical, in the treatment of disorders of the female urogenital tract
Бактериальные штаммы вида *Lactobacillus paracasei* для перорального или местного применения при лечении заболеваний женского мочеполового тракта

(21) e 2021 0827 (13) A1

(51) Int.Cl.: A61K 31/713 (2006.01.01)
A61P 13/00 (2006.01.01)
A61P 43/00 (2006.01.01)
A61K 9/127 (2006.01.01)
A61K 47/22 (2006.01.01)
A61K 47/24 (2006.01.01)
A61K 47/28 (2006.01.01)
A61K 47/34 (2017.01.01)
A61K 47/54 (2017.01.01)
A61K 47/56 (2017.01.01)
C12N 15/113 (2010.01.01)

(96) 19876529.9, 2019.10.24

(87) WO 2020/085456, 2020.04.30

(31) 2018201777; 201916354916

(32) 2018.10.26; 2019.03.15

(33) JP; US

(71) EISAI R&D MANAGEMENT CO., LTD., JP

- (72) SUZUKI Yuta, JP; MOTOI Sotaro, JP; TAKAHASHI Yoshinori, JP; TAHARA Kazuhiro, JP
- (54) **Acid ribonucleic dublu-catenar care inhibă expresia complementului C5**
Double-stranded ribonucleic acid inhibiting expression of complement C5
Двухцепочечная рибонуклеиновая кислота, ингибирующая экспрессию компонента C5

(21) e 2021 0828 (13) A1

- (51) Int.Cl.: **B01D 39/08** (2006.01.01)
B01D 39/16 (2006.01.01)
B01D 39/20 (2006.01.01)
B03B 5/00 (2006.01.01)
B07B 1/00 (2006.01.01)
B07B 1/46 (2006.01.01)
C12M 1/00 (2006.01.01)
C12M 3/06 (2006.01.01)

(96) 19876978.8, 2019.10.21

(87) WO 2020/085301, 2020.04.30

(31) 2018199182

(32) 2018.10.23

(33) JP

(71) TEIJIN LIMITED, JP; JCR PHARMACEUTICALS CO., LTD., JP

(72) KOHNO Azusa, JP; KUSHIDA Takashi, JP; ISHIWARI Ayumi, JP; IMAGAWA Kiwamu, JP; HOSODA Yuki, JP

(54) **Filtru pentru filtrare, container cu filtru și procedeu de eliminare a materiilor străine din suspensia celulară**
Filter for filtering, container with filter, and method for removing foreign matter in cell suspension

Фильтр для фильтрации, контейнер с фильтром и способ удаления инородных веществ из клеточной суспензии

(21) e 2021 0829 (13) A1

- (51) Int.Cl.: **A61K 47/68** (2017.01.01)
C07D 519/00 (2006.01.01)
C07K 16/28 (2006.01.01)
C07K 16/30 (2006.01.01)
A61K 39/00 (2006.01.01)
A61P 35/00 (2006.01.01)
A61P 35/02 (2006.01.01)
A61P 43/00 (2006.01.01)

(96) 20182141.0, 2016.06.28

(97) 3769787, 2021.01.27

(31) 201562186254P; 201662338245P

(32) 2015.06.29; 2016.05.18

(33) US; US

(71) IMMUNOGEN, INC., US

(72) YODER Nicholas C., US; BAI Chen, US; MILLER Michael Louis, US

(54) **Conjugate de anticorpi modificați cu cisteină**
Conjugates of cysteine engineered antibodies
Конъюгаты модифицированных цистеином антител

(21) e 2021 0830 (13) A1

- (51) Int.Cl.: **A61M 11/00** (2006.01.01)
A61M 13/00 (2006.01.01)
A61M 35/00 (2006.01.01)
A61F 13/40 (2006.01.01)

(96) 20187568.9, 2016.05.20

(97) 3785753, 2021.03.03

(31) 201562183916P; 201615092712

(32) 2015.06.24; 2016.04.07

(33) US; US

(71) ETHICON, INC., US

(72) GOODMAN John, US; KITURKES Alex W., US; SCHNEIDER Jared, US

(54) **Dispozitive și procedee de livrare a pulberii hemostatice**
Hemostatic powder delivery devices and methods
Устройства и способы доставки гемостатического порошка

(21) e 2021 0831 (13) A1

- (51) Int.Cl.: **F16L 3/02** (2006.01.01)
F16L 3/04 (2006.01.01)
F16L 3/10 (2006.01.01)
F16L 3/223 (2006.01.01)
F16L 3/237 (2006.01.01)

(96) 20203143.1, 2020.10.21

(97) 3816494, 2021.05.05

(31) 201900020282

(32) 2019.11.04

(33) IT

(71) AKIFIX S.P.A., IT

(72) PANDOLFI GIOVANNI, IT

(54) **Dispozitiv de sprijin îmbunătățit pentru elemente tubulare**

Improved supporting device for tubular elements

Усовершенствованное опорное устройство для трубчатых элементов

-
- (21) **e 2021 0832 (13) A1**
 (51) **Int.Cl.:** *F01N 5/00* (2006.01.01)
 H01L 41/113 (2006.01.01)
 H02N 2/18 (2006.01.01)
 (96) 20760502.3, 2020.07.23
 (87) WO 2021/019215, 2021.02.04
 (31) 201911017; 202006829
 (32) 2019.08.01; 2020.05.07
 (33) GB; GB
 (71) KATRICK TECHNOLOGIES LIMITED, GB
 (72) VELAYUTHAM Karthikeyan, GB
 (54) **Sistem de recoltare a energiei și procedeu de fabricare**
Energy harvesting system and method of manufacture
Система сбора энергии и способ производства
-

- (21) **e 2021 0833 (13) A1**
 (51) **Int.Cl.:** *C07D 487/04* (2006.01.01)
 C07D 471/04 (2006.01.01)
 A61K 31/4985 (2006.01.01)
 A61P 25/28 (2006.01.01)
 (96) 21167805.7, 2017.09.01
 (97) 3872080, 2021.09.01
 (31) 201662382942P; 201662423445P;
 201762468598P; 201762482486P
 (32) 2016.09.02; 2016.11.17; 2017.03.08;
 2017.04.06
 (33) US; US; US; US
 (71) CYCLERION THERAPEUTICS, INC., US
 (72) RENNIE Glen Robert, US; IYENGAR Rajesh R., US; LEE Thomas Wai-Ho, US; NAKAI Takashi, US; MERMERIAN Ara, US; JIA Lei, US; IM G-Yoon Jamie, US; RENHOWE Paul Allan, US; JUNG Joon, US; GERMANO Peter, US; IYER Karthik, US; BARDEN Timothy Claude, US; TANG Kim, US
 (54) **Stimulatori biciclici fuzionați ai GCs**
Fused bicyclic sGC stimulators
Слитые бициклические стимуляторы рГЦ
-

- (21) **e 2021 0834 (13) A1**
 (51) **Int.Cl.:** *C07C 405/00* (2006.01.01)
 (96) 19189993.9, 2019.08.05
 (97) 3772511, 2021.02.10
 (71) NICOX S.A., FR
 (72) ALMIRANTE Nicoletta, IT
 (54) **Procedeu de obținere a analogului de prostaglandină donator de oxid nitric**
Process for the preparation of a nitric oxide donating prostaglandin analogue
Способ получения оксид азота-донирующего аналога простагландина
-

- (21) **e 2021 0835 (13) A1**
 (51) **Int.Cl.:** *F24D 3/00* (2006.01.01)
 F24D 19/10 (2006.01.01)
 G05D 23/19 (2006.01.01)
 (96) 19780228.3, 2019.09.30
 (87) WO 2020/088863, 2020.05.07
 (31) 102018127381
 (32) 2018.11.02
 (33) DE
 (71) STRAUB KG, DE
 (72) STRAUB Thomas, DE; STRAUB Philipp, DE
 (54) **Dispozitiv autoreglabil de reglare a supapei reglatoare de debit și procedeu de reglare autocontrolată**
Self-controlled adjustment device for a flow control valve, and method for self-controlled adjustment
Саморегулирующееся устройство регулировки клапана-регулятора потока и способ саморегулирующейся регулировки
-

- (21) **e 2021 0836 (13) A1**
 (51) **Int.Cl.:** *A61M 16/08* (2006.01.01)
 A61M 16/14 (2006.01.01)
 A61M 15/00 (2006.01.01)
 A61M 16/16 (2006.01.01)
 (96) 19787292.2, 2019.10.22
 (87) WO 2020/088984, 2020.05.07
 (31) 18203344
 (32) 2018.10.30
 (33) EP
 (71) CHIESI FARMACEUTICI S.P.A., IT
-

- (72) AGAZZI Ruben, IT; CAMPOLO Benedetta, IT; DALLACASA Nicolò, IT; DAVICO Edoardo, IT; SPEZIALI Chantal Erika, IT
- (54) **Aparat pentru administrarea medicamentelor pacienților ventilați mecanic**
Apparatus to administer drugs to mechanically ventilated patients
Аппарат для введения лекарственных препаратов искусственно вентилируемым пациентам

-
- (21) e 2021 0837 (13) A1
- (51) Int.Cl.: C12N 15/113 (2010.01.01)
A61K 31/712 (2006.01.01)
A61K 31/7125 (2006.01.01)
C07H 21/00 (2006.01.01)
A61P 21/00 (2006.01.01)
- (96) 19791293.4, 2019.10.30
- (87) WO 2020/089325, 2020.05.07
- (31) 18204170
- (32) 2018.11.02
- (33) EP
- (71) BIOMARIN TECHNOLOGIES B.V., NL
- (72) VAN DEUTEKOM Judith Christina Theodora, NL; DATSON Nicole Ann, NL
- (54) **Oligonucleotide antisens bispecifice pentru saltul exonului distrofinei**
Bispecific antisense oligonucleotides for dystrophin exon skipping
Биспецифические антисмысловые олигонуклеотиды для пропуска экзона дистрофина

-
- (21) e 2021 0838 (13) A1
- (51) Int.Cl.: A61K 31/4184 (2006.01.01)
A61K 31/4439 (2006.01.01)
A61K 31/513 (2006.01.01)
A61K 31/519 (2006.01.01)
A61K 45/06 (2006.01.01)
A61P 15/00 (2006.01.01)
A61P 15/02 (2006.01.01)
- (96) 19798018.8, 2019.10.29
- (87) WO 2020/089190, 2020.05.07
- (31) 201862752100P
- (32) 2018.10.29
- (33) US
- (71) OBSEVA S.A., CH
- (72) GOTTELAND Jean-Pierre, CH; LOUMAYE Ernest, CH

- (54) **Compoziții și metode de tratament al adenomiozei și endometriozei rectovaginale**
Compositions and methods for the treatment of adenomyosis and rectovaginal endometriosis
Композиции и методы лечения аденомиоза и ректовагинального эндометриоза

-
- (21) e 2021 0839 (13) A1
- (51) Int.Cl.: C12N 5/0783 (2010.01.01)
G01N 33/569 (2006.01.01)
A61K 35/17 (2015.01.01)
- (96) 19798040.2, 2019.10.30
- (87) WO 2020/089343, 2020.05.07
- (31) 201862753911P; 201962842511P; 201962861314P
- (32) 2018.10.31; 2019.05.02; 2019.06.13
- (33) US; US; US
- (71) JUNO THERAPEUTICS GMBH, DE
- (72) GERMERTH Lothar, DE; STEMBERGER Christian, DE; POLTORAK Mateusz Pawel, DE; SCHMIDT Thomas, DE
- (54) **Procedee de selectare și stimulare a celulelor și aparate pentru acestea**
Methods for selection and stimulation of cells and apparatus for same
Способы отбора и стимуляции клеток и аппараты для них

-
- (21) e 2021 0840 (13) A1
- (51) Int.Cl.: C07D 401/14 (2006.01.01)
A61P 35/00 (2006.01.01)
- (96) 19800947.4, 2019.10.30
- (87) WO 2020/089281, 2020.05.07
- (31) 18306430
- (32) 2018.10.31
- (33) EP
- (71) LES LABORATOIRES SERVIER, FR; VERNALIS (R&D) LIMITED, GB
- (72) LYNCH Michael, FR; VILLARD Frédéric, FR; MOUCHET Patrick, FR; TAULELLE Pascal, FR; MASSON Ludovic, FR
- (54) **Noua sare a inhibitorului Bcl-2, forma cristalină asociată, procedeu de obținere a acesteia și compoziții farmaceutice care o conțin**
Novel salt of a Bcl-2 inhibitor, related crystalline form, method for preparing the

same and pharmaceutical compositions containing the same
Новая соль ингибитора Bcl-2, родственная кристаллическая форма, способ ее получения и содержащие ее фармацевтические композиции

-
- (21) **e 2021 0841 (13) A1**
(51) **Int.Cl.:** **A61K 47/40** (2006.01.01)
A61K 47/69 (2017.01.01)
A61K 31/5377 (2006.01.01)
A61P 35/02 (2006.01.01)
(96) 19801728.7, 2019.10.30
(87) WO 2020/089286, 2020.05.07
(31) 201862753164P
(32) 2018.10.31
(33) US
(71) LES LABORATOIRES SERVIER, FR; NOVARTIS AG, CH
(72) CHEMIN Caroline, FR; TRAN THU Thuy, FR; PEAN Jean-Manuel, FR; CHANRION Maïa, FR
(54) **Formulare de inhibitor al Bcl-2 pe bază de ciclodextrină**
Cyclodextrin-based formulation of a Bcl-2 inhibitor
Препаративная форма ингибитора Bcl-2 на основе циклодекстрина

-
- (21) **e 2021 0842 (13) A1**
(51) **Int.Cl.:** **A61K 31/475** (2006.01.01)
A61K 31/55 (2006.01.01)
A61P 15/00 (2006.01.01)
(96) 19804639.3, 2019.10.30
(87) WO 2020/089261, 2020.05.07
(31) 18203410
(32) 2018.10.30
(33) EP
(71) SEROJAC PME HANDELS GMBH, AT
(72) DRAI Daniel, IL
(54) **Tratamentul și prevenirea ejaculării precoce (EP)**
Treatment and prevention of premature ejaculation (PE)
Лечение и профилактика преждевременной эякуляции (ПЭ)

- (21) **e 2021 0843 (13) A1**
(51) **Int.Cl.:** **C07K 14/575** (2006.01.01)
A61K 38/17 (2006.01.01)
A61K 47/54 (2017.01.01)
(96) 19805031.2, 2019.10.28
(87) WO 2020/092191, 2020.05.07
(31) 201862754244P; 201962793544P
(32) 2018.11.01; 2019.01.17
(33) US; US
(71) ELI LILLY AND COMPANY, US
(72) BRIERE Daniel Anthony, US; LOPES Daniel Christopher, US; MUPPIDI Avinash, US
(54) **Analogi de proteină tirozină-tirozină și procedee de utilizare a acestora**
Protein tyrosine-tyrosine analogs and methods of using the same
Аналоги тирозин-тирозинового белка и способы их применения

-
- (21) **e 2021 0844 (13) A1**
(51) **Int.Cl.:** **C07K 16/28** (2006.01.01)
C07K 16/00 (2006.01.01)
C07K 16/46 (2006.01.01)
C07K 19/00 (2006.01.01)
A61P 25/28 (2006.01.01)
C07K 14/47 (2006.01.01)
C12N 15/62 (2006.01.01)
A61K 39/00 (2006.01.01)
(96) 19805038.7, 2019.10.28
(87) WO 2020/092202, 2020.05.07
(31) 201862751962P
(32) 2018.10.29
(33) US
(71) BIOGEN MA INC., US; NATIONAL RESEARCH COUNCIL OF CANADA, CA
(72) SMITH Benjamin A., US; LEHMANN Andreas, US; CAMERON Thomas O., US; PEPINSKY R. Blake, US; WEN Dingyi, US; FARRINGTON Graham K., US; RAGHUNATHAN Gopalan, US; PEDERSON Nels E., US; STANIMIROVIC Danica, CA; SULEA Traian, CA; HAQQANI Arsalan S., CA
(54) **Variante FC5 umanizate și stabilizate pentru îmbunătățirea transportului prin bariera hematoencefalică**
Humanized and stabilized FC5 variants for enhancement of blood brain barrier transport

Гуманизированные и стабилизированные варианты FC5 для улучшения транспорта через гематоэнцефалический барьер

- (21) **e 2021 0845 (13) A1**
 (51) **Int.Cl.:** **A61K 39/39** (2006.01.01)
A61K 39/00 (2006.01.01)
 (96) 19805547.7, 2019.11.04
 (87) WO 2020/089488, 2020.05.07
 (31) 18204199; 201820261
 (32) 2018.11.02; 2018.12.12
 (33) EP; GB
 (71) 4D PHARMA RESEARCH LIMITED, GB
 (72) HENNESSY Emma Elizabeth Clare, GB; AH-MED Suaad, GB; HOLT Amy Beth, GB; COWIE Philip, GB; ETTORRE Anna, GB; YUILLE Samantha, GB; MULDER Imke Elisabeth, GB
 (54) **Compoziții care conțin tulpini bacteriene**
Compositions comprising bacterial strains
Композиции, содержащие бактериальные штаммы

- (21) **e 2021 0846 (13) A1**
 (51) **Int.Cl.:** **C07D 401/12** (2006.01.01)
C07D 401/14 (2006.01.01)
C07D 413/12 (2006.01.01)
C07D 413/14 (2006.01.01)
C07D 417/14 (2006.01.01)
C07D 471/04 (2006.01.01)
C07D 471/10 (2006.01.01)
C07D 487/04 (2006.01.01)
C07D 491/04 (2006.01.01)
C07D 495/04 (2006.01.01)
A61P 29/00 (2006.01.01)
A61K 31/4439 (2006.01.01)
A61K 31/444 (2006.01.01)
 (96) 19809243.9, 2019.10.31
 (87) WO 2020/092667, 2020.05.07
 (31) 201862754742P
 (32) 2018.11.02
 (33) US
 (71) MERCK SHARP & DOHME CORP., US
 (72) ARASAPPAN Ashok, US; BELL Ian M., US; BRESLIN Michael J., US; BUNGARD Christopher James, US; BURGEY Christopher S., US; CHOBANIAN Harry R., US; COX Jason M., US; GINETTI Anthony T., US; GUIADEEN Deodial Guy, US; JONES Kristen L. G., US; LAYTON

Mark E., US; LIU Hong, US; LIU Jian, US; PERKINS James J., US; STACHEL Shawn J., US; SUEN-LAI Linda M., US; WU Zhe, US

- (54) **2-Amino-N-heteroarilnicotinamide în calitate de inhibitori ai Nav1.8**
2-Amino-N-heteroaryl-nicotinamides as Nav1.8 inhibitors
2-Амино-N-гетероарилникотинамиды в качестве ингибиторов Nav1.8

- (21) **e 2021 0847 (13) A1**
 (51) **Int.Cl.:** **A61K 9/00** (2006.01.01)
A61K 31/519 (2006.01.01)
A61K 31/4365 (2006.01.01)
A61K 31/454 (2006.01.01)
A61K 31/56 (2006.01.01)
A61P 35/02 (2006.01.01)
A61K 31/573 (2006.01.01)
A61K 45/06 (2006.01.01)
 (96) 19809248.8, 2019.10.31
 (87) WO 2020/092726, 2020.05.07
 (31) 201862753409P
 (32) 2018.10.31
 (33) US
 (71) INCYTE CORPORATION, US
 (72) ASSAD Albert, US
 (54) **Terapie combinată pentru tratamentul bolilor hematologice**
Combination therapy for treatment of hematological diseases
Комбинированная терапия для лечения гематологических заболеваний

- (21) **e 2021 0848 (13) A1**
 (51) **Int.Cl.:** **C07K 16/30** (2006.01.01)
C07K 16/28 (2006.01.01)
A61P 35/00 (2006.01.01)
A61K 39/00 (2006.01.01)
 (96) 19809276.9, 2019.10.31
 (87) WO 2020/092848, 2020.05.07
 (31) 201862754577P; 201862774167P; 201862774856P; 201862777066P; 201962845817P
 (32) 2018.11.01; 2018.11.30; 2018.12.03; 2018.12.07; 2019.05.09
 (33) US; US; US; US; US
 (71) JUNO THERAPEUTICS, INC., US; MEMORIAL SLOAN KETTERING CANCER CENTER, US

- (72) SATHER Blythe D., US; SMITH Eric L., US; TAREEN Semih, US; CHEN Aye, US; DE IMUS Cyr, US; HESS Erik, US; OLSHEFSKY Audrey, US; PONKO Stefan, US; STIRNER Mariana Cota, US
- (54) **Metode de tratament cu utilizarea receptorilor antigenici himerici specifici pentru antigenul de maturare a celulelor B**
Methods for treatment using chimeric antigen receptors specific for B-cell maturation antigen
Методы лечения с использованием химерных антигенных рецепторов, специфичных для антигена созревания В-клеток

-
- (21) e 2021 0849 (13) A1
- (51) Int.Cl.: C07K 16/28 (2006.01.01)
C07K 16/30 (2006.01.01)
A61P 35/00 (2006.01.01)
A61K 39/00 (2006.01.01)
- (96) 19809277.7, 2019.10.31
- (87) WO 2020/092854, 2020.05.07
- (31) 201862754576P; 201862774159P;
201962819422P; 201962904187P;
201962904197P
- (32) 2018.11.01; 2018.11.30; 2019.03.15;
2019.09.23; 2019.09.23
- (33) US; US; US; US; US
- (71) JUNO THERAPEUTICS, INC., US; MEMORIAL SLOAN KETTERING CANCER CENTER, US
- (72) SATHER Blythe D., US; SMITH Eric L., US; DE IMUS Cyr, US; HARRINGTON Kimberly, US; JONES Jon, US; CHEN Aye, US; TAREEN Semih, US; HESS Erik, US; PONKO Stefan, US; OLSHEFSKY Audrey, US; FERNANDEZ DE LARREA Carlos, US; BRENTJENS Renier, US
- (54) **Receptori antigenici himerici specifici pentru membrul D al grupului 5 al receptorilor din clasa C cuplați cu proteinele G (GPCR5D)**
Chimeric antigen receptors specific for G protein-coupled receptor class C group 5 member D (GPCR5D)
Химерные антигенные рецепторы, специфичные для члена D группы 5 класса C рецепторов, связанных с G-белками (GPCR5D)

- (21) e 2021 0850 (13) A1
- (51) Int.Cl.: A61K 31/519 (2006.01.01)
A61K 31/706 (2006.01.01)
A61K 45/06 (2006.01.01)
A61K 38/16 (2006.01.01)
A61K 38/20 (2006.01.01)
C07K 14/54 (2006.01.01)
A61K 47/64 (2017.01.01)
A61P 35/02 (2006.01.01)
- (96) 19809668.7, 2019.10.30
- (87) WO 2020/092505, 2020.05.07
- (31) 201862753145P; 201962832558P
- (32) 2018.10.31; 2019.04.11
- (33) US; US
- (71) STEMLINE THERAPEUTICS, INC., US
- (72) BERGSTEIN Ivan, US
- (54) **Metodă combinată de tratament al neoplasmelor mieloproliferative cu conjugat toxină difterică-interleukină-3 umană în combinație cu alte medicamente**
Combination therapy method of treating myeloproliferative neoplasms with a diphtheria toxin-human interleukin-3 conjugate in combination with other agents
Комбинированный метод лечения миело-пролиферативных новообразований конъюгатом дифтерийный токсин-интерлейкин-3 человека в комбинации с другими препаратами

-
- (21) e 2021 0851 (13) A1
- (51) Int.Cl.: A61K 39/395 (2006.01.01)
A61K 38/21 (2006.01.01)
C07K 16/24 (2006.01.01)
C12Q 1/68 (2018.01.01)
- (96) 19874869.1, 2019.10.25
- (87) WO 2020/084591, 2020.04.30
- (31) 201862751019P
- (32) 2018.10.26
- (33) US
- (71) JANSSEN BIOTECH, INC., US
- (72) CESARONI Matteo, US; CHEVRIER Marc, US; JORDAN Jarrat, US; SCHREITER Jessica, US
- (54) **Semnături de interferon de tip I și metode de utilizare**
Type I interferon signatures and methods of use
Сигнатуры интерферона I типа и методы применения

- (21) **e 2021 0852 (13) A1**
 (51) **Int.Cl.:** **A61K 31/7088** (2006.01.01)
A61K 31/70 (2006.01.01)
A61K 47/54 (2017.01.01)
C12N 15/11 (2006.01.01)
C12N 15/113 (2010.01.01)
- (96) 19877694.0, 2019.11.04
 (87) WO 2020/093053, 2020.05.07
 (31) 201862755179P
 (32) 2018.11.02
 (33) US
 (71) ARBUTUS BIOPHARMA CORPORATION, CA
 (72) HEYES James, CA; HOLLAND Richard J., CA;
 PALMER Lorne Ralph, CA; WOOD Mark, CA
- (54) **Conjugate țintite bivalente**
Bivalent targeted conjugates
Бивалентные целевые конъюгаты

-
- (21) **e 2021 0853 (13) A1**
 (51) **Int.Cl.:** **A61K 31/415** (2006.01.01)
A61K 31/395 (2006.01.01)
A61K 31/41 (2006.01.01)
A61P 5/48 (2006.01.01)
A61P 7/10 (2006.01.01)
C07D 231/02 (2006.01.01)
- (96) 19877809.4, 2019.11.01
 (87) WO 2020/092898, 2020.05.07
 (31) 201862754983P
 (32) 2018.11.02
 (33) US
 (71) BIOCRYST PHARMACEUTICALS, INC., US
 (72) EL-KATTAN Yahya, US; BABU Yarlagadda S.,
 US
- (54) **Săruri cristaline de inhibitor al calicreinei
 plasmatice**
**Crystalline salts of a plasma kallikrein inhi-
 bitor**
**Кристаллические соли ингибитора
 калликрейна плазмы**

-
- (21) **e 2021 0854 (13) A1**
 (51) **Int.Cl.:** **A61K 39/395** (2006.01.01)
A61K 51/00 (2006.01.01)
A61P 35/00 (2006.01.01)
- (96) 19878291.4, 2019.10.30
 (87) WO 2020/092533, 2020.05.07
 (31) 201862752832P; 201962860565P;
 201962881137P

- (32) 2018.10.30; 2019.06.12; 2019.07.31
 (33) US; US; US
 (71) IMMUNOGEN, INC., US
 (72) ZWEIDLER-MCKAY Patrick, US; CULM-
 MERDEK Kerry, US; SLOSS Callum, US;
 ROMANELLI Angela, US
- (54) **Metode de tratament cu utilizarea
 imunoconjugatelor anti-CD123**
**Methods of treatment using anti-CD123
 immunoconjugates**
**Методы лечения с использованием
 иммуноконъюгатов анти-CD123**

-
- (21) **e 2021 0855 (13) A1**
 (51) **Int.Cl.:** **C07K 16/28** (2006.01.01)
- (96) 19878489.4, 2019.10.28
 (87) WO 2020/092233, 2020.05.07
 (31) 201862753615P
 (32) 2018.10.31
 (33) US
 (71) MERCK SHARP & DOHME CORP., US
 (72) REICHERT Paul, US; PROSISE Winifred W.,
 US; YANG Xiaoyu, US; STRICKLAND Corey,
 US; NARASIMHAN Chakravarthy Nachu, US;
 FISCHMANN Thierry O., US; WALSH Erika R.,
 US; SU Yongchao, US
- (54) **Cristale de anticorp anti-PD-1 uman și pro-
 cedee de utilizare a acestora**
**Anti-human PD-1 antibody crystals and
 methods of use thereof**
**Кристаллы антитела анти-PD-1 человека
 и способы их применения**

-
- (21) **e 2021 0856 (13) A1**
 (51) **Int.Cl.:** **C07D 471/04** (2006.01.01)
A61K 31/5377 (2006.01.01)
A61K 31/553 (2006.01.01)
A61K 35/00 (2006.01.01)
C07D 519/00 (2006.01.01)

- (96) 19878747.5, 2019.10.30
 (87) WO 2020/087170, 2020.05.07
 (31) 201862752873P; 201962877177P
 (32) 2018.10.30; 2019.07.22
 (33) US; US
 (71) REPARE THERAPEUTICS INC., CA
 (72) CRANE Sheldon N., CA; TRUONG Vouy Linh,
 CA; ABDOLI Abbas, CA; TRUCHON Jean-
 François, CA; BLACK Cameron, CA; DORICH

Stéphane, CA; FADER Lee, CA; LANOIX Stéphanie, CA; JONES Paul, CA; ST-ONGE Miguel, CA; PICARD Audrey, CA; LACBAY Cyrus M., CA

- (54) **Compuși, compoziții farmaceutice și procedee de obținere a compușilor și de utilizare a acestora în calitate de inhibitori ai ATR kinazei**
Compounds, pharmaceutical compositions, and methods of preparing compounds and of their use as ATR kinase inhibitors
Соединения, фармацевтические композиции и способы получения соединений и их применения в качестве ингибиторов ATR киназы

-
- (21) **e 2021 0857 (13) A1**
(51) **Int.Cl.:** **C07D 487/04** (2006.01.01)
A61K 31/519 (2006.01.01)
A61P 35/00 (2006.01.01)
(96) 19878830.9, 2019.10.29
(87) WO 2020/092314, 2020.05.07
(31) 201862752635P; 201962884993P;
201962910058P
(32) 2018.10.30; 2019.08.09; 2019.10.03
(33) US; US; US
(71) KRONOS BIO, INC., US
(72) MIKOCHIK Peter, US; VACCA Joseph, US;
FREEMAN David, US; TASKER Andrew, US
(54) **Compuși, compoziții și procedee de modulare a activității CDK9**
Compounds, compositions, and methods for modulating CDK9 activity
Соединения, композиции и способы модуляции активности CDK9

-
- (21) **e 2021 0858 (13) A1**
(51) **Int.Cl.:** **C12N 5/02** (2006.01.01)
C12N 5/10 (2006.01.01)
C12N 5/18 (2006.01.01)
C07K 16/00 (2006.01.01)
C07K 14/00 (2006.01.01)
A61K 39/395 (2006.01.01)
C12M 1/36 (2006.01.01)
C12M 1/12 (2006.01.01)
(96) 19878905.9, 2019.09.29
(87) WO 2020/088180, 2020.05.07
(31) PCT/CN2018/1137; PCT/CN2019/0899
(32) 2018.11.02; 2019.06.04
(33) WO; WO

- (71) WUXI BIOLOGICS IRELAND LIMITED, IE
(72) ZHOU Weichang, CN; ZHOU Hang, CN; FANG Mingyue, CN; TANG Siyuan, CN
(54) **Procedeu de cultură celulară prin perfuzie intensificată cu recoltare continuă și fără sângerări celulare**
Cell culture process by intensified perfusion with continuous harvest and without cell bleeding
Способ культивирования клеток за счет усиленной перфузии с непрерывным сбором и без клеточных кровотечений

-
- (21) **e 2021 0859 (13) A1**
(51) **Int.Cl.:** **A61K 9/08** (2006.01.01)
C07K 16/28 (2006.01.01)
A61K 47/16 (2006.01.01)
A61K 39/00 (2006.01.01)
(96) 19879433.1, 2019.10.24
(87) WO 2020/088346, 2020.05.07
(31) 201862753084P
(32) 2018.10.31
(33) US
(71) RICHTER GEDEON NYRT., HU
(72) YANG Jheng-Gang, TW; CHANG Wen-Cheng, TW; LIU Jiung-Liang, TW
(54) **Formulări farmaceutice apoase**
Aqueous pharmaceutical formulations
Водные фармацевтические составы

-
- (21) **e 2021 0860 (13) A1**
(51) **Int.Cl.:** **A61K 47/50** (2017.01.01)
A61K 47/32 (2006.01.01)
A61K 47/34 (2017.01.01)
A61K 48/00 (2006.01.01)
C12N 15/87 (2006.01.01)
(96) 19880313.2, 2019.11.04
(87) WO 2020/093061, 2020.05.07
(31) 201862755196P
(32) 2018.11.02
(33) US
(71) GENEVANT SCIENCES GMBH, CH
(72) HEYES James, CA; HOLLAND Richard J., CA;
JUDGE Adam, US; LAM Kieu Mong, CA
(54) **Metode terapeutice**
Therapeutic methods
Терапевтические методы

- (21) **e 2021 0861 (13) A1**
 (51) **Int.Cl.:** **A61K 39/395** (2006.01.01)
A61P 35/00 (2006.01.01)
C07K 16/28 (2006.01.01)
C12P 21/08 (2006.01.01)
C12N 5/10 (2006.01.01)
C12N 1/15 (2006.01.01)
C12N 1/19 (2006.01.01)
C12N 1/21 (2006.01.01)
C12N 15/13 (2006.01.01)
C12N 15/63 (2006.01.01)
- (96) 19880536.8, 2019.10.30
 (87) WO 2020/090892, 2020.05.07
 (31) 2018205995
 (32) 2018.10.31
 (33) JP
 (71) ASTELLAS PHARMA INC., JP
 (72) ITO Misato, JP; KASHIWAGI Risa, JP;
 KAWAKAMI Masakatsu, JP
 (54) **Anticorp anti-Fn14 uman**
Anti-human Fn14 antibody
Антитело анти-Fn14
-
- (21) **e 2021 0862 (13) A1**
 (51) **Int.Cl.:** **F03D 80/30** (2016.01.01)
 (96) 20702218.7, 2020.01.14
 (87) WO 2020/148279, 2020.07.23
 (31) 201900007
 (32) 2019.01.16
 (33) ES
 (71) SIEMENS GAMESA RENEWABLE ENERGY
 INNOVATION & TECHNOLOGY S.L., ES
 (72) MARCH NOMEN Victor, ES; BAUTISTA
 RABANAL Yolanda, ES; BELDA PEÑA Adriana,
 ES; SANZ SOLANA Vicente, ES; MUÑOZ
 BABIANO Almudena, ES
- (54) **Sistem de disipare a sarcinii electrice pen-**
tru paleta turbinei eoliene, paletă de turbină
eoliană și procedeu asociat
Electric charge dissipation system for a
wind turbine blade, wind turbine blade and
related method
Система рассеивания электрического
заряда для лопасти ветряной турбины,
лопасть ветряной турбины и
соответствующий способ
-
- (21) **e 2021 0863 (13) A1**
 (51) **Int.Cl.:** **E04B 1/94** (2006.01.01)
E04B 1/04 (2006.01.01)
C04B 28/04 (2006.01.01)
C04B 20/00 (2006.01.01)
 (96) 21159181.3, 2021.02.25
 (97) 3875702, 2021.09.08
 (31) 2000074; 2100062
 (32) 2020.02.27; 2021.02.23
 (33) HU; HU
 (71) BUDAPESTI MÜSZAKI ÉS
 GAZDASÁGTUDOMÁNYI EGYETEM, HU; SW
 UMWELTTECHNIK MAGYARORSZÁG KFT,
 HU
 (72) BALÁZS L György, HU; MAJOROSNÉ Lublóy
 Éva Eszter, HU; HLAVICKA Viktor, HU;
 LIZAKOVSKY Géza, HU; MOLNÁR Tamás,
 HU; SZARKA Szabolcs, HU
 (54) **Procedeu de conectare a panourilor de pe-**
rete între ele și la un stâlp de reazem și de
ignifugare a conexiunii
Method for connecting wall panels to each
other and to a support pillar and for
fireproofing the connection
Способ соединения стеновых панелей
друг с другом и с опорной стойкой и
придания огнестойкости соединения

FF4A Brevete de invenție acordate / Granted patents for invention / Предоставленные патенты на изобретения

Orice persoană interesată are dreptul să ceară revocarea în tot sau în parte a hotărârii de acordare a brevetului în termen de 6 luni de la data publicării mențiunii privind acordarea brevetului. Opoziția se face în scris și motivat la AGEPI, în baza motivelor prevăzute de art. 57 alin. (2) din Legea nr. 50/2008 privind protecția invențiilor.

Any person shall be entitled to request a full or partial revocation of any decision to grant a patent within 6 months as from the date of publication of the mention of the grant of the patent. The opposition shall be reasoned and filed in writing with AGEPI according to the provisions of Article 57(2) of the Law No. 50/2008 on the Protection of Inventions.

Любое лицо вправе подать в AGEPI мотивированное возражение о полном или частичном аннулировании решения о предоставлении патента в течение 6 месяцев с даты публикации сведений о предоставлении патента. Возражение подается в письменной форме на основании мотивов, предусмотренных в части (2) ст. 57 Закона № 50/2008 об охране изобретений.

(11) 4767 (13) B1

(51) Int. Cl.: C10L 3/08 (2006.01)
 B09B 3/00 (2006.01)
 C02F 11/04 (2006.01)
 C02F 11/10 (2006.01)
 C02F 11/148 (2019.01)
 C02F 3/28 (2006.01)
 C02F 103/32 (2006.01)
 C02F 103/20 (2006.01)
 C05F 15/00 (2006.01)

(21) a 2019 0055

(22) 2019.07.08

(71)(73) UNIVERSITATEA DE STAT DIN MOLDOVA, MD

(72) COVALIOV Victor, MD; COVALIOVA Olga, MD; NENNO Vladimir, MD; DUCA Gheorghe, MD

(54) **Procedeu de obținere a biogazului**

(57) Invenția se referă la obținerea biogazului prin procesarea deșeurilor organice provenite de la procesele de distilare a materialelor vinicole, deșeurilor de la fermele de păsări, de bovine, de la producția vegetală, a deșeurilor alimentare și celor cu conținut de celuloză de la procesarea lemnului, tăieturilor de viță-de-vie și frunzișului căzut, și poate fi utilizată pentru producerea combustibilului gazos și a îngrășămintelor organo-minerale.

Procedeu de obținere a biogazului include fermentarea metanogenă anaerobă a biomasei de vinasă cu trecerea prin aceasta a unui amestec gazos, obținut în urma gazificării catalitice a deșeurilor organice cu conținut de celuloză și a deșeurilor organice lichide, care conține hidrogen, dioxid de carbon, oxid de carbon și metan în raport volumic respectiv de 1:0,9:0,45:0,013 și este dozat în biomasa de vinasă în cantitate de 0,1-0,3 dm³/dm³ de vinasă.

În calitate de deșeuri cu conținut de celuloză sunt utilizate tăieturi fragmentate de viță-de-vie, de lemn și/sau frunzișul căzut, iar în calitate de catalizator de gazificare se utilizează magnetitul granulat.

Revendicări: 3

Figuri: 1

*
* *

(54) **Method for producing biogas**

(57) The invention relates to biogas production by processing organic waste from wine stock, poultry, livestock waste, plant growing distillation processes, food and cellulose-containing woodworking waste, grapevine

scraps and fallen leaves and can be used for producing gaseous fuel and organic-mineral fertilizers.

The method for producing biogas includes anaerobic methane fermentation of vinasse biomass by passing through it a gaseous mixture, obtained during catalytic gasification of cellulose-containing and liquid organic waste, containing hydrogen, carbon dioxide, carbon monoxide and methane in a volumetric ratio of 1:0.9:0.45:0.013, respectively, which is dosed into the vinasse biomass in an amount of 0.1-0.3 dm³/dm³ of vinasse.

As cellulose-containing waste are used crushed grapevine, wood scraps, and/or fallen leaves, and as gasification catalyst is used granular magnetite.

Claims: 3

Fig.: 1

*
* *

(54) **Способ получения биогаза**

(57) Изобретение относится к получению биогаза путем переработки органических отходов от процессов дистилляции винома- териалов, отходов птицеводства, животно- водства, растениеводства, пищевых и целлюлозосодержащих отходов деревооб- работки, обрезков виноградной лозы и опавших листьев и может быть использо- вано для получения газообразного топлива и органико-минеральных удобрений.

Способ получения биогаза включает анаэ- робное метановое брожение биомассы барды при пропускании через нее газооб- разной смеси, полученной при каталитиче- ской газификации целлюлозосодержащих и жидких органических отходов, содержа- щей водород, углекислый газ, монооксид углерода и метан в объемном соотноше- нии соответственно 1:0,9:0,45:0,013, кото- рую дозируют в биомассу барды в количе- стве 0,1-0,3 dm³/dm³ барды.

В качестве целлюлозосодержащих отходов используют раздробленные обрезки вино- градной лозы, древесины и/либо опавшую листву, а в качестве катализатора газифи- кации используют гранулированный магне- тит.

П. формулы: 3

Фиг.: 1

FF9Y Brevete de invenție de scurtă durată acordate / Granted short-term patents for invention / Предоставленные краткосрочные патенты на изобретения

Orice persoana interesată are dreptul se ceară revocarea în tot sau în parte a hotărârii de acordare a brevetului în termen de 6 luni de la data publicării mențiunii privind acordarea brevetului. Opoziția se face în scris și motivat la AGEPI, în baza motivelor prevăzute de art. 57 alin. (2) din Legea nr. 50/2008 privind protecția invențiilor.

Odată cu publicarea mențiunii privind acordarea brevetului de invenție de scurtă durată documentele cererii sunt expuse în biblioteca AGEPI, accesibile publicului, și pot fi consultate direct sau se pot comanda copii, contra cost.

Any person is in right to request a full or partial revocation of any decision to grant a patent within 6 months as from the date of publication of the mention of granting the patent. The opposition shall be reasoned and filed in writing with AGEPI according to the provisions of Art. 57(2) of the Law No. 50/2008 on the Protection of Inventions.

At the same time with the publication of the mention of the decision to grant a short-term patent for invention, the application documents, are exposed in the AGEPI library, available to the public, and can be consulted directly or copies may be ordered for payment of an additional fee.

Любое лицо вправе подать в AGEPI мотивированное возражение о полном или частичном аннулировании решения о предоставлении патента в течение 6 месяцев с даты публикации сведений о предоставлении патента. Возражение подается в письменной форме на основании положений, предусмотренных в части (2) ст. 57 Закона № 50/2008 об охране изобретений.

Одновременно с публикацией сведений о предоставлении краткосрочного патента на изобретение производится выкладка документов заявки в библиотеке AGEPI, общедоступных для ознакомления, а за дополнительную плату могут быть заказаны их копии.

- (11) **1563** (13) Y
 (51) **Int. Cl.:** **A21D 8/00** (2006.01)
A21D 8/02 (2006.01)
A21D 13/04 (2006.01)
A21D 13/047 (2018.01)
 (21) s 2020 0129
 (22) 2020.10.12
 (71)(73) UNIVERSITATEA TEHNICĂ A MOLDOVEI,
 MD
 (72) SIMINIUC Rodica, MD; ȚURCANU Dinu, MD
 (54) **Compoziții și procedeu de fabricare a cozonacului cu maia cu floră spontană**
 (57) Invenția se referă la industria de panificație și patiserie, și anume la compoziții și procedee de fabricare a cozonacului cu maia cu floră spontană.
 Compozițiile conțin făină de grâu, zahăr, unt, lapte, gălbenuș de ou, pulbere de maia cu floră spontană din făină de grâu sau de soriz, sare și arome.
 Procedeu de fabricare a cozonacului include reactivarea maielei cu floră spontană din făină de grâu sau de soriz, amestecarea ingredientelor, frământarea și fermentarea aluatului, porționarea și coacerea.

Revendicări: 4

Figuri: 8

*
 * *

- (54) **Compositions and method for producing kozonak with spontaneous flora sourdough**
 (57) The invention relates to the baking and confectionery industry, namely to compositions and methods for producing kozonak with spontaneous flora sourdough.
 The compositions contain wheat flour, sugar, butter, milk, egg yolk, powdered spontaneous flora sourdough of wheat flour or soryz flour, salt and flavorings.
 The method for producing kozonak comprises reactivating the spontaneous flora sourdough of wheat flour or soryz flour, mixing the ingredients, kneading and fermenting the dough, portioning and baking.

Claims: 4

Fig.: 8

*
 * *

- (54) **Композиции и способ производства кулича на закваске со спонтанной флорой**
 (57) Изобретение относится к хлебопекарной и кондитерской промышленности, а именно к композициям и способам производства кулича на закваске со спонтанной флорой.
 Композиции содержат пшеничную муку, сахар, сливочное масло, молоко, яичный

желток, порошок закуску со спонтанной флорой из пшеничной муки или муки сориза, соль и ароматизаторы.

Способ производства кулича включает реактивирование закваски со спонтанной флорой из пшеничной муки или муки сориза, смешивание ингредиентов, замешивание и ферментацию теста, порционирование и выпечку.

П. формулы: 4

Фиг.: 8

- (11) **1564** (13) Y
 (51) **Int. Cl.:** **A23L 25/00** (2016.01)
A23L 29/238 (2016.01)
A23L 29/30 (2016.01)
 (21) s 2020 0147
 (22) 2020.11.26
 (71)(73) UNIVERSITATEA TEHNICĂ A MOLDOVEI,
 MD
 (72) CAZAC Viorela, MD; SIMINIUC Rodica, MD; GROSU Carolina, MD; GUTIUM Olga, MD
 (54) **Umplutură funcțională pentru patiserie**
 (57) Invenția se referă la industria alimentară, și anume la produsele de patiserie, în particular la umpluturi pentru patiserie cu proprietăți senzoriale unice și proprietăți funcționale specifice.
 Umplutura, conform invenției, conține: șrot din miez de nucă *Juglans Regie* L. 300...370 g, zahăr tos 70...90 g și vanilie 1 păstaie.

Revendicări: 1

*
 * *

- (54) **Functional bakery filling**
 (57) The invention relates to the food industry, namely to confectionery products, in particular to confectionery fillings with unique organoleptic properties and specific functional properties.
 The filling, according to the invention, comprises: *Juglans Regie* L. walnut kernel meal 300...370 g, granulated sugar 70...90 g and 1 vanilla pod.

Claims: 1

*
 * *

- (54) **Функциональная начинка для выпечки**
 (57) Изобретение относится к пищевой промышленности, а именно к кондитерским изделиям, в частности к кондитерским начинкам с уникальными органолептические

скими свойствами и специфическими функциональными свойствами.

Начинка, согласно изобретению, содержит: шрот из ядер грецкого ореха *Juglans Regie* L. 300...370 г, сахар песок 70...90 г и 1 стручок ванили.

П. формулы: 1

(11) 1565 (13) Y

(51) Int. Cl.: A41G 5/00 (2006.01)
A41G 3/00 (2006.01)
A45D 8/34 (2006.01)

(21) s 2021 0007

(22) 2021.02.15

(71)(72)(73) MANOLI Carolina, MD

(74) GOREMICHINA Ludmila

(54) **Extensie de păr și procedeu de creare a coafurii „coadă de cal” cu utilizarea acestora**

(57) Invenția se referă la extensii de păr și poate fi utilizată pentru crearea unei coafuri tip „coadă de cal” atât de către utilizatorul însuși, cât și în condiții de salon.

Conform invenției, se propune o extensie de păr și un procedeu de creare a coafurii „coadă de cal”, în care se folosește extensia de păr, care conține o bază (1), în care este amplasat un smoc de păr (2), totodată baza (1) este executată dintr-un material termoplastic în formă de segment de sferă, care se îngroașă uniform spre centrul acestuia, iar în partea centrală a segmentului de sferă din partea convexă este format un orificiu orb în formă de con trunchiat, în interiorul căruia este fixat smocul de păr (2) cu un capăt al acestuia.

Rezultatul tehnic al invenției constă în creșterea volumului și lungimii „cozii de cal” cu traumatizarea minimă a părului și pielii umane și fără o tranziție nenaturală de la părul natural al utilizatorului la extensia de păr.

Revendicări: 4

Figuri: 9

*
* *

(54) **Hair extension and method for creating a “ponytail” hairstyle using the same**

(57) The invention relates to hair extensions and can be used for creating a “ponytail” type hairstyle both by the user and in salon conditions.

According to the invention, proposed is a hair extension and a method for creating a “ponytail” hairstyle, in which is used a hair extension comprising a base (1), in which is placed a bun of hair (2), at the same time the base (1) is made of a thermoplastic material in the form of a sphere segment, thickening evenly towards its center, and in the central part of the sphere segment on the convex side is formed a blind hole in the form of a truncated cone, inside which is fixed the bun of hair (2) with one end thereof.

The technical result of the invention consists in increasing the volume and length of the “ponytail” with minimal trauma to human hair and skin and without an unnatural transition from the user’s natural hair to hair extension.

Claims: 4

Fig.: 9

*
* *

(54) **Наращиватель волос и способ создания прически «конский хвост» с его использованием**

(57) Изобретение относится к наращивателям волос и может быть использовано для создания прически типа «конский хвост» как самим пользователем, так и в салонных условиях.

Согласно изобретению, предлагается наращиватель волос и способ создания прически «конский хвост», в котором используется наращиватель волос, содержащий основу (1), в которой размещен пучок волос (2), при этом основа (1) выполнена из термопластичного материала в форме сегмента сферы, утолщающегося равномерно к его центру, а в центральной части сегмента сферы с выпуклой стороны образовано несквозное отверстие в форме

усеченного конуса, внутри которого зафиксирован пучок волос (2) одним его концом. Технический результат изобретения состоит в увеличении объема и длины «конского хвоста» с минимальной травматизацией волос и кожного покрова человека и без неестественного перехода от натуральных волос пользователя к наращивателю волос.

П. формулы: 4
Фиг.: 9

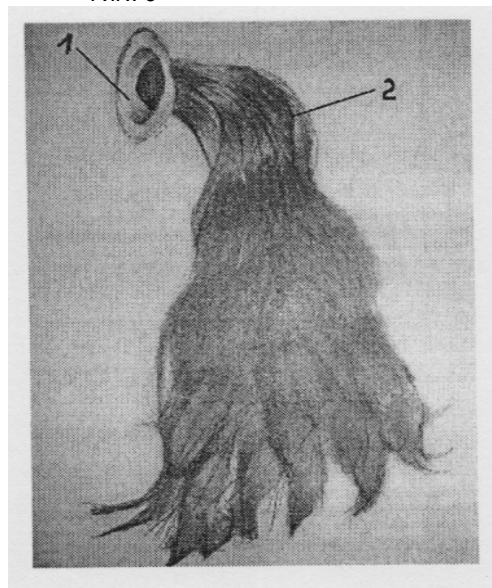

**FG9A Publicarea traducerii fascicolului de
brevet european validat în Republica Moldova/
Publication of the translation of the European
patent specification validated
in the Republic of Moldova/
Публикация перевода описания
изобретения к европейскому патенту,
валидированному в Республике Молдова**

Brevetul european validat conferă aceleași drepturi ca și cele conferite de un brevet, în conformitate cu Legea nr. 50/2008 privind protecția invențiilor, de la data publicării de către OEB a mențiunii privind eliberarea brevetului.

The validated European patent shall confer as from the date of publication of the mention of the issuance of the patent by the EPO the same rights as would be conferred by a patent in accordance with the Law No. 50/2008 on the Protection of Inventions.

Bалидированный европейский патент предоставляет те же права, что и патент в соответствии с Законом № 50/2008 об охране изобретений, с даты публикации ЕПВ сведений о выдаче патента.

- (11) **MD/EP 3292175 (13) T2**
 (51) **Int.Cl.:** *C09D 4/06* (2006.01.01)
C08F 222/14 (2006.01.01)
C09D 135/02 (2006.01.01)
- (21) e 2018 0259
 (96) 16724272.6, 2016.04.20
 (97) 3292175, 2018.03.14
 (80) EPB nr. 21/2021, 2021.05.26
 (87) WO 2016/169545, 2016.10.27
 (31) 102015105979
 (32) 2015.04.20
 (33) DE
- (71)(73) MANKIEWICZ GEBR. & CO. GMBH & CO. KG, DE
 (72) WEHNER Jochen, DE; COSTA Andrea, DE
 (74) LAZICOV Tatiana
- (54) **Sisteme de acoperire îmbunătățite, utilizarea acestora pentru acoperirea pieselor și piese astfel acoperite pentru instalațiile de energie electrică eoliană**
Coating systems, use thereof for coating components and thus coated components for wind power plants
Улучшенные системы покрытий, их использование для покрытия деталей и покрытые таким образом детали для ветроэнергетических установок
- (57) Prezenta invenție se referă la materiale de acoperire îmbunătățite bazate pe sisteme RMA (din engl. Michael addition reaction) reticulate, folosind reacția clasică de adăugare Michael. Materialele de acoperire cuprind cel puțin 15 până la 70% din greutate unul sau mai mulți compuși acizi CH A, 4 până la 40% din greutate unul sau mai mulți compuși carbonilici vinilici B, 1,5 până la 15% din greutate unul sau mai mulți compuși bazici latenți catalizatori C, până la 10% în greutate a unuia sau mai multor stabilizatori de lumină, până la 20% în greutate a unuia sau mai multor extensori de timp deschis, până la 20% în greutate a unuia sau mai multor extensori de viabilitate, până la 70% în greutate unul sau mai mulți pigmenți anorganici și/sau organici și până la 25% în greutate a unuia sau mai multor agenți de matizare, în toate cazurile – în raport cu greutatea totală a materialului de acoperire. Invenția se referă, de asemenea, la acoperirile care pot fi produse din acestea, în special straturile de acoperire cu luciu mat, precum și componentele acoperite, în special componentele pentru turbinele eoliene, cum ar fi, de exemplu, lamele sau paletele rotorului.
- Revendicări: 21
- *
* *
- (57) The invention relates to improved coating materials based on RMA systems, which cross-link with the aid of the classic Michael addition. The coating materials comprise at least 10 - 70wt.% of one or more CH-acidic compounds A, 4 - 40 wt.% of one or more vinylogous carbonyl compounds B, 1.5 - 15wt.% of one or more latent-basic catalysts C, up to 10wt.% one or more light protective agents, up to 20wt.% of one or more open time extenders, up to 20wt.% of one or more pot life extenders, up to 70 wt.% of one or more inorganic and/or organic pigments and 0.1 - 40wt.% of one or more anti-corrosion agents, respectively with respect to the total amount of the coating material. The invention also relates to thus produced coatings, in particular matt finish top coat and coated components, in particular for components for wind power plants, such as for example, vanes or rotor blades.
- Claims: 21
-
- (11) **MD/EP 3334721 (13) T2**
 (51) **Int.Cl.:** *C07D 401/12* (2006.01.01)
A61K 31/4439 (2006.01.01)
A61P 25/06 (2006.01.01)
- (21) e 2018 0605
 (96) 16751123.7, 2016.08.05
 (97) 3334721, 2018.06.20
 (80) EPB nr. 17/2021, 2021.04.28
 (87) WO 2017/027345, 2017.02.16
 (31) 201562203996P; 201562266867P
 (32) 2015.08.12; 2015.12.14
 (33) US; US
- (71)(73) ELI LILLY AND COMPANY, US
 (72) COATES David Andrew, US; FORTNER Kevin Charles, US; MASSEY Steven Marc, US; MYERS Jason Kenneth, US; NAVARRO Antonio, US; SIEGEL Miles Goodman, US; STUCKY Russell Dean, US
- (74) PARASCA Dumitru

(54) **Antagoniști ai receptorului CGRP**
CGRP receptor antagonists
Антагонисты рецептора CGRP

(57) Prezenta invenție furnizează un compus cu Formula II:

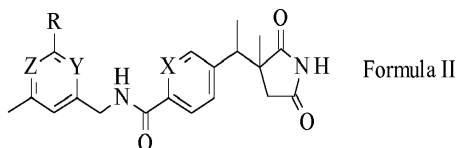

sau o sare acceptabilă farmaceutic a acestuia.

Revendicări: 18

*
* *

(57) The present invention provides a compound of Formula II:

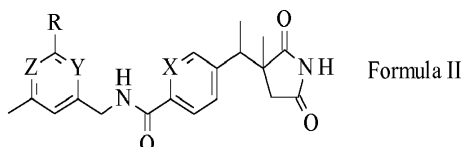

or a pharmaceutically acceptable salt thereof.

Claims: 18

(54) **Combinăție de trazodonă și gabapentină pentru tratamentul durerii**
Combination of trazodone and gabapentin for the treatment of pain
Сочетание trazодона и габапентина для лечения боли

(57) Prezenta invenție se referă la o compoziție farmaceutică care conține o combinație de trazodonă sau o sare a acesteia și gabapentină sau o sare sau promedicamentul acesteia, combinația menționată având un efect sinergic în tratamentul durerii.

Revendicări: 11

Figuri: 4

*
* *

(57) The present invention relates to a pharmaceutical composition comprising a combination of trazodone or a salt thereof, and gabapentin or a salt or prodrug thereof, said combination having a synergistic effect in the treatment of pain.

Claims: 11

Fig.: 4

Fig. 1

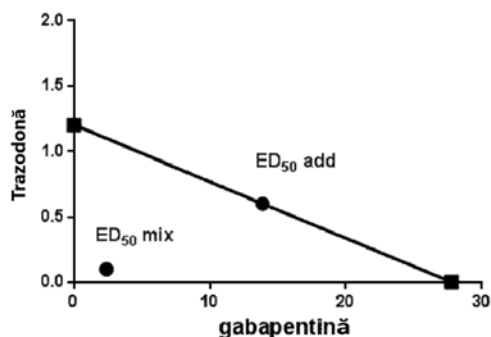

(11) **MD/EP 3364975 (13) T2**
(51) **Int.Cl.:** **A61K 31/496** (2006.01.01)
A61P 25/02 (2006.01.01)
A61P 25/04 (2006.01.01)
A61K 45/06 (2006.01.01)
A61K 31/195 (2006.01.01)
A61P 25/00 (2006.01.01)

(21) e 2018 0825
(96) 16781816.0, 2016.10.17
(97) 3364975, 2018.08.29
(80) EPB nr. 14/2021, 2021.04.07
(87) WO 2017/067870, 2017.04.27
(31) 15191024
(32) 2015.10.22
(33) EP
(71)(73) AZIENDE CHIMICHE RIUNITE ANGELINI FRANCESCO A.C.R.A.F. S.P.A., IT
(72) GARRONE Beatrice, IT; DURANDO Lucia, IT; CALISTI Fabrizio, IT
(74) SOKOLOVA Sofia

(11) **MD/EP 3465214 (13) T2**
(51) **Int.Cl.:** **G01N 33/574** (2006.01.01)
(21) e 2019 0405
(96) 17728484.1, 2017.05.30
(97) 3465214, 2019.04.10
(80) EPB nr. 17/2021, 2021.04.28
(87) WO 2017/207574, 2017.12.07
(31) 16171885
(32) 2016.05.30
(33) EP

- (71)(73) MORPHOSYS AG, DE
- (72) ENDELL Jan, DE; WINDERLICH Mark, DE; BOXHAMMER Rainer, DE
- (74) PARASCA Dumitru
- (54) **Metode de predicție a beneficiului terapeutic al terapiei anti-CD19 la pacienți**
Methods for predicting therapeutic benefit of anti-cd19 therapy in patients
Методы прогнозирования терапевтической пользы анти-CD19-терапии у пациентов
- (57) Prezenta dezvoltare este direcționată către identificarea caracteristicilor și biomarkerilor la pacienții care beneficiază de tratamentul cu anticorpul anti-CD19.
- Revendicări: 15
Figuri: 10
Secvențe: 13
- *
* *
- (57) The present disclosure is directed to a method of identifying a subject having chronic lymphocytic leukemia (CLL), non-Hodgkin's lymphoma (NHL), small lymphocytic lymphoma (SLL) or acute lymphoblastic leukemia (ALL) that is responsive to treatment with an anti-CD19 antibody, said method comprising: a) providing a blood sample obtained from said subject prior to treatment with said anti-CD19 antibody, b) determining the level of at least one biomarker in said sample selected from the group consisting of: i) peripheral NK cell count, and ii) CD16 expression levels on peripheral NK cells, c) comparing the level of said at least one biomarker in said sample to a predetermined cut off level, wherein levels of said at least one biomarker at or above the predetermined cut off level is indicative of a subject who would benefit from treatment with an anti-CD19 antibody. The present disclosure is also directed to a method for selecting a patient for treatment according to the above and to the use of an anti-CD19 antibody for the treatment of such a patient.
- Claims: 15
Fig.: 10
Sequences: 13
-
- (11) **MD/EP 3475303 (13) T2**
- (51) **Int.Cl.: C07K 16/28 (2006.01.01)**
A61K 39/395 (2006.01.01)
A61P 35/00 (2006.01.01)
- (21) e 2019 0533
- (96) 17735440.4, 2017.06.27
- (97) 3475303, 2019.05.01
- (80) EPB nr. 15/2021, 2021.04.14
- (87) WO 2018/002031, 2018.01.04
- (31) 16176322
- (32) 2016.06.27
- (33) EP
- (71)(73) MORPHOSYS AG, DE
- (72) GARIDEL Patrick, DE; LANGER Andreas, DE; HESSLING Martin, DE; WEINFURTNER Daniel, DE; BROCKS Bodo, DE
- (74) PARASCA Dumitru
- (54) **Formulări de anticorp anti-CD19**
Anti-CD19 antibody formulations
Составы антител анти-CD19
- (57) Prezenta dezvoltare descrie o formulare farmaceutică a unui anticorp anti-CD19.
- Revendicări: 22
Figuri: 2
Secvențe: 11
- *
* *
- (57) The present disclosure describes a pharmaceutical formulation of an anti-CD19 antibody.
- Claims: 22
Fig.: 2
Sequences: 11
-
- (11) **MD/EP 3496739 (13) T2**
- (51) **Int.Cl.: A61K 38/17 (2006.01.01)**
A61K 47/68 (2017.01.01)
A61P 7/00 (2006.01.01)
A61P 11/00 (2006.01.01)
- (21) e 2019 0695
- (96) 17828540.9, 2017.07.14
- (97) 3496739, 2019.06.19
- (80) EPB nr. 17/2021, 2021.04.28
- (87) WO 2018/013936, 2018.01.18
- (31) 201662362955P; 201762453888P; 201762510403P

(32) 2016.07.15; 2017.02.02; 2017.05.24

(33) US; US; US

(71)(73) ACCELERON PHARMA INC., US

(72) KUMAR Ravindra, US; KNOPF John, US

(74) SOKOLOVA Sofia

(54) **Compoziții care cuprind polipeptide actriia pentru utilizarea în tratarea hipertensiunii pulmonare**

Compositions comprising actriia polypeptides for use in treating pulmonary hypertension

Композиции и методы лечения легочной гипертензии

(57) În unele aspecte, dezvoltarea se referă la antagoniștii GDF/BMP și la metode de utilizare a antagoniștilor GDF/BMP în tratarea, prevenirea sau reducerea progresiei ratei și/sau severității hipertensiunii pulmonare (PH), în particular în tratarea, prevenirea sau reducerea progresiei ratei și/sau severității uneia sau mai multor complicații asociate PH. Dezvoltarea furnizează, de asemenea, metode de utilizare a unui antagonist GDF/BMP în tratarea, prevenirea sau reducerea progresiei ratei și/sau severității unei varietăți de afecțiuni, incluzând, dar fără a se limita la, remodelarea vasculară pulmonară, fibroza pulmonară și hipertrofia ventriculară dreaptă. Dezvoltarea furnizează în plus metode de utilizare a unui antagonist GDF/BMP în reducerea presiunii sistolice ventriculare drepte la un subiect care necesită o astfel de procedură.

Revendicări: 24

Figuri: 23

*
* *

(57) In some aspects, the disclosure relates to GDF/BMP antagonists and methods of using GDF/BMP antagonists to treat, prevent, or reduce the progression rate and/or severity of pulmonary hypertension (PH), particularly treating, preventing or reducing the progression rate and/or severity of one or more PH-associated complications. The disclosure also provides methods of using a GDF/BMP antagonist to treat, prevent, or reduce the progression rate and/or severity of a variety of conditions

including, but not limited to, pulmonary vascular remodeling, pulmonary fibrosis, and right ventricular hypertrophy. The disclosure further provides methods of using a GDF/BMP antagonist to reduce right ventricular systolic pressure in a subject in need thereof.

Claims: 24

Fig.: 23

(11) **MD/EP 3519416 (13) T2**

(51) **Int.Cl.: C07D 491/04 (2006.01.01)**

C07D 491/18 (2006.01.01)

A61K 31/436 (2006.01.01)

A61P 25/00 (2006.01.01)

(21) e 2019 0867

(96) 17781253.4, 2017.09.25

(97) 3519416, 2019.08.07

(80) EPB nr. 13/2021, 2021.03.31

(87) WO 2018/063955, 2018.04.05

(31) 201662400150P

(32) 2016.09.27

(33) US

(71)(73) MERCK SHARP & DOHME CORP., US

(72) SEBHAT Iyassu K., US; ARASAPPAN Ashok, US; HOYT Scott B., US; WILKENING Robert R., US; DEMONG Duane, US

(74) CORCODEL Angela

(54) **Derivați croman, izocroman și dihidroizobenzofuran ca modulatori alosterici negativi ai mGluR2, compoziții și utilizarea lor**

Chromane, isochromane and dihydroisobenzofuran derivatives as mGluR2-negative allosteric modulators, compositions, and their use

Производные хромана, изохромана и дигидроизобензофурана в качестве mGluR2-негативных аллостерических модуляторов, композиции и их применение

(57) Prezenta invenție furnizează anumiți compuși substituiți cromani, izocromani și dihidroizobenzofuranici cu formula (I):

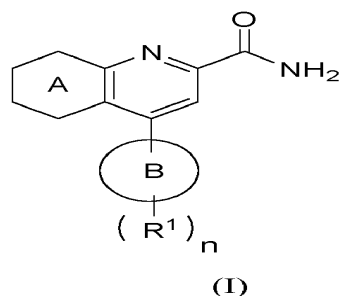

sau o sare acceptabilă farmaceutic a acestuia, în care inelul A este un fragment selectat dintre:

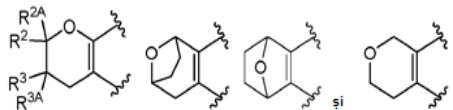

și inelul B, n, R1, R2, R2A, R3 și R3A sunt așa cum sunt definiți aici.

Compușii invenției sunt utili ca inhibitori mGluR2 sau modulatori alosterici negativi mGluR2 (NAM) și pot fi utili în metodele de tratare a unui pacient pentru boli sau tulburări în care este implicat receptorul mGluR2-NAM, cum ar fi boala Alzheimer, afectarea cognitivă, afectarea cognitivă ușoară, schizofrenia și alte tulburări de dispoziție, tulburări de durere și tulburări de somn, prin administrarea la pacient a unei cantități eficiente terapeutice dintr-un compus conform invenției sau a unei sări acceptabile farmaceutic a acestuia. Invenția se referă, de asemenea, la compoziții farmaceutice care cuprind un compus al invenției sau o sare acceptabilă farmaceutic a acestuia (opțional în combinație cu unul sau mai multe ingrediente active suplimentare) și un purtător acceptabil farmaceutic, precum și utilizarea compușilor și compozițiilor farmaceutice conform invenției în tratamentul unor astfel de boli.

Revendicări: 33

*
* *

(57) The present invention provides certain substituted chromane, isochromane, and dihydroisobenzofuran compounds of formula (I):

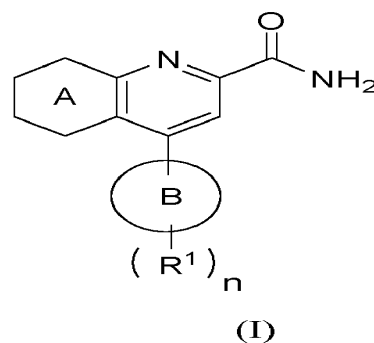

or a pharmaceutically acceptable salt thereof, wherein ring A is a moiety selected from

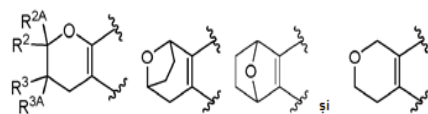

and ring B, n, R1, R2, R2A, R3, and R3A are as defined herein.

The compounds of the invention are useful as mGluR2 inhibitors, or mGluR2 negative allosteric modulators (NAMs), and may be useful in methods of treating a patient for diseases or disorders in which the mGluR2-NAM receptor is involved, such as Alzheimer's disease, cognitive impairment, mild cognitive impairment, schizophrenia and other mood disorders, pain disorders and sleep disorders, by administering to the patient a therapeutically effective amount of a compound of the invention, or a pharmaceutically acceptable salt thereof. The invention is also directed to pharmaceutical compositions comprising a compound of the invention, or a pharmaceutically acceptable salt thereof, (optionally in combination with one or more additional active ingredients), and a pharmaceutically acceptable carrier, and the use of the compounds and pharmaceutical compositions of the invention in the treatment of such diseases.

Claims: 33

(11) **MD/EP 3518905 (13) T2**
 (51) **Int.Cl.: A61K 9/20 (2006.01.01)**
A61K 31/496 (2006.01.01)
 (21) e 2019 0876
 (96) 17794060.8, 2017.09.29
 (97) 3518905, 2019.08.07
 (80) EPB nr. 17/2021, 2021.04.28
 (87) WO 2018/065869, 2018.04.12
 (31) 201641033741
 (32) 2016.10.03
 (33) IN
 (71)(73) SUVEN LIFE SCIENCES LIMITED, IN
 (72) NIROGI Ramakrishna, IN; MUDIGONDA Koteswara, IN; DOGIPARTI Dhanunjay Kumar, IN; JASTI Venkateswarlu, IN
 (74) FOCȘA Valentin
 (54) **Compoziții farmaceutice de antagonist al 5-HT6**
Pharmaceutical compositions of 5-HT6 antagonist
Фармацевтические композиции антагониста 5-HT6
 (57) Prezenta invenție se referă la compoziții farmaceutice cu eliberare imediată (IR) conținând 1-[(2-bromofenil)sulfonil]-5-metoxi-3-[[4-metil-1-piperazinil]metil]-1H-indol sau o sare acceptabilă farmaceutic a acestuia (s) și unul sau mai mulți excipienți acceptabili farmaceutic. Prezenta invenție se referă și la metode de preparare a acestor compoziții farmaceutice.

Revendicări: 12

*
* *

(57) The present invention relates to an immediate release (IR) pharmaceutical composition comprising 1-[(2-bromophenyl)sulfonyl]-5-methoxy-3-[(4-methyl-1-piperazinyl) methyl]-1H-indole or pharmaceutically acceptable salt (s) and one or more pharmaceutically acceptable excipients. The present invention also relates to methods of preparation of said pharmaceutical compositions.

Claims: 12

(11) **MD/EP 3532499 (13) T2**
 (51) **Int.Cl.: A61P 1/00 (2006.01.01)**
A61P 11/00 (2006.01.01)
A61P 11/06 (2006.01.01)
A61P 17/00 (2006.01.01)
C07K 16/24 (2006.01.01)
A61P 37/08 (2006.01.01)
 (21) e 2019 0980
 (96) 17794593.8, 2017.10.24
 (97) 3532499, 2019.09.04
 (80) EPB nr. 18/2021, 2021.05.05
 (87) WO 2018/081075, 2018.05.03
 (31) 201662414258P
 (32) 2016.10.28
 (33) US
 (71)(73) ELI LILLY AND COMPANY, US
 (72) BENSCHOP Robert Jan, US; DAVIES Julian, US; OKRAGLY Angela Jeannine, US; PATEL Chetankumar Natvarlal, US; TRUHLAR Stephanie Marie, US
 (74) LAZICOV Tatiana
 (54) **Anticorpi anti-IL-33 și utilizările acestora**
Anti-IL-33 antibodies and uses thereof
Анти-IL-33 антитела и их применения
 (57) Sunt prevăzuți anticorpi, care leagă și neutralizează IL-33 uman, și metode de utilizare a acestora, anticorpii menționați fiind utili ca agenți pentru tratarea stărilor asociate cu bolile alergice, inclusiv pentru tratarea dermatitei atopice.

Revendicări: 15
 Secvențe: 21

*
* *

(57) Antibodies which bind and neutralize human IL-33, and methods of using same, are provided, said antibodies are useful as agents for treating conditions associated with allergic disease including treating atopic dermatitis.

Claims: 15
 Sequences: 21

- (11) **MD/EP 3652491 (13) T2**
 (51) **Int.Cl.:** *F26B 5/06* (2006.01.01)
A61J 1/10 (2006.01.01)
 (21) e 2020 0539
 (96) 18755314.4, 2018.07.16
 (97) 3652491, 2020.05.20
 (80) EPB nr. 19/2021, 2021.05.12
 (87) WO 2019/012512, 2019.01.17
 (31) 201711359
 (32) 2017.07.14
 (33) GB

- (71)(73) 4D PHARMA LEÓN, S.L.U., ES
 (72) CARITE Christophe, GB; DECLOMESNIL
 Sophie, GB
 (74) PARASCA Dumitru

(54) **Procedeu de liofilizare a unui produs**
Process for lyophilising a product
Способ лиофилизации продукта

- (57) Prezenta invenție se referă la sisteme și procese de încărcare în vrac care pot fi utilizate în cicluri de liofilizare, astfel încât produsul care urmează a fi liofilizat este prevăzut cu protecție împotriva contaminării, în cazul în care sistemele de încărcare în vrac sunt rezistente la deteriorare și permit cantități substanțiale de produs să fie liofilizate într-un eficient și economic mod.

Revendicări: 10

Figuri: 8

*
 * *

- (57) The present invention relates to a process for lyophilising a product (3), comprising the steps of providing a bulk product (3) loading system in the form of a bag (1), the bag (1) having an interior and an exterior defined by a flexible wall, the bag (1) further comprising a filling port (5) providing access to the interior of the bag (1), filling a product (3) having a first moisture content into the interior of the bag (1) via the filling port (5), and exposing the product (3) in the interior of the bag (1) to a lyophilisation cycle such that the moisture content of the product (3) is reduced from the first moisture content to a second, lower, moisture content.

Claims: 10

Fig.: 8



Figura 2

- (11) **MD/EP 3723777 (13) T2**
 (51) **Int.Cl.:** *A61K 35/74* (2015.01.01)
A61K 35/741 (2015.01.01)
A61K 9/19 (2006.01.01)
A61P 1/00 (2006.01.01)
A61P 43/00 (2006.01.01)

- (21) e 2020 1083
 (96) 19755806.7, 2019.06.25
 (97) 3723777, 2020.10.21
 (80) EPB nr. 13/2021, 2021.03.31
 (87) WO 2020/002370, 2020.01.02
 (31) 18179641; 201814836; 201905000
 (32) 2018.06.25; 2018.09.12; 2019.04.09
 (33) EP; GB; GB

- (71)(73) 4D PHARMA RESEARCH LIMITED, GB
 (72) YUILLE Samantha, GB; REICHARDT Nicole,
 GB; REID Sarah, GB; AHMED Suaad,
 GB; SAVIGNAC Helene, GB; MULDER
 Imke Elisabeth, GB; ETTORRE Anna, GB
 (74) PARASCA Dumitru

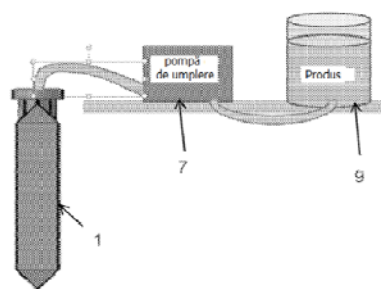
(54) **Compoziții care cuprind tulpini bacteriene**
Compositions comprising bacterial strains
Композиции, содержащие бактериальные штаммы

- (57) Invenția furnizează compoziții cuprinzând tulpini bacteriene pentru folosirea în terapie.

Revendicări: 16

Figuri: 24

Secvențe: 2

*
 * *

- (57) The invention provides compositions comprising bacterial strains for use in therapy.

Claims: 16

Fig.: 24

Sequences: 2

FG4A Lista brevetelor de invenție eliberate

Se publică următoarele date: numărul curent, codul țării conform normei ST.3 OMPI, numărul brevetului, codul tipului de document conform normei ST.16 OMPI, indicii de clasificare conform CIB, numărul depozitului, data depozitului, numărul BOPI în care a fost publicată mențiunea privind acordarea brevetului

Nr. crt.	Cod ST. 3 OMPI	(11) Nr. brevet	(13) Cod ST. 16 OMPI	(51) Indici de clasificare	(21) Nr. depozit	(22) Data depozit	(45) Nr. BOPI
1	MD	4740	C1	A01N 43/653 (2006.01) A01P 1/00 (2006.01) C07D 249/08 (2006.01)	a 2020 0056	2020.06.13	2/2021
2	MD	4741	C1	A61K 31/30 (2006.01) A61K 31/175 (2006.01) A61P 39/06 (2006.01) C07F 1/08 (2006.01) C07C 337/08 (2006.01) C07D 213/48 (2006.01)	a 2019 0053	2019.06.24	2/2021
3	MD	4742	C1	A61K 31/60 (2006.01) A61K 31/295 (2006.01) A61P 31/10 (2006.01) C07F 15/02 (2006.01) A61P 31/04 (2006.01)	a 2019 0082	2019.11.15	2/2021
4	MD	4743	C1	B23H 3/04 (2006.01) B23H 7/22 (2006.01) B23H 7/38 (2006.01) B23H 9/16 (2006.01)	a 2019 0010	2019.02.27	2/2021
5	MD	4744	C1	C02F 3/00 (2006.01) C02F 3/28 (2006.01) C02F 11/04 (2006.01) C12M 1/00 (2006.01) C12M 1/06 (2006.01)	a 2018 0031	2018.04.19	2/2021
6	MD	4745	C1	C07C 251/32 (2006.01) C07C 211/51 (2006.01) A01N 35/10 (2006.01) A01P 1/00 (2006.01) A01P 3/00 (2006.01)	a 2019 0071	2019.09.17	2/2021
7	MD	4746	C1	C08B 37/06 (2006.01) C07B 33/00 (2006.01) C07B 41/08 (2006.01) B01J 20/24 (2006.01) B01J 20/30 (2006.01) A61K 31/732 (2006.01)	a 2020 0031	2020.04.08	2/2021
8	MD	4747	C1	C09B 47/04 (2006.01) C09B 47/24 (2006.01) C08F 26/10 (2006.01) C08F 226/10 (2006.01) C07D 497/22 (2006.01) C09B 69/10 (2006.01) A61K 31/4035 (2006.01) A61K 31/79 (2006.01)	a 2020 0036	2020.05.06	2/2021
9	US	4748	C1	C12N 15/39 (2006.01) A61K 39/285 (2006.01) A61P 35/00 (2006.01)	a 2018 0086	2014.08.22	2/2021

FG9Y Lista brevetelor de invenție de scurtă durată eliberate

Se publică următoarele date: numărul curent, codul țării conform normei ST.3 OMPI, numărul brevetului, codul tipului de document conform normei ST.16 OMPI, indicii de clasificare conform CIB, numărul depozitului, data depozitului, numărul BOPI în care a fost publicată mențiunea privind acordarea brevetului

Nr. crt.	Cod ST. 3 OMPI	(11) Nr. brevet	(13) Cod ST. 16 OMPI	(51) Indici de clasificare	(21) Nr. depozit	(22) Data depozit	(45) Nr. BOPI
1	MD	1497	Z	A23C 9/12 (2006.01) A23C 9/123 (2006.01) A23C 9/13 (2006.01) A23C 9/133 (2006.01) A23L 33/105 (2016.01)	s 2020 0065	2020.06.18	2/2021
2	MD	1498	Z	A23F 3/00 (2006.01) A23F 3/34 (2006.01) A61P 3/04 (2006.01)	s 2020 0104	2020.08.26	2/2021
3	MD	1499	Z	A23F 3/00 (2006.01) A23F 3/34 (2006.01) A61P 3/06 (2006.01)	s 2020 0105	2020.08.26	2/2021
4	MD	1500	Z	A23F 3/00 (2006.01) A23F 3/34 (2006.01) A61P 9/12 (2006.01)	s 2020 0106	2020.08.26	2/2021
5	MD	1501	Z	A61B 10/00 (2006.01) A61B 10/02 (2006.01)	s 2020 0027	2020.03.13	2/2021
6	MD	1502	Z	A61B 10/00 (2006.01) A61B 10/02 (2006.01)	s 2020 0028	2020.03.13	2/2021
7	MD	1503	Z	A61C 8/00 (2006.01)	s 2020 0122	2020.10.05	2/2021
8	MD	1504	Z	A61F 9/007 (2006.01)	s 2020 0026	2020.03.13	2/2021
9	MD	1505	Z	A61F 9/007 (2006.01)	s 2020 0025	2020.03.13	2/2021
10	MD	1506	Z	C11B 5/00 (2006.01) A23D 9/00 (2006.01) A23D 9/02 (2006.01) C09K 15/00 (2006.01)	s 2020 0018	2020.03.05	2/2021
11	MD	1507	Z	C23F 11/08 (2006.01) C23F 11/10 (2006.01) C23F 11/18 (2006.01) C01G 45/12 (2006.01)	s 2020 0078	2020.07.17	2/2021
12	MD	1508	Z	E04H 9/02 (2006.01) E04B 1/24 (2006.01)	s 2019 0095	2019.09.05	2/2021

III

Mărci / Trademarks

Protecția juridică a mărcilor în Republica Moldova se asigură în temeiul înregistrării lor la AGEPI în modul stabilit de Legea nr. 38/2008 privind protecția mărcilor. În conformitate cu Legea, marca se autentifică prin certificatul de înregistrare eliberat de AGEPI. Certificatul de înregistrare confirmă prioritatea mărcii și dreptul exclusiv al titularului asupra mărcii pentru produsele și serviciile indicate în certificat.

În prezenta Secțiune se publică datele privind cererile de înregistrare, datele privind mărcile înregistrate în baza cererilor acceptate parțial, mărcile înregistrate și mărcile reînnoite prin procedura națională. Mărcile înregistrate conform Aranjamentului de la Madrid privind înregistrarea internațională a mărcilor și Protocolului referitor la Aranjamentul de la Madrid la care Republica Moldova este parte se publică în limbile franceză, engleză și spaniolă în Buletinul OMPI de Mărci Internaționale ("Gazette OMPI des marques internationales / WIPO Gazette of International Marks / Gaceta de la OMPI de Marcas Internacionales"). Buletinul include toate datele referitoare la înregistrările internaționale noi, la reînnoiri, la desemnări posterioare, precum și la modificări și alte acțiuni ce se referă la înregistrările internaționale. Buletinul este disponibil accesului public pe site-ul OMPI la adresele <https://www3.wipo.int/madrid/monitor/en/#gazette>, <https://www3.wipo.int/madrid/monitor/fr/#gazette> sau <https://www3.wipo.int/madrid/monitor/es/#gazette>.

Legal protection of trademarks in the Republic of Moldova shall be afforded on the basis of registration with the AGEPI, as established by Law No. 38/2008 on the Protection of Trademarks. According to this Law the trademark is certified by a registration certificate issued by AGEPI. The registration certificate attests the priority date of the trademark and the exclusive right of the owner in the trademark for the goods and services entered in the certificate.

Data on filed trademark applications, data on trademarks registered on the basis of partially accepted applications, registered trademarks and trademarks renewal under the national procedure shall be published in this Section.

Trademarks registered under the Madrid Agreement and the Protocol Concerning the International Registration of Marks to which the Republic of Moldova is party shall be published in French, English and Spanish in the Gazette OMPI des marques internationales / WIPO Gazette of International Marks / Gaceta de la OMPI de Marcas Internacionales. The Gazette includes all relevant data on new international registrations, renewals, subsequent designations as well as changes and other entries referred to the international registrations. The Gazette is available for public on the WIPO site at <https://www3.wipo.int/madrid/monitor/en/#gazette>, <https://www3.wipo.int/madrid/monitor/fr/#gazette> or <https://www3.wipo.int/madrid/monitor/es/#gazette>.

**CODURILE INID PENTRU IDENTIFICAREA DATELOR BIBLIOGRAFICE
REFERITOARE LA MĂRCI, CONFORM NORMEI ST. 60 OMPI****LIST OF INID CODES CONCERNING BIBLIOGRAPHIC DATA
RELATING TO MARKS, ACCORDING TO WIPO STANDARD ST. 60**

- (111) Numărul de ordine al înregistrării
Serial number of the registration
- (116) Numărul de ordine al înregistrării reînnoite
Serial number of the renewal
- (151) Data înregistrării
Date of the registration
- (156) Data reînnoirii
Date of the renewal
- (170) Termenul prevăzut de valabilitate a înregistrării / reînnoirii
Expected duration of the registration/renewal
- (181) Data prevăzută de expirare a termenului de valabilitate a înregistrării
Expected expiration date of the registration
- (186) Data prevăzută de expirare a termenului de valabilitate a reînnoirii
Expected expiration date of the renewal
- (210) Numărul de depozit
Number of the application
- (220) Data de depozit
Date of filing of the application
- (230) Data priorității de expoziție
Date of the exhibition priority
- (310) Numărul de depozit al cererii inițiale
Number of the initial application
- (320) Data de depozit a cererii inițiale
Date of filing of the initial application
- (330) Țara cererii inițiale, codul conform normei ST. 3 OMPI
Country of the initial application, code according to WIPO Standard ST. 3
- (441) Data la care informațiile privind cererea neexaminată au fost făcute accesibile publicului
Date of making information available to the public regarding the non-examined application
- (442) Data la care informațiile privind cererea examinată au fost făcute accesibile publicului
Date of making information available to the public regarding the examined application
- (450) Data la care informațiile privind înregistrarea au fost făcute accesibile publicului
Date of making information available to the public regarding the registration
- (510) Lista produselor când acestea nu sunt clasificate
List of goods, if not classified
- (511) Indicarea claselor conform Clasificării internaționale a produselor și serviciilor în scopul înregistrării mărcilor (Clasificarea de la Nisa), lista produselor și serviciilor conform acestei clasificări
The International Classification of Goods and Services for the Purposes of the Registration of Marks (Nice Classification), list of goods and/or services classified according thereto

- (526) Elementele mărcii asupra cărora nu se extinde dreptul exclusiv
Marks elements to which the exclusive rights do not extend
- (531) Descrierea elementelor figurative ale mărcii conform Clasificării internaționale a elementelor figurative ale mărcilor (Clasificarea de la Viena)
Description of the figurative elements of the mark according to the International Classification of the Figurative Elements of Marks (Vienna Classification)
- (540) Reproducerea mărcii
Reproduction of the mark
- (550)* Indicarea faptului că marca este proprietate a statului
Indication to the effect that the mark is a state property
- (551) Indicarea faptului că marca este colectivă sau de certificare
Indication to the effect that the mark is a collective mark or a certification mark
- (554) Indicarea faptului că marca este tridimensională
Indication to the effect that the mark is a three-dimensional mark
- (556) Marcă sonoră, inclusiv caracteristicile
Sound mark, including characteristics
- (580) Data înscrierii oricărui tip de tranzacție privind cererile de înregistrare sau înregistrările (de exemplu: modificare de titular, modificare de nume sau adresă, renunțare, expirare a protecției)
Date of recording of any kind of transaction in respect of applications or registrations (for example: change in ownership, change in name or address, renunciation, termination of protection)
- (591) Indicarea culorilor revendicate
Indication of colors claimed
- (641) Numărul și data altor cereri înrudite din punct de vedere juridic
Number and date of other legally related applications
- (730) Numele/denumirea și adresa solicitantului sau titularului, codul țării conform normei ST. 3 OMPI
Name and address of the applicant or the holder of the registration, country code according to WIPO Standard ST. 3
- (740) Numele reprezentantului
Name of the representative
- (750) Adresa pentru corespondență
Address for correspondence
- (770) Numele și adresa solicitantului sau titularului precedent (în caz de schimbare a titularului)
Name and address of the applicant or holder (in case of change in ownership)
- (771) Numele precedent sau adresa precedentă a solicitantului sau titularului (fără schimbarea titularului)
Previous name or address of the applicant or holder (in case of change in ownership)
- (791) Numele și adresa licențiatului
Name and address of the licensee
- (800) Indicarea datelor conform Aranjamentului de la Madrid și Protocolului de la Madrid
Indication of data under the Madrid Agreement and the Madrid Protocol
- (300)* Date referitoare la prioritatea cererilor înregistrate la oficiul de brevete al fostei U.R.S.S. (numărul documentului, data depozitului, codul țării)
Data relating to priority of the applications registered with the patent office of the former USSR (number of the document, application filing date, code of the country)

Cereri de înregistrare / Applications for registration

În conformitate cu Legea nr. 38/2008 privind protecția mărcilor, cererea de înregistrare a mărcii se depune la AGEPI de către solicitant, personal sau prin intermediul unui reprezentant.

O cerere trebuie să se refere la o singură marcă și trebuie să conțină documentele prevăzute în art. 30 din Lege.

Orice persoană interesată în termen de 3 luni de la data publicării datelor cu privire la cererea depusă poate prezenta în scris la AGEPI observații motivate privind necesitatea de a refuza înregistrarea mărcii conform art. 7 și/sau să formuleze o opoziție la înregistrarea mărcii pe motiv că înregistrarea acesteia ar trebui refuzată în baza prevederilor art. 8 și/sau, după caz, art. 7 din Lege.

In accordance with the Law No. 38/2008 on the Protection of Trademarks a trademark registration application shall be filed with the AGEPI by the applicant, in person or through a representative.

An application shall relate to one trademark only and shall contain the documents provided for in Art. 30 of the Law.

Within three months of the date of publication of a trademark registration application, any person shall be entitled to submit its comments in writing to the AGEPI, providing justification of the need for refusal of the trademark registration on the basis of Article 7 and/or lodge an opposition against registration of a trademark on the grounds that its registration must be refused on the basis of Article 8 and/or, as appropriate, Article 7 of the Law.

(210) **047773**
 (220) 2021.03.30
 (730) **GTRADE GROUP S.R.L., MD**
 Str. Alexandru cel Bun nr. 98,
 MD-2005, Chişinău, Republica Moldova
 (540)



(591) Culori revendicate: alb, roşu-închis, gri-închis.
 (511) NCL(11-2021)
 06 - metale comune și aliajele lor; minereuri; materiale metalice pentru edificare și construcții; construcții transportabile metalice; cabluri și fire metalice neelectrice; produse de feronerie metalică; containere metalice pentru depozitare sau transport; seifuri;
 17 - cauciuc, gutapercă, gumă, azbest, mică și înlocuitori ai acestora neprelucrate și semiprelucrate; materiale plastice și rășini extrudate destinate utilizării în producție; materiale de călăfătuire, etanșare și izolare; conducte, tuburi și furtunuri flexibile nemetalice;
 19 - materiale de construcție nemetalice; conducte rigide nemetalice pentru construcție; asfalt, smoală, gudron și bitum; construcții transportabile nemetalice; monumente nemetalice;
 20 - mobilier, oglinzi, rame; containere nemetalice pentru depozitare sau transport; oase, coarne, fanoane de balenă sau sedef prelucrate sau semiprelucrate; scoici; spumă de mare; chihlimbar galben;
 21 - ustensile și recipiente de menaj sau de bucătărie; vase de bucătărie și articole de masă, cu excepția cuțitelor, furculițelor și lingurilor; piepteni și bureți; perii, cu excepția pensulelor; materiale pentru perii; articole pentru curățare; sticlă brută sau semiprelucrată, cu excepția sticlei de construcție; articole de sticlă, articole de porțelan și faianță;
 37 - servicii de construcții; servicii de instalare și reparații; extracții miniere, forare de petrol și gaze;
 39 - transport; ambalarea și depozitarea mărfurilor; organizarea de călătorii.
 (531) CFE(8) 07.15.05; 07.15.09; 07.15.20; 25.01.13; 25.07.02; 26.03.04; 26.03.23; 26.07.18; 27.05.10; 29.01.13.

(210) **047780**
 (220) 2021.03.31
 (730) **COLUSVIN S.R.L., MD**
 Str. Muncești nr. 801,
 MD-2029, Chişinău, Republica Moldova
 (540)

ГЕНЕРАЛЬСКИЙ

(511) NCL(11-2021)
 33 - băuturi alcoolice, cu excepția berii; preparate alcoolice pentru fabricarea băuturilor;
 35 - publicitate; managementul, organizarea și administrarea afacerilor comerciale; lucrări de birou.
 (531) CFE(8) 28.05.00.

(210) **047807**
 (220) 2021.04.02
 (730) **TOMA Elena, MD**
 MD-6526, Mereni, Anenii Noi, Republica Moldova
 (540)



(591) Culori revendicate: negru, roz-pal.
 (511) NCL(11-2021)
 41 - educație; instruire; divertisment; activități sportive și culturale;
 44 - servicii medicale; servicii veterinare; servicii de igienă și de îngrijire a frumuseții pentru

- oameni sau animale; servicii de agricultură, acvacultură, horticultură și silvicultură.
- (531) CFE(8) 05.03.06; 05.05.19; 05.05.20; 05.05.21; 26.04.15; 26.04.18; 27.05.09; 29.01.12.

- (210) **047897**
 (220) 2021.04.13
 (730) **ZINCENCO Alexandr, MD**
 Str. Dimineții nr. 28,
 MD-2002, Chișinău, Republica Moldova
ZINCENCO Andrei, MD
 Str. Acad. Ilie Untilă nr. 21,
 MD-2025, Chișinău, Republica Moldova
ZINCENCO Nicolai, MD
 Str. Andrei Doga nr. 45/2, ap. 50,
 MD-2024, Chișinău, Republica Moldova
ZINCENCO Ludmila, MD
 Str. Acad. Ilie Untilă nr. 21,
 MD-2025, Chișinău, Republica Moldova

(540)



- (591) Culori revendicate: negru, roșu de diferite nuanțe, oranj de diferite nuanțe, galben de diferite nuanțe, verde de diferite nuanțe, albastru de diferite nuanțe, indigo de diferite nuanțe, violet de diferite nuanțe.
- (511) NCL(11-2021)
 02 - vopsele, firmisuri, lacuri; substanțe de protecție contra ruginii și contra deteriorării lemnului; materiale colorante; coloranți; cerneluri pentru imprimare, marcarea și gravare; rășini naturale în stare brută; metale sub formă de folie și pulbere utilizate în pictură, decorare, imprimare și artă;
- 35 - publicitate; managementul, organizarea și administrarea afacerilor comerciale; lucrări de birou.
- (531) CFE(8) 01.15.01; 26.02.01; 26.02.07; 26.02.18; 27.01.12; 27.05.08; 29.01.15.

- (210) **047961**
 (220) 2021.04.20
 (730) **Suples, Ltd., US**
 8534 W. Elisa St., Boise, Idaho 83709, Statele Unite ale Americii
- (540)

SUPLES

- (511) NCL(11-2021)
 25 - pantofi de sport;
 27 - saltele de lupte;
 28 - articole de sport, și anume manechini în mărime naturală destinați utilizării în tehnici de antrenament de răsucire a corpului și de wrestling corporal la sol pentru antrenamente de wrestling și sporturi de luptă; echipamente de exerciții, și anume bare, scripeți, funii pentru antrenament de forță, perete cu bare pentru exerciții, greutatea cu mânere din piele, aparate de cățărat care folosește funia, sisteme pentru exerciții cu funie de rezistență care conține mai multe corzi de sărit pentru antrenament fizic foarte intens; haltere;
- 41 - servicii de antrenamente sportive, inclusiv servicii de antrenamente referitoare wrestling și seminare referitoare la antrenamente sportive.

- (210) **047962**
 (220) 2021.04.20
 (730) **Suples, Ltd., US**
 8534 W. Elisa St., Boise, Idaho 83709, Statele Unite ale Americii
- (540)



- (511) NCL(11-2021)
 25 - pantofi de sport;
 27 - saltele de lupte;
 28 - articole de sport, și anume manechini în mărime naturală destinați utilizării în tehnici de antrenament de răsucire a corpului și de wrestling corporal la sol pentru antrenamente de wrestling și sporturi de luptă; echipamente de exerciții, și anume bare, scripeți, funii pentru antrenament de forță, perete cu bare pentru exerciții, greutăți cu mânere din piele, aparate de cățărat care folosește funia, sisteme pentru exerciții cu funie de rezistență care conține mai multe corzi de sărit pentru antrenament fizic foarte intens; haltere;
 41 - servicii de antrenamente sportive, inclusiv servicii de antrenamente referitoare wrestling și seminare referitoare la antrenamente sportive.
 (531) CFE(8) 02.01.08; 02.01.16; 02.01.23; 26.01.14; 26.01.18; 26.02.14; 26.02.18; 27.05.24.

(210) **048018**
 (220) 2021.04.22
 (730) **PASCARU Adrian, MD**
 Str. Nicolae Milescu Spătarul nr. 19, ap. 3,
 MD-2075, Chișinău, Republica Moldova
 (540)

VACCIN

- (511) NCL(11-2021)
 33 - băuturi alcoolice, cu excepția berii; preparate alcoolice pentru fabricarea băuturilor.

(210) **048027**
 (220) 2021.04.29
 (730) **BOGDANOVA Iulia, MD**
 Str. Trifan Baltă nr. 2,
 MD-2021, Chișinău, Republica Moldova
 (540)



- (511) NCL(11-2021)
 02 - vopsele, firnisuri, lacuri; substanțe de protecție contra ruginii și contra deteriorării lemnului; materiale colorante; coloranți; cerneluri pentru imprimare, marcarea și gravare; rășini naturale în stare brută; metale sub formă de folie și pulbere utilizate în pictură, decorare, imprimare și artă;
 16 - hârtie și carton; produse de imprimare; articole pentru legătorie; fotografii; articole de papetărie și de birou, cu excepția mobilei; adezivi pentru papetărie sau menaj; materiale pentru pictură și pentru artiști; pensule; materiale didactice și de instruire; folii, pelicule și pungi din plastic pentru ambalare și împachetare; caractere și clișee tipografice.
 (531) CFE(8) 05.01.05; 05.01.16; 26.01.12; 26.01.15; 26.01.16; 26.07.04; 26.13.25; 27.05.10.

(210) **048028**
 (220) 2021.04.29
 (730) **BOGDANOVA Maria, MD**
 Str. Trifan Baltă nr. 2,
 MD-2021, Chișinău, Republica Moldova
 (540)



- (511) NCL(11-2021)
 02 - vopsele, firnisuri, lacuri; substanțe de protecție contra ruginii și contra deteriorării lemnului; materiale colorante; coloranți; cerneluri pentru imprimare, marcarea și gravare; rășini naturale în stare brută; metale sub formă de folie și pulbere utilizate în pictură, decorare, imprimare și artă;
 16 - hârtie și carton; produse de imprimare; articole pentru legătorie; fotografii; articole de papetărie și de birou, cu excepția mobilei; adezivi pentru papetărie sau menaj; materiale pentru pictură și pentru artiști; pensule; materiale didactice și de instruire; folii, pelicule și pungi din plastic pentru ambalare și împachetare; caractere și clișee tipografice.
 (531) CFE(8) 26.01.10; 26.03.06; 26.03.07; 26.07.03; 26.07.25; 26.13.25; 27.05.10.

- (210) **048040**
 (220) 2021.05.03
 (730) **The Procter & Gamble Company, US**
 One Procter & Gamble Plaza, Cincinnati,
 Ohio 45202, Statele Unite ale Americii
 (540)



- (511) NCL(11-2021)
 05 - produse de igienă feminină; chiloți pentru menstruație, prosoape sanitare; chiloți igienici; șervețele sanitare; pantaloni pentru igiena feminină; prosoape igienice; absorbante; tampoane pentru menstruație; tampoane igienice; lenjerie intimă pentru scopuri sanitare; scutece igienice pentru incontinență; șervețele igienice pentru incontinență; chiloți absorbantți pentru incontinență.
 (531) CFE(8) 01.07.06; 27.05.09.

- (210) **048065**
 (220) 2021.05.07
 (730) **VINĂRIA BOSTAVAN S.R.L., întreprindere mixtă, MD**
 MD-5352, Etulia, Vulcănești, UTA Găgăuzia, Republica Moldova
 (540)



- (511) NCL(11-2021)
 33 - vin; vin alb; vin spumant; vin fiert; vin roșu; vinuri îmbogățite; vinuri dulci; vinuri roze; vinuri neacidulate; puncti de vin; vin slab alcoolizat; vin pentru gătit; vin de căpșuni; vin

de struguri; vin de fructe; vin de mure; vinuri roșii spumante; vinuri albe spumante; vinuri spumante naturale; vinuri de masă; vinuri cu alcool; vinuri de desert; vin de orez galben; vin de acanthopanax (ogapiju); vin spumant de fructe; vin spumant de struguri; băuturi care conțin vin (șprițuri); vin de zmeură neagră (bokbunjaju); băuturi pe bază de vin; vinuri cu indicație geografică protejată; piquette (băătură pe bază de vin); cocteiluri preparate pe bază de vin; vin tradițional coreean de orez (makgeoli); băuturi aperitive pe bază de vin; vinuri cu denumire de origine protejată; băătură alcoolică pe bază de vin și fructe; vinuri japoneze din struguri dulci conținând extracte de ginseng și scoarță de cinchona.

- (531) CFE(8) 23.03.10; 23.03.11; 23.03.13; 23.03.15; 26.11.01; 26.11.21; 27.05.11.

- (210) **048072**
 (220) 2021.05.10
 (730) **Great Wall Motor Company Limited, CN**
 2266 Chaoyang South Street, Baoding, Hebei 071000, China
 (540)



- (511) NCL(11-2021)
 12 - vehicule de locomotie terestră, aeriană, navală și pe calea ferată; mașini; automobile; autorulote; vehicule electrice; motoare pentru automobile; motoare pentru vehicule terestre; cutii de viteze pentru vehicule terestre; caroserii pentru automobile; șasiuri pentru automobile; roți de automobile; pneuri pentru autovehicule; tapițerii pentru vehicule; airbaguri (dispozitive de protecție pentru automobile); parașocuri pentru automobile; roți libere pentru vehicule terestre; ambreiaje pentru vehicule terestre; frâne pentru vehicule; capote de motoare pentru vehicule; parbrize; retrovizoare; amortizoare pentru automobile; portiere de vehicule; hamuri de siguranță pentru scaune de vehicule; volane pentru vehicule; geamuri de vehicule; huse pentru roata de rezervă; mașini fără conducător (mașini autonome); scări pentru vehicule; parasolare (storuri) pentru automobile;

- 35 - agenții de import-export; promovarea vânzărilor pentru terți; servicii de aprovizionare pentru terți (achiziții de bunuri și servicii pentru alte întreprinderi); marketing; publicitate; furnizarea unei piețe on-line pentru cumpărătorii și vânzătorii de bunuri și servicii; consultanță în managementul și organizarea afacerilor; prezentarea produselor prin toate mijloacele de comunicare pentru vânzarea cu amănuntul;
- 37 - stații de service (alimentare cu carburant și întreținere); întreținerea și reparația vehiculelor cu motor; întreținerea automobilelor; tratamente preventive contra ruginii, pentru vehicule; servicii de depanare pentru vehicule; gresarea vehiculelor; curățarea vehiculelor; spălarea vehiculelor; șlefuirea vehiculelor; lucrări de lăcuire; instalare, întreținere și reparații de mașinărie; tratamente contra ruginii; reșaparea pneurilor; reparația pneurilor; echilibrare anvelope.
- (531) CFE(8) 27.05.17.

- (210) **048118**
 (220) 2021.05.18
 (730) **PLATINUM WINES Sp. z o.o., PL**
 ul. Wołodyjowskiego 70/1, 02-724 Warszawa, Polonia
 (540)

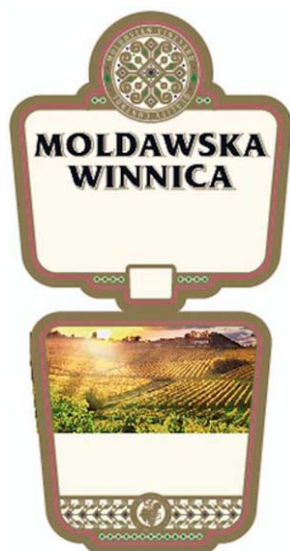

- (526) Elementele mărcii asupra cărora solicitantul declară că renunță la invocarea oricărui drept exclusiv: „MOLDOVIAN VINEYARD QUALI-

TY CONTROL”, cu excepția executării grafice deosebite.

- (591) Culori revendicate: bej, alb, maro, roz, violet, verde de diferite nuanțe, galben, portocaliu, gri, negru.
 (511) NCL(11-2021)
 33 - băuturi alcoolice (cu excepția berii), provenite din Republica Moldova.
 (531) CFE(8) 05.07.10; 06.07.07; 06.07.08; 06.19.01; 06.19.07; 06.19.16; 25.01.13; 25.01.15; 25.01.25; 26.01.15; 27.05.03; 29.01.15.

- (210) **048150**
 (220) 2021.05.21
 (730) **The Procter & Gamble Company, US**
 One Procter & Gamble Plaza, Cincinnati, Ohio 45202, Statele Unite ale Americii
 (540)



- (511) NCL(11-2021)
 03 - preparate pentru albit și alte substanțe pentru spălat; preparate pentru curățare, lustruire, degresare și șlefuire; săpunuri; deodorante și antiperspirante de uz personal; preparate pentru îngrijirea corpului și mâinilor, inclusiv șampoane pentru corp, loțiuni de corp, gel de baie și de duș, spumă de baie, spray-uri pentru corp.
 (531) CFE(8) 24.01.15; 24.01.20; 26.03.05; 26.03.06; 27.01.05; 27.03.15; 27.05.03.

(210) **048151**
 (220) 2021.05.21
 (730) **The Procter & Gamble Company, US**
 One Procter & Gamble Plaza, Cincinnati,
 Ohio 45202, Statele Unite ale Americii
 (540)



**natural
 DETOX**

(511) NCL(11-2021)
 03 - preparate pentru albit și alte substanțe pen-
 tru spălat; preparate pentru curățare, lustrui-
 re, degresare și șlefuire; săpunuri; deodoran-
 te și antiperspirante de uz personal; prepara-
 te pentru îngrijirea corpului și mâinilor, inclu-
 siv șampoane pentru corp, loțiuni de corp,
 gel de baie și de duș, spumă de baie, spray-
 uri pentru corp.
 (531) CFE(8) 24.01.15; 24.01.20; 26.03.05;
 26.03.06; 27.01.05; 27.03.15; 27.05.03.

(210) **048167**
 (220) 2021.05.26
 (730) **Recover S.R.L., centru de asistență și
 mediere în asigurări, MD**
 Str. Ilie Coșanu nr. 24,
 MD-2075, Chișinău, Republica Moldova

(540)



recover

(591) Culori revendicate: oranș, albastru-închis.
 (511) NCL(11-2021)
 35 - publicitate; managementul, organizarea și
 administrarea afacerilor comerciale; lucrări
 de birou;
 36 - servicii financiare, monetare și bancare; ser-
 vicii de asigurări; afaceri imobiliare;
 45 - servicii juridice; servicii de securitate pentru
 protecția fizică a bunurilor materiale și a per-
 soanelor; servicii personale și sociale oferite
 de către terți destinate să satisfacă nevoile
 indivizilor.
 (531) CFE(8) 26.04.18; 26.04.24; 26.11.12; 26.11.13;
 26.13.25; 27.05.01; 27.05.21; 29.01.12.

(210) **048186**
 (220) 2021.05.28
 (730) **JEA H&B Co., Ltd., KR**
 (Daechi-dong, MSA Building) 3F, 12, Tehe-
 ran-ro 78-gil, Gangnam-gu, Seoul, Republica
 Coreea
 (540)

LAPOTHICELL

- (511) NCL(11-2021)
 03 - săpunuri cosmetice; preparate pentru curățarea de uz personal; cosmetice funcționale; produse exfoliante; apă de toaletă care conține exfoliante; măști pentru închiderea porilor utilizate ca produse cosmetice; preparate cosmetice pentru păr și pielea capului; cosmetice; creme pentru față de uz cosmetic; tonice pentru uz cosmetic; creme cosmetice; loțiuni pentru protejare împotriva soarelui; preparate cosmetice cu protecție solară; apă de colonie; produse cosmetice pentru spălarea feței; produse hidratante pentru ten (produse cosmetice); produse cosmetice pentru îngrijirea pielii; creme de piele nemedicinale; loțiuni tonice pentru piele (nemedicinale); farduri; fond de ten.
- (531) CFE(8) 19.11.25; 27.03.15; 27.05.01; 27.05.08.

- (210) **048187**
 (220) 2021.05.28
 (730) **JEA H&B Co., Ltd., KR**
 (Daechi-dong, MSA Building) 3F, 12, Teheran-ro 78-gil, Gangnam-gu, Seoul, Republica Coreea
- (540)

LAPOTHICELL

- (511) NCL(11-2021)
 03 - săpunuri cosmetice; preparate pentru curățarea de uz personal; cosmetice funcționale; produse exfoliante; apă de toaletă care conține exfoliante; măști pentru închiderea porilor utilizate ca produse cosmetice; preparate cosmetice pentru păr și pielea capului; cosmetice; creme pentru față de uz cosmetic; tonice pentru uz cosmetic; creme cosmetice; loțiuni pentru protejare împotriva soarelui; preparate cosmetice cu protecție solară; apă de colonie; produse cosmetice pentru spălarea feței; produse hidratante pentru ten (produse cosmetice); produse cosmetice pentru îngrijirea pielii; creme de piele nemedicinale; loțiuni tonice pentru piele (nemedicinale); farduri; fond de ten.

- (210) **048207**
 (220) 2021.05.18
 (730) **LUPU Vera, MD**
 Str. Alba Lulia nr. 77, bloc 5, ap. 82,
 MD-2071, Chișinău, Republica Moldova
- (540)



- (591) Culori revendicate: alb, albastru.
 (511) NCL(11-2021)
 35 - publicitate; managementul, organizarea și administrarea afacerilor comerciale; lucrări de birou;
 36 - servicii financiare, monetare și bancare; servicii de asigurări; afaceri imobiliare;
 41 - educație; instruire; divertisment; activități sportive și culturale;
 42 - servicii științifice și tehnologice, precum și servicii de cercetare și de creație, referitoare la acestea; servicii de analiză, servicii de cercetare industrială și design industrial; servicii de control al calității și de autentificare; crearea și dezvoltarea hardware și software de calculator.
- (531) CFE(8) 14.01.02; 14.01.03; 26.01.20; 27.05.17; 27.05.19; 29.01.12.

- (210) **048218**
 (220) 2021.05.28
 (730) **COTIC Jana, MD**
 Str-la Lvov nr. 11,
 MD-3100, Bălți, Republica Moldova

(540)

YOSHIRO

(511) NCL(11-2021)

- 07 - mașini, mașini-unelte, scule cu acționare mecanică; motoare, cu excepția celor pentru vehiculele terestre; cuplaje și organe de transmisie, cu excepția celor pentru vehiculele terestre; instrumente agricole, altele decât cele acționate manual; incubatoare pentru ouă; mașini automate de vânzare;
- 09 - aparate și instrumente științifice, de cercetare, de navigare, geodezice, fotografice, cinematografice, audiovizuale, optice, de cântărire, de măsurare, de semnalizare, de detectare, de testare, de inspecție, de salvare și didactice; aparate și instrumente pentru conducerea, comutarea, transformarea, acumularea, reglarea sau controlul distribuției sau utilizării energiei electrice; aparate și instrumente pentru înregistrarea, transmiterea, reproducerea sau prelucrarea sunetului, imaginilor sau a datelor; suporturi digitale înregistrate și descărcabile, software de calculatoare, suporturi digitale sau analogice goale de înregistrare și de stocare; mecanisme pentru aparate cu preplată; mașini înregistratoare de încasat, dispozitive de calcul; calculatoare și dispozitive periferice pentru calculatoare; costume de scafandru; măști pentru scafandri, tampoane de urechi pentru scafandri, cleme nazale pentru scafandri și înotători, mănuși de scafandru, aparate de respirat sub apă pentru înot subacvatic; extincătoare;
- 11 - aparate și instalații de iluminat, de încălzire, de răcire, de producere a vaporilor, de gătit, de uscare, de ventilare, de distribuire a apei și instalații sanitare;
- 35 - publicitate; managementul, organizarea și administrarea afacerilor comerciale; lucrări de birou.

(210) **048219**

(220) 2021.05.28

(730) **SONIK SPORTS LIMITED, GB**

Riverside Business Park, Coniston Court
Blyth, Northumberland NE24 4RP, Regatul
Unit

(540)

SONIK

(511) NCL(11-2021)

- 22 - plase de pescuit; corturi; copertine; prelate;
- 28 - articole de sport și piese și accesorii pentru acestea; aparate de pescuit; articole de pescuit; genți de pescuit și saci pentru pescuit; vergi de undițe pentru pescuit; mânere pentru prelungirea undițelor de pescuit; muște pentru pescuit; truse pentru muștele de pescuit; momeală pentru pescuit; cârlige de undiță; momeală (artificială); echipamente de pescuit; plute pentru pescuit; gute de pescuit; lansete de pescuit; greutateți de plumb pentru pescuit; dispozitive de pescuit; cârlige de pescuit; adăposturi pentru pescuit; accesorii de pescuit; plute pentru accesorii de pescuit; cutii și truse pentru accesorii de pescuit; tocuri pentru undițe de pescuit; tuburi pentru undițe de pescuit; suporturi pentru undițe; mulinete pentru pescuit; huse și săculețe pentru mulinete; huse și săculețe pentru bobine pentru pescuit; harpoane pentru pescuit; greutateți pentru pescuit; mincioguri de pescuit; indicatoare de momeală și senzori de momeală; dispozitive de prins cozi de pește; jocuri; dispozitive de curățare pentru ochiurile cârligelor; strune pentru pescuit; susținător pentru gută de pescuit; fire tippet pentru pescuit; bobine pentru pescuit; aparate utilizate la vânatoare.

(210) **048226**

(220) 2021.05.31

(730) **Guangzhou Aozoom Auto Lighting Co., Ltd., CN**

25th Building, No.8 of Tieshanhe Road,
Huashan Town, Huadu District, Guangzhou
City, Guangdong Province, China

(540)

Aozoom

(511) NCL(11-2021)

- 11 - faruri pentru automobile; sticle de lampă; proiectoare pentru vehicule; lămpi electrice;

lămpi de iluminat; reflectoare de lămpi; aparate de iluminat pentru vehicule.

(531) CFE(8) 27.05.10.

(210) **048230**

(220) 2021.06.01

(730) **GHELETA Irina, MD**

Str. Milano nr. 94,
MD-2069, Chișinău, Republica Moldova

(540)

PROGRAMMATIC

(511) NCL(11-2021)

35 - publicitate; managementul, organizarea și administrarea afacerilor comerciale; lucrări de birou.

(210) **048231**

(220) 2021.06.01

(730) **GALEOR LIMITED, CY**

Patron, 10, 6051, Larnaca, Cipru

(540)

EUCASPREY

(511) NCL(11-2021)

05 - produse farmaceutice, medicale; produse igienice pentru medicină; alimente și substanțe dietetice de uz medical, alimente pentru bebeluși; suplimente dietetice pentru consumul uman; preparate bronhodilatatoare; eucalipt de uz farmaceutic; extracte vegetale de uz farmaceutic; sprayuri nazale de uz medical; preparate utilizate pentru tratamentul bolilor cavității nazale.

(210) **048232**

(220) 2021.06.01

(730) **ROTARU Ion, MD**

Șos. Muncești nr. 240, ap. 47,
MD-2002, Chișinău, Republica Moldova

(540)

FORTAN ΦΟΡΤΑΗ

(511) NCL(11-2021)

19 - materiale de construcție, produse și construcții nemetalice, obiecte de artă din granit, beton, piatră și marmură.

(531) CFE(8) 28.05.00.

(210) **048234**

(220) 2021.06.02

(730) **STIVEL-VEST S.R.L., MD**

Str. Toma Istrati nr. 1, MD-4427,
Nișcani, Călărași, Republica Moldova

(540)

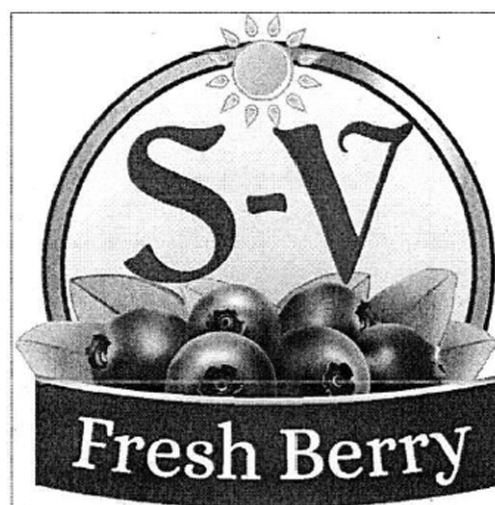

(511) NCL(11-2021)

05 - produse farmaceutice, medicale și de uz veterinar; produse igienice de uz medical; substanțe și alimente dietetice de uz medical sau veterinar, alimente pentru sugari; suplimente dietetice pentru oameni și animale; plasturi, materiale pentru pansamente; materiale pentru plombarea dinților, ceară dentară; dezinfectante; produse pentru distrugerea animalelor dăunătoare; fungicide, erbicide;

29 - carne, pește, păsări și vânat; extracte din carne; fructe și legume conservate, congelate, uscate și fierte; jeleurii, dulcețuri, compoturi; ouă; lapte, brânzeturi, unt, iaurt și alte

- produse lactate; uleiuri și grăsimi de uz alimentar;
- 30 - cafea, ceai, cacao și înlocuitori de cafea; orez, paste făinoase și tăiței; tapioca și sago; făină și preparate din cereale; pâine, produse de patiserie și cofetărie; ciocolată; înghețată, șerburi și alte tipuri de gheață comestibilă; zahăr, miere, sirop de melasă; drojdie, praf de copt; sare; mirodenii, condimente, zarzavaturi conservate; oțet, sosuri și alte preparate de condimentare; gheață (apă înghețată);
- 31 - produse agricole, de acvacultură, horticole și forestiere brute și neprelucrate; cereale și semințe crude și neprelucrate; fructe și legume proaspete, ierburi proaspete; plante și flori naturale; bulbi, răsaduri și semințe pentru plantare; animale vii; hrană și băuturi pentru animale; malț;
- 32 - bere; băuturi nealcoolice; ape minerale și gazoase.
- (531) CFE(8) 01.03.09; 01.03.15; 05.03.15; 05.07.08; 05.07.09; 05.07.25; 25.01.06; 26.01.13; 26.01.15; 27.05.24.

(210) **048235**
 (220) 2021.06.02
 (730) **VIVO MOBILE COMMUNICATION CO., LTD., CN**
 No.168 Jinghai East Rd., Chang'an, Dongguan, Guangdong, China
 (540)

vivo NEX

- (511) NCL(11-2021)
 09 - telefoane inteligente; telefoane mobile; accesorii pentru telefoane mobile; dispozitive portabile de urmărire a activității; carcase pentru telefoane mobile; etuiuri pentru telefoane mobile; folii de protecție adaptate pentru telefoane inteligente; telefoane inteligente care se poartă în combinație cu hainele; suporturi adaptate pentru telefoane mobile; tablete; ochelari inteligenți; ceasuri inteligente; calculatoare portabile; boxe fara fir; căști; căști audio; căști fără fir; căști pentru telefoane mobile; căști fără fir pentru telefoane inteligente; suporturi pentru selfie, utilizate ca accesorii pentru telefoane inteligente; cabluri USB; cabluri USB pentru telefoane mobile; adaptoare de curent; baterii electrice; alimen-

tatoare pentru acumulatoare; încărcătoare fără fir; încărcătoare de baterii pentru telefoane mobile; televizoare inteligente; laptopuri; afișaje pentru telefoane mobile; baterii externe; brățări inteligente, cipuri (circuite integrate); cipuri electronice.

(210) **048236**
 (220) 2021.06.03
 (310) 35985
 (320) 2021.05.31
 (330) AD
 (730) **Philip Morris Products S.A., CH**
 Quai Jeanrenaud 3, 2000 Neuchâtel, Elveția
 (540)

ART FOR AIR

- (511) NCL(11-2021)
 34 - vaporizatoare cu fir pentru țigări electronice și dispozitive electronice de fumat; tutun, brut sau prelucrat; produse din tutun, inclusiv țigări de foi, țigarete, cigarillos, tutun pentru rularea propriilor țigarete, tutun de pipă, tutun de mestecat, tutun de prizat, kretek; snus; înlocuitori de tutun (cu excepția celor pentru uz medical); articole pentru fumători, inclusiv foite și tuburi pentru țigarete, filtre pentru țigarete, recipiente de tutun, tabachere pentru țigarete și scrumiere pentru fumători, pipe, dispozitive de buzunar pentru rularea țigaretelor, brichete pentru fumători; chibrituri; bețe de tutun, produse din tutun pentru a fi încălzite, dispozitive electronice și părți ale acestora pentru încălzirea țigaretelor sau a tutunului pentru eliberarea de aerosoli care conțin nicotină pentru inhalare; soluții de nicotină lichidă pentru utilizare în țigări electronice; dispozitive electronice de fumat; țigări electronice; țigări electronice folosite ca înlocuitori ai țigărilor tradiționale; dispozitive electronice pentru inhalarea aerosolilor care conțin nicotină; dispozitive de vaporizare orale pentru fumători, produse din tutun și înlocuitori de tutun; articole pentru țigări electronice destinate fumătorilor; piese și accesorii pentru produsele sus-menționate incluse în clasa 34; stingătoare pentru țigarete și țigări de foi încălzite, precum și pentru bețe de tutun încălzite; huse pentru țigări electronice reîncărcabile.

(210) **048237**
 (220) 2021.06.03
 (730) **Gilead Sciences Ireland UC, IE**
 IDA Business and Technology Park,
 Carrigtohill, Co. Cork, Irlanda
 (540)

(210) **048244**
 (220) 2021.06.04
 (730) **IPTEH S.A., MD**
 Bd. Ștefan cel Mare și Sfânt nr. 65,
 MD-2001, Chișinău, Republica Moldova
 (540)

Санленка

(511) NCL(11-2021)
 05 - preparate farmaceutice.
 (531) CFE(8) 28.05.00.

UBC United Business Center

(511) NCL(11-2021)
 35 - publicitate; managementul, organizarea și administrarea afacerilor comerciale; lucrări de birou;
 36 - servicii financiare, monetare și bancare; servicii de asigurări; afaceri imobiliare.

(210) **048242**
 (220) 2021.06.08
 (730) **MOLDPRODINVEST S.R.L., MD**
 Str. A. Bernardazzi nr. 60, of. 7,
 MD-2009, Chișinău, Republica Moldova
 (540)

(210) **048245**
 (220) 2021.06.04
 (730) **CIUHRII Ceslav, MD**
 Str. Nichita Smochină nr. 29,
 MD-2021, Chișinău, Republica Moldova
 (540)

MYST

(511) NCL(11-2021)
 34 - tutun și înlocuitori de tutun; țigări și țigarete; țigarete electronice și vaporizatoare orale pentru fumători; articole pentru fumători; chibrituri.



FUNDAȚIA
 CESLAV CIUHRII

(210) **048243**
 (220) 2021.06.08
 (730) **MOLDPRODINVEST S.R.L., MD**
 Str. A. Bernardazzi nr. 60, of. 7,
 MD-2009, Chișinău, Republica Moldova
 (540)

(591) Culori revendicate: alb, albastru-deschis, albastru-închis.

(511) NCL(11-2021)
 16 - hârtie și carton; produse de imprimare; articole pentru legătorie; fotografii; articole de papetărie și de birou, cu excepția mobilei; adezivi pentru papetărie sau menaj; materiale pentru pictură și pentru artiști; pensule; materiale didactice și de instruire; folii, pelicule și pungi din plastic pentru ambalare și împachetare; caractere și clișee tipografice;

MYSTIQUE

(511) NCL(11-2021)
 34 - tutun și înlocuitori de tutun; țigări și țigarete; țigarete electronice și vaporizatoare orale pentru fumători; articole pentru fumători; chibrituri.

35 - publicitate; managementul, organizarea și administrarea afacerilor comerciale; lucrări de birou;

39 - transport; ambalarea și depozitarea mărfurilor; organizarea de călătorii;

41 - educație; instruire; divertisment; activități sportive și culturale;

- 43 - servicii de alimentație publică; servicii de cazare temporară;
- 44 - servicii medicale; servicii veterinare; servicii de igienă și de îngrijire a frumuseții pentru oameni sau animale; servicii de agricultură, acvacultură, horticultură și silvicultură;
- 45 - servicii juridice; servicii de securitate pentru protecția fizică a bunurilor materiale și a persoanelor; servicii personale și sociale oferite de către terți destinate să satisfacă nevoile indivizilor.

(531) CFE(8) 02.09.01; 02.09.14; 02.09.16; 03.07.11; 03.07.24; 27.05.10; 29.01.12.

- (210) **048247**
 (220) 2021.06.01
 (730) **NEFIS S.R.L., MD**
 Str. Calea Moșilor nr. 15,
 MD-2024, Chișinău, Republica Moldova
 (540)

PEȘTIȘORUL DE AUR

- (511) NCL(11-2021)
 30 - cafea, ceai, cacao și înlocuitori de cafea; orez, paste făinoase și tăiței; tapioca și sago; făină și preparate din cereale; pâine, produse de patiserie și cofetărie; ciocolată; înghețată, șerburi și alte tipuri de gheață comestibilă; zahăr, miere, sirop de melasă; drojdie, praf de copt; sare; mirodenii, condimente, zarzavaturi conservate; oțet, sosuri și alte preparate de condimentare; gheață (apă înghețată).

- (210) **048249**
 (220) 2021.06.04
 (730) **MORAR Aurel, MD**
 Str-la 2 Ciocîrliei nr. 66, bloc 1, ap. 12,
 MD-2021, Chișinău, Republica Moldova
 (540)

Oaie Bucălaie

- (511) NCL(11-2021)
 32 - bere; băuturi nealcoolice; ape minerale și gazoase; băuturi din fructe și sucuri de fructe; siropuri și alte preparate nealcoolice pentru fabricarea băuturilor;
- 33 - băuturi alcoolice, cu excepția berii; preparate alcoolice pentru fabricarea băuturilor.

- (210) **048250**
 (220) 2021.06.04
 (730) **BLÎNDU Adrian, MD**
 Str. Melestiu nr. 26/9, ap. 125,
 MD-2001, Chișinău, Republica Moldova
 (540)



- (511) NCL(11-2021)
 35 - publicitate; managementul, organizarea și administrarea afacerilor comerciale; lucrări de birou.
- (531) CFE(8) 03.01.08; 03.01.24; 03.07.12; 03.07.24; 08.03.08; 08.03.12; 27.05.11.

- (210) **048251**
 (220) 2021.06.04
 (730) **MORAR Aurel, MD**
 Str-la 2 Ciocîrliei nr. 66, bloc 1, ap. 12,
 MD-2021, Chișinău, Republica Moldova

(540)

Ciuleandra

(511) NCL(11-2021)

- 32 - bere; băuturi nealcoolice; ape minerale și gazoase; băuturi din fructe și sucuri de fructe; siropuri și alte preparate nealcoolice pentru fabricarea băuturilor;
- 33 - băuturi alcoolice, cu excepția berii; preparate alcoolice pentru fabricarea băuturilor;
- 35 - publicitate; managementul, organizarea și administrarea afacerilor comerciale; lucrări de birou.

(210) **048252**

(220) 2021.06.04

(730) **MOLDAVSCHII STANDART S.R.L., întreprindere cu capital străin, fabrică de vinuri și divinuri, MD**

Str. Iu. Gagarin nr. 30, MD-7422,
Tvardița, Taraclia, Republica Moldova

(540)

GOVERNOR

(511) NCL(11-2021)

- 33 - băuturi alcoolice, cu excepția berii; preparate alcoolice pentru fabricarea băuturilor.

(210) **048253**

(220) 2021.06.04

(730) **FLORMIN-COM S.R.L., MD**

Str. Maria Drăgan nr. 32, ap. 165,
MD-2052, Chișinău, Republica Moldova

(540)



(511) NCL(11-2021)

- 35 - publicitate; managementul, organizarea și administrarea afacerilor comerciale; lucrări de birou;
- 37 - servicii de construcții; servicii de instalare și reparații; extracții miniere, forare de petrol și gaze;
- 41 - educație; instruire; divertisment; activități sportive și culturale.
- (531) CFE(8) 07.01.24; 07.03.15; 27.01.05; 27.03.15; 27.05.01; 27.05.21.

(210) **048254**

(220) 2021.06.07

(730) **Hankook Tire & Technology Co., Ltd., KR**
286, Pangyo-ro, Bundang-gu, Seongnam-si,
Gyeonggi-do, Republica Coreea

(540)

vanTRA LT2

(511) NCL(11-2021)

- 12 - pneuri pentru automobile; pneuri pentru vehicule pe două roți; carcase pentru pneuri; huse pentru pneuri; pneuri pentru motocicletă; petice adezive de cauciuc pentru repararea camerelor de aer; camere de aer pentru vehicule pe două roți; camere de aer pentru motocicletă; camere de aer pentru pneuri; camere de aer pentru roți de vehicule; camere pentru pneuri pentru roți de vehicule; plase de portbagaje pentru vehicule; pneuri (anvelope); truse pentru repararea camerelor de aer; jante de roți pentru vehicule; huse de șei pentru biciclete; huse de șei pentru motocicletă; centuri de siguranță pentru scaune de vehicule; saboți de frână pentru vehicule; amortizoare pentru vehicule; portschiuri pentru automobile; cramioane pentru pneuri; cuie pentru pneuri; bandaje de roți pentru vehicule; pneuri solide pentru roți de vehicule; benzi de rulare pentru reșaparea pneurilor; șenile pentru vehicule (de tip benzi de șenilă); șenile pentru vehicule (de tip tractor); cauciucuri fără cameră pentru vehicule pe două roți; cauciucuri fără cameră pentru motocicletă; valve de bandaje pentru vehicule; anvelope pentru vehicule.

(531) CFE(8) 27.05.10; 27.07.11.

(210) **048256**
 (220) 2021.06.07
 (730) **LANDEWYCK TOBACCO S.A., LU**
 31 rue de Hollerich, L-1741, Luxemburg
 (540)

TPF Taste Performance Filter Austin

(511) NCL(11-2021)
 34 - produse de tutun; tutun brut sau prelucrat; articole pentru fumători; tutun de fumat; tutun fără fum; tutun de mestecat; țigarete, țigări de foi și cigarillos; pastile de nicotină derivate din tutun pentru uz oral; pipe; tutun de prizat (snus); înlocuitori de tutun, cu excepția celor pentru uz medical sau curativ; înlocuitori de tutun, în special țigări de foi și țigarete care conțin înlocuitori de tutun, cu excepția celor pentru uz medical sau curativ; țigarete electrice, țigarete electronice, țigări de foi electrice, țigări de foi electronice, cigarillos electrice și electronice; pipe electrice și electronice; lichide, flacoane și cartușe pentru țigarete, țigări de foi și cigarillos electrice și electronice, precum și pentru pipe electrice și electronice; lichid reîncărcabil pentru utilizare în țigări de foi și țigarete electrice și dispozitive de fumat; cartușe reîncărcabile pentru utilizare în țigări de foi și țigarete electronice și dispozitive de fumat; atomizoare și cartomizoare pentru țigări de foi și țigarete electronice și dispozitive de fumat; dispozitive pentru vaporizarea tutunului, produselor din tutun și înlocuitorilor de tutun; părți și piese de schimb pentru țigări de foi, țigarete și dispozitive de fumat electronice, precum și dispozitive pentru vaporizarea tutunului, produselor din tutun și înlocuitorilor de tutun; tabachere și recipiente concepute special pentru produsele sus-menționate; părți și piese de schimb pentru produsele sus-menționate.

(210) **048257**
 (220) 2021.06.08
 (730) **BEZER Iurie, MD**
 Str. Ghidighici nr. 3/14,
 MD-2069, Chișinău, Republica Moldova
 (540)

ImmuFast

(511) NCL(11-2021)
 05 - produse farmaceutice, medicale și de uz veterinar; produse igienice de uz medical; substanțe și alimente dietetice de uz medical sau veterinar, alimente pentru sugari; suplimente dietetice pentru oameni și animale; plasturi, materiale pentru pansamente; materiale pentru plombarea dinților, ceară dentară; dezinfectante; produse pentru distrugerea animalelor dăunătoare; fungicide, erbicide.

(210) **048258**
 (220) 2021.06.08
 (730) **Japan Tobacco Inc., JP**
 1-1, Toranomom 4-chome, Minato-ku, Tokyo, Japonia
 (540)



(511) NCL(11-2021)
 34 - tutun prelucrat sau neprelucrat; tutun de fumat, tutun de pipă, tutun de rulat, tutun de mestecat, snus cu tutun; țigarete, țigarete electronice, țigări de foi, cigarillos (tip de trabuc de dimensiuni reduse); tutun de prizat; articole pentru fumători incluse în clasa 34; foite pentru țigarete, tuburi de țigară și chibrituri.
 (531) CFE(8) 03.01.02; 24.01.15; 24.01.18; 24.01.19; 24.09.02; 24.09.09; 25.01.06; 25.12.01; 26.03.23; 27.05.09.

(210) **048259**
 (220) 2021.06.08
 (730) **CRUZEIRO S.R.L., MD**
 Str. Ștefan cel Mare nr. 41,
 MD-3100, Bălți, Republica Moldova
 (540)

VOIS

(511) NCL(11-2021)
 14 - metale prețioase și aliajele lor; giuvaiergerie, bijuterii, pietre prețioase și semiprețioase; ceasornicărie și instrumente pentru măsurarea timpului;
 18 - piele și imitații de piele; piei de animale; genți de voiaj și de transport; umbrele și umbrele de soare; bastoane; bice și articole de șelărie; zgârzi, lese și îmbrăcăminte pentru animale.

(210) **048261**
 (220) 2021.06.09
 (730) **STORA-LUX S.R.L., MD**
 MD-4816, Hrușova, Criuleni, Republica Moldova
 (540)



(511) NCL(11-2021)
 20 - mobilier, oglinzi, rame; containere nemetalice pentru depozitare sau transport; oase, coarne, fanoane de balenă sau sidef prelucrate sau semiprelucrate; scoici; spumă de mare; chihlimbar galben;
 35 - publicitate; managementul, organizarea și administrarea afacerilor comerciale; lucrări de birou.
 (531) CFE(8) 12.01.01; 12.01.21; 13.01.06; 13.01.11; 24.17.02; 26.01.16; 27.05.01; 27.07.11.

(210) **048262**
 (220) 2021.06.09
 (730) **BUSUIOC Larisa, MD**
 Str. Mihai Eminescu nr. 41, bloc 1C, ap. 12,
 MD-2012, Chișinău, Republica Moldova
 (540)

MISH ELLÌ

(511) NCL(11-2021)
 14 - metale prețioase și aliajele lor; giuvaiergerie, bijuterii, pietre prețioase și semiprețioase; ceasornicărie și instrumente pentru măsurarea timpului;
 25 - îmbrăcăminte, încălțăminte, articole care servesc la acoperirea capului;
 42 - servicii științifice și tehnologice, precum și servicii de cercetare și de creație, referitoare la acestea; servicii de analiză, servicii de cercetare industrială și design industrial; servicii de control al calității și de autentificare; crearea și dezvoltarea hardware și software de calculator.

(210) **048264**
 (220) 2021.06.11
 (730) **SCOBIOALĂ Iulian, MD**
 Str. Codrul Cosminului nr. 23,
 MD-2023, Chișinău, Republica Moldova
 (540)

T R E E H O U S E
R E L A X P A R K

(511) NCL(11-2021)
 35 - publicitate; managementul, organizarea și administrarea afacerilor comerciale; lucrări de birou;
 41 - educație; instruire; divertisment; activități sportive și culturale;
 43 - servicii de alimentație publică; servicii de cazare temporară.
 (531) CFE(8) 27.05.01.

(210) **048266**
 (220) 2021.06.10
 (730) **PANESTA GROUP S.R.L., MD**
 Str. Barbu Lăutaru nr. 28,
 MD-2008, Chișinău, Republica Moldova
 (540)

EGOISTE CAFÉ

(511) NCL(11-2021)
 30 - cafea, ceai, cacao și înlocuitori de cafea; orez, paste făinoase și tăiței; tapioca și sago; făină și preparate din cereale; pâine, produse de patiserie și cofetărie; ciocolată; înghețată, șerburi și alte tipuri de gheață comestibilă; zahăr, miere, sirop de melasă; drojdie, praf de copt; sare; mirodenii, condimente, zarzavaturi conservate; oțet, sosuri și alte preparate de condimentare; gheață (apă înghețată);
 35 - publicitate; managementul, organizarea și administrarea afacerilor comerciale; lucrări de birou.

(210) **048267**
 (220) 2021.06.01
 (730) **PAN-ALKO S.R.L., MD**
 Str. Revaz Lomtadze nr. 4, MD-3715,
 Cojușna, Strășeni, Republica Moldova
 (540)

ЗА ВАС ЛЮБИМЫХ

(511) NCL(11-2021)
 33 - băuturi alcoolice, cu excepția berii; preparate alcoolice pentru fabricarea băuturilor.
 (531) CFE(8) 28.05.00.

(210) **048268**
 (220) 2021.06.07
 (730) **BRAGA Vitalie, MD**
 Str. Andrei Doga nr. 28, bloc 6, ap. 9,
 MD-2024, Chișinău, Republica Moldova

(540)

STEBLANC

(511) NCL(11-2021)
 03 - cosmetice și produse de toaletă nemedicinale; produse nemedicinale pentru îngrijirea dinților; articole de parfumerie, uleiuri esențiale; preparate pentru albit și alte substanțe pentru spălat; preparate pentru curățare, lustruire, degresare și șlefuire;
 35 - publicitate; managementul, organizarea și administrarea afacerilor comerciale; lucrări de birou.
 (531) CFE(8) 26.11.01; 27.05.11.

(210) **048270**
 (220) 2021.06.08
 (730) **Chips Way d.o.o, RS**
 Milutina Mandića bb, 32000 Čačak, Serbia
 (540)



(526) Elementele mărcii asupra cărora solicitantul declară că renunță la invocarea oricărui drept exclusiv: „Original”, „chips”, „ČAČANSKI”, „classic”, „čips od krompira”, cu excepția executării grafice deosebite.
 (554) Marcă tridimensională.

- (591) Culori revendicate: galben, roșu, auriu, alb, negru.
 (511) NCL(11-2021)
 29 - gustări pe bază de cartofi; chipsuri.
 (531) CFE(8) 01.01.02; 08.07.08; 19.03.05; 24.03.07; 24.09.02; 24.09.09; 26.01.17; 26.01.22; 27.05.09; 27.07.11; 29.01.15.

- (210) **048271**
 (220) 2021.06.10
 (730) **AGROCHIM-MEGADAL S.R.L., MD**
 Str. Cuza Vodă nr. 25/5, ap. 35,
 MD-2060, Chișinău, Republica Moldova
 (540)



- (591) Culori revendicate: alb, verde, albastru-închis, albastru-deschis.
 (511) NCL(11-2021)
 01 - produse chimice pentru utilizare în industrie, științe, fotografie, agricultură, horticultură și silvicultură; rășini artificiale în stare brută, materiale plastice în stare brută; compoziții extinctoare și de prevenire a incendiilor; preparate pentru călirea și sudura metalelor; materiale pentru tăbăcirea pieilor de animale; adezivi pentru utilizare în industrie; chituri și alte paste de umplutură; compost, îngrășămintă, fertilizanți; preparate biologice pentru utilizare în agricultură, industrie și științe;
 05 - produse pentru distrugerea animalelor dăunătoare; fungicide, erbicide;
 31 - produse agricole, de acvacultură, horticoale și forestiere brute și neprelucrate; cereale și semințe crude și neprelucrate; fructe și legume proaspete, ierburi proaspete; plante și flori naturale; bulbi, răsaduri și semințe pentru plantare; animale vii; hrană și băuturi pentru animale; malț;

- 35 - publicitate; managementul, organizarea și administrarea afacerilor comerciale; lucrări de birou;
 44 - servicii de agricultură, acvacultură, horticultură și silvicultură.
 (531) CFE(8) 01.15.15; 05.07.02; 05.07.03; 26.03.07; 26.03.15; 26.03.18; 26.03.24; 27.05.10; 29.01.14.

- (210) **048273**
 (220) 2021.06.10
 (730) **Posco International Corporation, KR**
 134, Teheran-Ro, Gangnam-Gu, Seoul, Republica Coreea
 (540)

DAEWOO

- (511) NCL(11-2021)
 09 - decodoare pentru televizoare;
 11 - congelatoare.
 (531) CFE(8) 27.01.05; 27.05.17.

- (210) **048274**
 (220) 2021.06.10
 (730) **Posco International Corporation, KR**
 134, Teheran-Ro, Gangnam-Gu, Seoul, Republica Coreea
 (540)

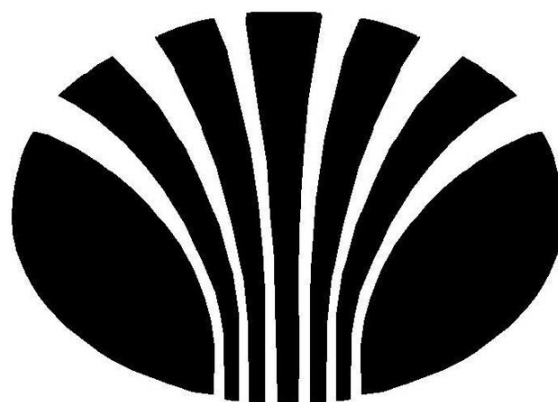

(511) NCL(11-2021)
 09 - decodare pentru televizoare;
 11 - congelatoare.
 (531) CFE(8) 01.15.09; 03.09.18; 05.05.19;
 05.05.20; 07.05.15; 26.01.12; 26.01.16;
 26.01.24; 26.02.05; 26.11.12; 26.13.25.

(210) **048276**
 (220) 2021.06.11
 (730) **Philip Morris Products S.A., CH**
 Quai Jeanrenaud 3, 2000 Neuchâtel, Elveția
 (540)

(210) **048275**
 (220) 2021.06.11
 (730) **Philip Morris Products S.A., CH**
 Quai Jeanrenaud 3, 2000 Neuchâtel, Elveția
 (540)

TEREA RUSSET

(511) NCL(11-2021)
 34 - vaporizatoare cu fir pentru țigări electronice și dispozitive electronice de fumat; tutun, brut sau prelucrat; produse din tutun, inclusiv țigări de foi, țigarete, cigarillos, tutun pentru rularea propriilor țigarete, tutun de pipă, tutun de mestecat, tutun de prizat, kretek; snus; înlocuitori de tutun (cu excepția celor pentru uz medical); articole pentru fumători, inclusiv foite și tuburi pentru țigarete, filtre pentru țigarete, recipiente de tutun, tabachere pentru țigarete și scrumiere pentru fumători, pipe, dispozitive de buzunar pentru rularea țigaretelor, brichete pentru fumători; chibrituri; bețe de tutun, produse din tutun pentru a fi încălzite, dispozitive electronice și părți ale acestora pentru încălzirea țigaretelor sau a tutunului pentru eliberarea de aerosoli care conțin nicotină pentru inhalare; soluții de nicotină lichidă pentru utilizare în țigări electronice; dispozitive electronice de fumat; țigări electronice; țigări electronice folosite ca înlocuitori ai țigărilor tradiționale; dispozitive electronice pentru inhalarea aerosolilor care conțin nicotină; dispozitive de vaporizare orale pentru fumători, produse din tutun și înlocuitori de tutun; articole pentru țigări electronice destinate fumătorilor; piese și accesorii pentru produsele sus-menționate incluse în clasa 34; stingătoare pentru țigarete și țigări de foi încălzite, precum și pentru bețe de tutun încălzite; huse pentru țigări electronice reîncărcabile.

HEETS RUSSET SELECTION

(511) NCL(11-2021)
 34 - vaporizatoare cu fir pentru țigări electronice și dispozitive electronice de fumat; tutun, brut sau prelucrat; produse din tutun, inclusiv țigări de foi, țigarete, cigarillos, tutun pentru rularea propriilor țigarete, tutun de pipă, tutun de mestecat, tutun de prizat, kretek; snus; înlocuitori de tutun (cu excepția celor pentru uz medical); articole pentru fumători, inclusiv foite și tuburi pentru țigarete, filtre pentru țigarete, recipiente de tutun, tabachere pentru țigarete și scrumiere pentru fumători, pipe, dispozitive de buzunar pentru rularea țigaretelor, brichete pentru fumători; chibrituri; bețe de tutun, produse din tutun pentru a fi încălzite, dispozitive electronice și părți ale acestora pentru încălzirea țigaretelor sau a tutunului pentru eliberarea de aerosoli care conțin nicotină pentru inhalare; soluții de nicotină lichidă pentru utilizare în țigări electronice; dispozitive electronice de fumat; țigări electronice; țigări electronice folosite ca înlocuitori ai țigărilor tradiționale; dispozitive electronice pentru inhalarea aerosolilor care conțin nicotină; dispozitive de vaporizare orale pentru fumători, produse din tutun și înlocuitori de tutun; articole pentru țigări electronice destinate fumătorilor; piese și accesorii pentru produsele sus-menționate incluse în clasa 34; stingătoare pentru țigarete și țigări de foi încălzite, precum și pentru bețe de tutun încălzite; huse pentru țigări electronice reîncărcabile.

(210) **048277**
 (220) 2021.06.11
 (730) **ShenZhen Houshuxia Technology Co., LTD, CN**
 Rm 203, 2nd Floor, Building C, Youth Pioneer Park, Jianshe East Road, TSinghua Community, Longhua Street, Longhua District, Shenzhen, China

(540)

ACEFAST

(511) NCL(11-2021)

09 - memorii USB; suporturi adaptate pentru laptopuri; carcase pentru telefoane inteligente; folii de protecție adaptate pentru telefoane inteligente; căști; cutii pentru difuzoare; player portabil multimedia; suporturi adaptate pentru telefoane mobile; cabluri USB; alimentatoare pentru acumulate; baterii externe; căști audio; suporturi pentru selfie (monopoduri manuale); materiale pentru rețeaua de electricitate (fire, cabluri); baterii galvanice; ceasuri inteligente.

(531) CFE(8) 24.15.21; 27.01.05; 27.05.17.

(210) **048278**

(220) 2021.06.11

(730) **CERCHEZ Vasile, MD**

MD-6812, Băcioi, Chișinău, Republica Moldova

(540)

LUMEA FIERULUI

(511) NCL(11-2021)

06 - metale comune și aliajele lor; minereuri; materiale metalice pentru edificare și construcții; construcții transportabile metalice; cabluri și fire metalice neelectrice; produse de feronerie metalică; containere metalice pentru depozitare sau transport; seifuri;

35 - publicitate; managementul, organizarea și administrarea afacerilor comerciale; lucrări de birou;

37 - servicii de construcții; servicii de instalare și reparații; extracții miniere, forare de petrol și gaze.

(210) **048280**

(220) 2021.06.11

(730) **Unilever Global IP Limited, GB**

Port Sunlight, Wirral, Merseyside CH62 4ZD, Regatul Unit

(540)



(511) NCL(11-2021)

03 - săpunuri pentru redarea strălucirii textilelor; preparate pentru curățare, lustruire, degresare și șlefuire; produse de parfumerie; uleiuri eterice; deodorante și antiperspirante de uz personal; preparate și tratamente pentru păr; șampoane și balsamuri pentru păr; vopsele pentru păr; produse pentru fixarea părului; produse de toaletă nemedicinale; preparate pentru baie și duș; produse cosmetice pentru îngrijirea pielii; uleiuri, creme și loțiuni pentru piele de uz cosmetic; produse pentru bărbierit; preparate pentru folosire înainte de bărbierit și loțiuni după bărbierit; apă de colonie; produse pentru depilat; produse pentru bronzare și produse de protecție solară; cosmetice; farduri și produse de demachiere; vaselină rectificată, de uz cosmetic; balsamuri de buze; pudră de talc pentru toaletă; vată de uz cosmetic; bețișoare de bumbac pentru uz cosmetic; șervețele, tampoane sau șervețele umede impregnate sau umezite în prealabil cu loțiuni de curățare sau de cosmetice; măști de frumusețe, măști de față pentru toaletă; șervețele, tampoane sau șervețele umede impregnate sau umezite în prealabil; produse de spălat legume și fructe; detergenți, alții decât cei folosiți în timpul proceselor de fabricație și decât cei de uz medical; preparate și substanțe, toate pentru spălat; preparate de condiționare pentru țesături, emolienți pentru țesături; produse pentru decolorare; detergenți pentru spălarea vaselor; substanțe pentru îndepărtarea petelor;

preparate pentru spălarea manuală a hainelor și materialelor textile; apret; șervețele impregnate cu preparate și substanțe de curățare și lustruire; preparate odorizante pentru îmbospătarea aerului;

- 05 - produse dezinfectante pentru mâini; preparate farmaceutice; antiseptice; dezinfectante folosite pentru igienă; produs de spălat igienizant pentru fructe și legume; produse dezinfectante de uz menajer; preparate antibacteriene de uz menajer; produse pentru distrugerea verminei, insectelor și animalelor dăunătoare; fungicide; germicide; bactericizi; paraziticide; algicide; insecticide; erbicide; deodorante, altele decât cele de uz personal; produse pentru odorizarea aerului; spray-uri pentru dezodorizarea aerului; insectifuge; ceară dentară; bandaje, plasturi, materiale pentru pansamente; săpunuri medicinale; preparate medicamentoase pentru tratamentul pielii și părului; preparate medicamentoase pentru buze; preparate de uz farmaceutic pentru tratarea și/sau ameliorarea arsurilor solare; vaselină rectificată de uz medical; substanțe dietetice de uz medical; preparate din plante de uz medical; suplimente pe bază de plante și extracte din plante; băuturi medicinale pe bază de plante; vitamine, minerale și suplimente nutritive.

(531) CFE(8) 24.13.01; 24.13.13; 24.13.22; 24.13.26; 26.01.16; 26.01.20; 27.05.08.

(210) **048286**

(220) 2021.06.07

(730) **NOBEL ILAC SANAYII VE TICARET ANONIM SIRKETI, reprezentanța companiei turcești, MD**

Bd. Moscova nr. 6, of. 25,

MD-2068, Chișinău, Republica Moldova

(540)

NILOTAN

(511) NCL(11-2021)

- 05 - medicamente și preparate farmaceutice pentru tratamentul leucemiei mieloide cronice (LMC), pozitivă pentru cromozomul Philadelphia; antineoplazice; inhibitori de protein kinază.

(210) **048287**

(220) 2021.06.07

(730) **BESCHIERU Nichita, MD**

Str. Nicolae Milescu Spătarul nr. 23, ap. 79,

MD-2075, Chișinău, Republica Moldova

(540)



(554) Marcă tridimensională.

(511) NCL(11-2021)

- 21 - ustensile și recipiente de menaj sau de bucătărie; vase de bucătărie și articole de masă, cu excepția cuțitelor, furculițelor și lingurilor; piepteni și bureți; perii, cu excepția pensulelor; materiale pentru perii; articole pentru curățare; sticlă brută sau semiprelucrată, cu excepția sticlei de construcție; articole de sticlă, articole de porțelan și faianță;

- 33 - băuturi alcoolice, cu excepția berii; preparate alcoolice pentru fabricarea băuturilor.

(531) CFE(8) 19.07.02; 19.07.17; 19.07.20; 19.08.05; 19.08.07.

(210) **048289**

(220) 2021.06.14

(730) **CASTEL MIMI S.R.L., MD**

Str. Dacia nr. 1, MD-6512,

Bulboaca, Anenii Noi, Republica Moldova

(540)

SÂNZIENE

(511) NCL(11-2021)
41 - educație; instruire; divertisment; activități sportive și culturale.

(210) **048290**
(220) 2021.06.14
(730) **CASTEL MIMI S.R.L., MD**
Str. Dacia nr. 1, MD-6512,
Bulboaca, Anenii Noi, Republica Moldova
(540)

FESTIVALUL ZMEILOR

(511) NCL(11-2021)
41 - educație; instruire; divertisment; activități sportive și culturale.

(210) **048291**
(220) 2021.06.16
(730) **PRIMPROF CONSTRUCT S.R.L., MD**
Str. N. Dimo nr. 21/4, of. 109,
MD-2068, Chișinău, Republica Moldova
(540)



**ZENTRUM
BUILDING**

(511) NCL(11-2021)
36 - servicii financiare, monetare și bancare; servicii de asigurări; afaceri imobiliare.
(531) CFE(8) 26.04.11; 26.07.15; 26.07.20;
27.01.02; 27.05.01.

(210) **048292**
(220) 2021.06.16
(730) **IMENSITATE S.R.L., MD**
Str. Nicolae Testemițanu nr. 23,
MD-2025, Chișinău, Republica Moldova

(540)



(511) NCL(11-2021)
29 - carne, pește, păsări și vânat; extracte din carne; fructe și legume conservate, congelate, uscate și fierte; jeleuri, dulceturi, compoturi; ouă; lapte, brânzeturi, unt, iaurt și alte produse lactate; uleiuri și grăsimi de uz alimentar;
30 - cafea, ceai, cacao și înlocuitori de cafea; orez, paste făinoase și tăiței; tapioca și sago; făină și preparate din cereale; pâine, produse de patiserie și cofetărie; ciocolată; înghețată, șerburi și alte tipuri de gheață comestibilă; zahăr, miere, sirop de melasă; drojdie, praf de copt; sare; mirodenii, condimente, zarzavaturi conservate; oțet, sosuri și alte preparate de condimentare; gheață (apă înghețată);
32 - bere; băuturi nealcoolice; ape minerale și gazoase; băuturi din fructe și sucuri de fructe; siropuri și alte preparate nealcoolice pentru fabricarea băuturilor.
(531) CFE(8) 05.03.13; 05.03.15; 25.01.06;
25.03.01; 25.03.11; 25.03.13; 27.05.24.

(210) **048294**
(220) 2021.06.16
(730) **MOON FLOWERS S.R.L., MD**
Str. Albișoara nr. 18, ap. 22,
MD-2001, Chișinău, Republica Moldova
(540)



(511) NCL(11-2021)
31 - produse agricole, de acvacultură, horticoale și forestiere brute și neprelucrate; cereale și semințe crude și neprelucrate; fructe și legume proaspete, ierburi proaspete; plante și

- flori naturale; bulbi, răsaduri și semințe pentru plantare; animale vii; hrană și băuturi pentru animale; malț;
- 35 - publicitate; managementul, organizarea și administrarea afacerilor comerciale; lucrări de birou;
- 39 - transport; ambalarea și depozitarea mărfurilor; organizarea de călătorii.
- (531) CFE(8) 05.03.15; 05.05.19; 05.05.20; 05.05.21; 27.03.11; 27.05.08.

- (210) **048295**
 (220) 2021.06.16
 (730) **Hankook Tire & Technology Co., Ltd., KR**
 286, Pangyo-ro, Bundang-gu, Seongnam-si, Gyeonggi-do, Republica Coreea
 (540)

ventus IONS

- (511) NCL(11-2021)
 12 - pneuri pentru automobile; pneuri pentru vehicule pe două roți; carcase pentru pneuri; huse pentru pneuri; pneuri pentru motocicletate; petice adezive de cauciuc pentru repararea camerelor de aer; camere de aer pentru vehicule pe două roți; camere de aer pentru motocicletate; camere de aer pentru pneuri; camere de aer pentru roți de vehicule; camere pentru pneuri pentru roți de vehicule; plase de portbagaje pentru vehicule; pneuri (anvelope); truse pentru repararea camerelor de aer; jante de roți pentru vehicule; huse de șei pentru biciclete; huse de șei pentru motocicletate; centuri de siguranță pentru scaune de vehicule; saboți de frână pentru vehicule; amortizoare pentru vehicule; portschiuri pentru automobile; crampoane pentru pneuri; cuie pentru pneuri; bandaje de roți pentru vehicule; pneuri solide pentru roți de vehicule; benzi de rulare pentru reșaparea pneurilor; șenile pentru vehicule (de tip benzi de șenilă); șenile pentru vehicule (de tip tractor); cauciucuri fără cameră pentru vehicule pe două roți; cauciucuri fără cameră pentru motocicletate; valve de bandaje pentru vehicule; anvelope pentru vehicule.
- (531) CFE(8) 27.05.09.

- (210) **048302**
 (220) 2021.06.17
 (730) **Mylan Inc., US**
 1000 Mylan Boulevard, Canonsburg, Pennsylvania 15317, Statele Unite ale Americii
 (540)



- (511) NCL(11-2021)
 05 - preparate farmaceutice pentru tratamentul bolilor cardiovasculare, gastrointestinale, neurologice, respiratorii, psihiatrice, alergice, dermatologice, pulmonare, metabolice, musculare, disfuncției erectile, bolilor infecțioase și tulburărilor inflamatorii, cancerului, diabetului, sclerozei multiple; contraceptive orale.
- (531) CFE(8) 19.13.21; 26.01.20; 27.05.02.

- (210) **048303**
 (220) 2021.06.17
 (730) **LARIDAN LUX S.R.L., MD**
 Str. Onisifor Ghibu nr. 7/3, ap. 16, MD-2051, Chișinău, Republica Moldova
 (540)

LDZEMENT

- (511) NCL(11-2021)
 19 - materiale de construcție nemetalice; conducte rigide nemetalice pentru construcție; asfalt, smoală, gudron și bitum; construcții transportabile nemetalice; monumente nemetalice.

- (210) **048304**
 (220) 2021.06.18
 (730) **GRIȚCO Vladimir, MD**
 Str. Matei Basarab nr. 5/3, ap. 19, MD-2045, Chișinău, Republica Moldova

(540)

AUTOKEY

(511) NCL(11-2021)

35 - publicitate; managementul, organizarea și administrarea afacerilor comerciale; lucrări de birou;

37 - servicii de construcții; servicii de instalare și reparații; extracții miniere, forare de petrol și gaze.

(210) **048305**

(220) 2021.06.24

(730) **UJACOV Vladlen, MD**

Str. 31 August 1989 nr. 83, ap. 4,
MD-2012, Chișinău, Republica Moldova

(540)

V I N U M
e s t a t e ●

(526) Elementele mărcii asupra cărora solicitantul declară că renunță la invocarea oricărui drept exclusiv: „VINUM”, cu excepția executării grafice deosebite.

(511) NCL(11-2021)

33 - băuturi alcoolice, cu excepția berii; preparate alcoolice pentru fabricarea băuturilor;

43 - servicii de alimentație publică; servicii de cazare temporară.

(531) CFE(8) 01.03.02; 01.03.13; 24.17.02;
26.01.03; 27.05.10.

(210) **048314**

(220) 2021.06.21

(730) **VEDRASCO Vladimir, MD**

Str. Independenței nr. 19, MD-6813,
Mileștii Mici, Ialoveni, Republica Moldova

(540)

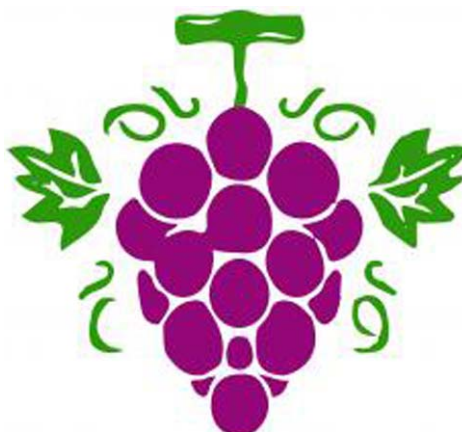
**FRUDOVA***Mouth Watering Grapes*

(591) Culori revendicate: violet, verde.

(511) NCL(11-2021)

01 - produse chimice pentru utilizare în industrie, științe, fotografie, agricultură, horticultură și silvicultură; rășini artificiale în stare brută, materiale plastice în stare brută; compoziții extinctoare și de prevenire a incendiilor; preparate pentru călirea și sudura metalelor; materiale pentru tăbăcirea pieilor de animale; adezivi pentru utilizare în industrie; chituri și alte paste de umplură; compost, îngrășă-minte, fertilizanți; preparate biologice pentru utilizare în industrie și științe;

31 - produse agricole, de acvacultură, horticoale și forestiere brute și neprelucrate; cereale și semințe crude și neprelucrate; fructe și legume proaspete, ierburi proaspete; plante și flori naturale; bulbi, răsaduri și semințe pentru plantare; animale vii; hrană și băuturi pentru animale; malț.

(531) CFE(8) 05.03.04; 05.03.19; 05.07.10;
27.05.09; 29.01.12.

(210) **048315**

(220) 2021.06.21

(730) **VEDRASCO Vladimir, MD**

Str. Independenței nr. 19, MD-6813,
Mileștii Mici, Ialoveni, Republica Moldova

(540)



(591) Culori revendicate: roșu, alb.

(511) NCL(11-2021)

- 01 - produse chimice pentru utilizare în industrie, științe, fotografie, agricultură, horticultură și silvicultură; rășini artificiale în stare brută, materiale plastice în stare brută; compoziții extinctoare și de prevenire a incendiilor; preparate pentru călirea și sudura metalelor; materiale pentru tăbăcirea pieilor de animale; adezivi pentru utilizare în industrie; chituri și alte paste de umplură; compost, îngrășămintă, fertilizanți; preparate biologice pentru utilizare în industrie și științe;
- 02 - vopsele, firmisuri, lacuri; substanțe de protecție contra ruginii și contra deteriorării lemnului; materiale colorante; coloranți; cerneluri pentru imprimare, marcare și gravare; rășini naturale în stare brută; metale sub formă de folie și pulbere utilizate în pictură, decorare, imprimare și artă;
- 04 - uleiuri și grăsimi industriale; ceară; lubrifianti; produse pentru absorbția, umezirea și compactarea pulberilor; combustibili și substanțe pentru iluminat; lumânări și fitiluri pentru iluminat.

(531) CFE(8) 14.01.25; 14.03.11; 14.03.20; 26.13.25; 27.05.11; 29.01.12.

(210) 048316

(220) 2021.06.22

(730) BUCURIA DULCE S.R.L., MD

Str. Columna nr. 162,

MD-2004, Chișinău, Republica Moldova

(540)

GARCIA DE LA CRUZ

(511) NCL(11-2021)

- 29 - carne, pește, păsări și vânat; extracte din carne; fructe și legume conservate, congelate, uscate și fierte; jeleurii, dulceturi, compoturi; ouă; lapte, brânzeturi, unt, iaurt și alte produse lactate; uleiuri și grăsimi de uz alimentar;
- 35 - publicitate; managementul, organizarea și administrarea afacerilor comerciale; lucrări de birou.

(210) 048317

(220) 2021.06.22

(730) ILISTUR S.R.L., societate comercială, MD

Str. Maria Cebotari nr. 37, of. 110,

MD-2012, Chișinău, Republica Moldova

(540)



(511) NCL(11-2021)

- 35 - publicitate; managementul, organizarea și administrarea afacerilor comerciale; lucrări de birou;
- 39 - transport; ambalarea și depozitarea mărfurilor; organizarea de călătorii;
- 41 - educație; instruire; divertisment; activități sportive și culturale;

- 42 - servicii științifice și tehnologice, precum și servicii de cercetare și de creație, referitoare la acestea; servicii de analiză, servicii de cercetare industrială și design industrial; servicii de control al calității și de autentificare; crearea și dezvoltarea hardware și software de calculator;
- 43 - servicii de alimentație publică; servicii de cazare temporară.
- (531) CFE(8) 05.03.04; 05.03.19; 05.07.10; 05.07.23; 27.05.10.

-
- (210) **048318**
 (220) 2021.06.22
 (730) **Hankook Tire & Technology Co., Ltd., KR**
 286, Pangyo-ro, Bundang-gu, Seongnam-si,
 Gyeonggi-do, Republica Coreea
 (540)

 **HANKOOK VENTUS ION**

- (511) NCL(11-2021)
 12 - pneuri pentru automobile; pneuri pentru vehicule pe două roți; carcase pentru pneuri; huse pentru pneuri; pneuri pentru motocicletate; petice adezive de cauciuc pentru repararea camerelor de aer; camere de aer pentru vehicule pe două roți; camere de aer pentru motocicletate; camere de aer pentru pneuri; camere de aer pentru roți de vehicule; camere pentru pneuri pentru roți de vehicule; plase de portbagaje pentru vehicule; pneuri (anvelope); truse pentru repararea camerelor de aer; jante de roți pentru vehicule; huse de șei pentru biciclete; huse de șei pentru motocicletate; centuri de siguranță pentru scaune de vehicule; saboți de frână pentru vehicule; amortizoare pentru vehicule; portschiuri pentru automobile; cramioane pentru pneuri; cuie pentru pneuri; bandaje de roți pentru vehicule; pneuri solide pentru roți de vehicule; benzi de rulare pentru reșaparea pneurilor; șenile pentru vehicule (de tip benzi de șenilă); șenile pentru vehicule (de tip tractor); cauciucuri fără cameră pentru vehicule pe două roți; cauciucuri fără cameră pentru motocicletate; valve de bandaje pentru vehicule; anvelope pentru vehicule.
- (531) CFE(8) 03.07.17; 18.01.21; 26.11.12; 26.13.25; 27.05.08; 27.05.09.

- (210) **048320**
 (220) 2021.06.22
 (730) **VINĂRIA BOSTAVAN S.R.L., întreprindere mixtă, MD**
 MD-5352, Etulia, Vulcănești, UTA Găgăuzia,
 Republica Moldova
 (540)

TIARA

- (511) NCL(11-2021)
 33 - băuturi alcoolice, cu excepția berii; preparate alcoolice pentru fabricarea băuturilor.

-
- (210) **048327**
 (220) 2021.06.23
 (730) **ȘTEVIPROD S.R.L., MD**
 Șos. Muncești nr. 799,
 MD-2029, Chișinău, Republica Moldova
 (540)

 *Steviprod*

- (511) NCL(11-2021)
 30 - cafea, ceai, cacao și înlocuitori de cafea; orez, paste făinoase și tăiței; tapioca și sago; făină și preparate din cereale; pâine, produse de patiserie și cofetărie; ciocolată; înghețată, șerburi și alte tipuri de gheață comestibilă; zahăr, miere, sirop de melasă; drojdie, praf de copt; sare; mirodenii, condimente, zarzavaturi conservate; oțet, sosuri și alte preparate de condimentare; gheață (apă înghețată);
- 31 - produse agricole, de acvacultură, horticoale și forestiere brute și neprelucrate; cereale și semințe crude și neprelucrate; fructe și legume proaspete, ierburi proaspete; plante și flori naturale; bulbi, răsaduri și semințe pentru plantare; animale vii; hrană și băuturi pentru animale; malț.
- (531) CFE(8) 27.05.13.

(210) **048329**
 (220) 2021.06.23
 (310) MU/M/2020/32886
 (320) 2020.12.30
 (330) MU
 (730) **Unilever Global IP Limited, GB**
 Port Sunlight, Wirral, Merseyside CH62 4ZD,
 Regatul Unit
 (540)



(591) Culori revendicate: alb, albastru, auriu.
 (511) NCL(11-2021)
 03 - săpunuri; produse de parfumerie; apă de toaletă, loțiune după bărbierit, apă de colonie; uleiuri eterice; deodorante și antiperspirante; preparate și tratamente pentru păr și pielea capului; șampoane și balsamuri pentru păr; vopsele pentru păr; produse pentru fixarea părului; paste de dinți; ape de gură, nu pentru uz medical; preparate pentru îngrijirea gurii și a dinților; produse de toaletă nemedicinale; preparate pentru baie și duș; produse cosmetice pentru îngrijirea pielii; uleiuri, creme și loțiune pentru piele; produse pentru bărbierit; preparate pentru folosire înainte de bărbierit și loțiune după bărbierit; produse pentru depilat; produse pentru bronzare și produse de protecție solară; cosmetice; farduri și produse de demachiere; vaselină rectificată; balsamuri de buze; pudră de talc, vată de uz cosmetic, bețișoare de bumbac; șervețele, tamponare sau șervețele umede de uz cosmetic; șervețele, tamponare sau șervețele umede impregnate sau umezite în prealabil; măști de frumusețe, măști de

față pentru toaletă.
 (531) CFE(8) 02.09.01; 03.07.11; 03.07.24;
 27.05.09; 29.01.13.

(210) **048330**
 (220) 2021.06.24
 (730) **GHERCIOGLO Ivan, MD**
 Str. Osipenco nr. 39, MD-3803,
 Comrat, UTA Găgăuzia, Republica Moldova
 (540)



(526) Elementele mărcii asupra cărora solicitantul declară că renunță la invocarea oricărui drept exclusiv: „md”, cu excepția executării grafice deosebite.
 (591) Culori revendicate: negru, galben.
 (511) NCL(11-2021)
 39 - transport; organizarea de călătorii.
 (531) CFE(8) 18.01.01; 18.01.09; 18.01.23;
 27.03.15; 27.05.08; 29.01.12.

(210) **048332**
 (220) 2021.06.25
 (730) **IURCO Dumitru, MD**
 Str. Alecu Russo nr. 61, ap. 108,
 MD-2044, Chișinău, Republica Moldova
TROCIN Ivan, MD
 Str. Kiev nr. 16/1, ap. 95,
 MD-2068, Chișinău, Republica Moldova
 (540)



- (526) Elementele mărcii asupra cărora solicitantul declară că renunță la invocarea oricărui drept exclusiv: „festivalul”, „TUICII”, „MICILOR”, cu excepția executării grafice deosebite.
- (511) NCL(11-2021)
- 35 - publicitate; managementul, organizarea și administrarea afacerilor comerciale; lucrări de birou;
- 41 - educație; instruire; divertisment; activități sportive și culturale;
- 42 - servicii științifice și tehnologice, precum și servicii de cercetare și de creație, referitoare la acestea; servicii de analiză, servicii de cercetare industrială și design industrial; servicii de control al calității și de autentificare; crearea și dezvoltarea hardware și software de calculator;
- 43 - servicii de alimentație publică; servicii de cazare temporară.
- (531) CFE(8) 01.01.05; 01.01.10; 05.07.02; 05.07.03; 05.13.04; 24.03.14; 24.03.18; 25.03.03; 26.01.15; 26.01.20; 27.05.09.

-
- (210) **048335**
 (220) 2021.06.28
 (730) **TAGME GROUP STUDIO S.R.L., MD**
 Str. Eugen Coca nr. 35/1, ap. 62,
 MD-2008, Chișinău, Republica Moldova
 (540)

 **TAGMESTUDIO**

- (511) NCL(11-2021)
- 35 - publicitate; managementul, organizarea și administrarea afacerilor comerciale; lucrări de birou;
- 36 - servicii financiare, monetare și bancare; servicii de asigurări; afaceri imobiliare;
- 38 - servicii de telecomunicații;
- 42 - servicii științifice și tehnologice, precum și servicii de cercetare și de creație, referitoare la acestea; servicii de analiză, servicii de cercetare industrială și design industrial; servicii de control al calității și de autentificare; crearea și dezvoltarea hardware și software de calculator.
- (531) CFE(8) 24.17.10; 24.17.14; 24.17.25; 27.05.01.

- (210) **048337**
 (220) 2021.06.30
 (730) **VIELNAX S.R.L., MD**
 Str. Miorița nr. 109, MD-2084,
 Cricova, Chișinău, Republica Moldova
 (540)

BUNIȘOR

- (511) NCL(11-2021)
- 29 - carne, pește, păsări și vânat; extracte din carne; fructe și legume conservate, congelate, uscate și fierte; jeleurii, dulceturi, compoturi; ouă; lapte, brânzeturi, unt, iaurt și alte produse lactate; uleiuri și grăsimi de uz alimentar.

-
- (210) **048338**
 (220) 2021.06.29
 (730) **DANUTZ GROUP S.R.L., MD**
 Str. Cireșilor nr. 8, MD-2089,
 Ciorescu, Chișinău, Republica Moldova
 (540)

 *La Danuț*

- (511) NCL(11-2021)
- 29 - carne, pește, păsări și vânat; extracte din carne; fructe și legume conservate, congelate, uscate și fierte; jeleurii, dulceturi, compoturi; ouă; lapte, brânzeturi, unt, iaurt și alte produse lactate; uleiuri și grăsimi de uz alimentar;
- 30 - cafea, ceai, cacao și înlocuitori de cafea; orez, paste făinoase și tăiței; tapioca și sago; făină și preparate din cereale; pâine, produse de patiserie și cofetărie; ciocolată; înghețată, șerburi și alte tipuri de gheață comestibilă; zahăr, miere, sirop de melasă; drojdie, praf de copt; sare; mirodenii, condimente, zarzavaturi conservate; oțet, sosuri și alte preparate de condimentare; gheață (apă înghețată);
- 32 - bere; băuturi nealcoolice; ape minerale și gazoase; băuturi din fructe și sucuri de fructe; siropuri și alte preparate nealcoolice pentru fabricarea băuturilor;

- 33 - băuturi alcoolice, cu excepția berii; preparate alcoolice pentru fabricarea băuturilor;
 43 - servicii de alimentație publică; servicii de cazare temporară.
 (531) CFE(8) 05.07.02; 27.03.01; 27.05.04.

- (210) **048339**
 (220) 2021.06.16
 (730) **CASTEL MIMI S.R.L., MD**
 Str. Dacia nr. 1, MD-6512,
 Bulboaca, Anenii Noi, Republica Moldova
 (540)

CONSTANTIN

- (511) NCL(11-2021)
 33 - băuturi alcoolice, cu excepția berii; preparate alcoolice pentru fabricarea băuturilor.

- (210) **048341**
 (220) 2021.06.22
 (730) **GUȚU Serghei, MD**
 Str. Ion Neculce nr. 12/1, ap. 85,
 MD-2064, Chișinău, Republica Moldova
 (540)



- (526) Elementele mărcii asupra cărora solicitantul declară că renunță la invocarea oricărui drept exclusiv: „LAGER”, cu excepția executării grafice deosebite.
 (511) NCL(11-2021)
 32 - bere.
 (531) CFE(8) 03.01.08; 03.01.16; 05.07.01; 27.05.09; 27.05.24.

- (210) **048342**
 (220) 2021.06.25
 (730) **AGRO-MATEI S.R.L., MD**
 MD-7113, Bîrnova, Ocnița, Republica Moldova
 (540)



ABG

- (511) NCL(11-2021)
 29 - carne, pește, păsări și vânat; extracte din carne; fructe și legume conservate, congelate, uscate și fierte; jeleurii, dulceturi, compoturi; ouă; lapte, brânzeturi, unt, iaurt și alte produse lactate; uleiuri și grăsimi de uz alimentar;
 30 - cafea, ceai, cacao și înlocuitori de cafea; orez, paste făinoase și tăiței; tapioca și sago; făină și preparate din cereale; pâine, produse de patiserie și cofetărie; ciocolată; înghețată, șerbeturi și alte tipuri de gheață comestibilă; zahăr, miere, sirop de melasă; drojdie, praf de copt; sare; mirodenii, condimente, zarzavaturi conservate; oțet, sosuri și alte preparate de condimentare; gheață (apă înghețată);
 31 - produse agricole, de acvacultură, horticoale și forestiere brute și neprelucrate; cereale și semințe crude și neprelucrate; fructe și legume proaspete, ierburi proaspete; plante și flori naturale; bulbi, răsaduri și semințe pen-

- tru plantare; animale vii; hrană și băuturi pentru animale; malț;
- 32 - bere; băuturi nealcoolice; ape minerale și gazoase; băuturi din fructe și sucuri de fructe; siropuri și alte preparate nealcoolice pentru fabricarea băuturilor;
- 35 - publicitate; managementul, organizarea și administrarea afacerilor comerciale; lucrări de birou;
- 39 - transport; ambalarea și depozitarea mărfurilor; organizarea de călătorii;
- 43 - servicii de alimentație publică; servicii de cazare temporară;
- 44 - servicii veterinare; servicii de agricultură, acvacultură, horticultură și silvicultură.
- (531) CFE(8) 05.07.02; 06.19.11; 14.05.01; 26.11.03; 26.13.25; 27.05.01.

- (210) **048343**
 (220) 2021.06.28
 (730) **Hankook Tire & Technology Co., Ltd., KR**
 286, Pangyo-ro, Bundang-gu, Seongnam-si,
 Gyeonggi-do, Republica Coreea
 (540)

ventus ion

- (511) NCL(11-2021)
- 12 - pneuri pentru automobile; pneuri pentru vehicule pe două roți; carcase pentru pneuri; huse pentru pneuri; pneuri pentru motociclete; petice adezive de cauciuc pentru repararea camerelor de aer; camere de aer pentru vehicule pe două roți; camere de aer pentru motociclete; camere de aer pentru pneuri; camere de aer pentru roți de vehicule; camere pentru pneuri pentru roți de vehicule; plase de portbagaje pentru vehicule; pneuri (anvelope); truse pentru repararea camerelor de aer; jante de roți pentru vehicule; huse de șei pentru biciclete; huse de șei pentru motociclete; centuri de siguranță pentru scaune de vehicule; saboți de frână pentru vehicule; amortizoare pentru vehicule; portschiuri pentru automobile; crampoane pentru pneuri; cuie pentru pneuri; bandaje de roți pentru

vehicule; pneuri solide pentru roți de vehicule; benzi de rulare pentru resaparea pneurilor; șenile pentru vehicule (de tip benzi de șenilă); șenile pentru vehicule (de tip tractor); cauciucuri fără cameră pentru vehicule pe două roți; cauciucuri fără cameră pentru motociclete; valve de bandaje pentru vehicule; anvelope pentru vehicule.

(531) CFE(8) 27.05.09.

- (210) **048345**
 (220) 2021.06.29
 (730) **SARKS AGENCY S.R.L., MD**
 Str. Alexandr Pușkin nr. 44, ap. 107,
 MD-2005, Chișinău, Republica Moldova
 (540)



*Sarks
Agency*

- (511) NCL(11-2021)
- 35 - publicitate; managementul, organizarea și administrarea afacerilor comerciale; lucrări de birou;
- 36 - servicii financiare, monetare și bancare; servicii de asigurări; afaceri imobiliare;
- 37 - servicii de construcții; servicii de instalare și reparații; extracții miniere, forare de petrol și gaze;
- 42 - servicii științifice și tehnologice, precum și servicii de cercetare și de creație, referitoare la acestea; servicii de analiză, servicii de cercetare industrială și design industrial; servicii de control al calității și de autentificare; crearea și dezvoltarea hardware și software de calculator.
- (531) CFE(8) 07.03.02; 07.05.11; 25.01.13; 26.04.01; 26.04.09; 26.04.12; 27.05.13.

- (210) **048349**
 (220) 2021.06.30
 (730) **PĂDURARU Roman, MD**
 MD-5622, Hiliuți, Rîșcani, Republica Moldova

(540)



(511) NCL(11-2021)

32 - bere; băuturi nealcoolice; ape minerale și gazoase; băuturi din fructe și sucuri de fructe; siropuri și alte preparate nealcoolice pentru fabricarea băuturilor;

35 - publicitate; managementul, organizarea și administrarea afacerilor comerciale; lucrări de birou.

(531) CFE(8) 02.01.02; 02.01.18; 05.07.02; 05.11.15; 11.03.03; 24.09.02; 24.09.08; 25.01.06; 25.01.10; 25.01.15; 27.05.01.

(210) 048350

(220) 2021.06.30

(730) GHIMP Marina, MD

Bd. D. Cantemir nr. 5, ap. 62,
MD-2001, Chișinău, Republica Moldova

(540)



(511) NCL(11-2021)

35 - publicitate; managementul, organizarea și administrarea afacerilor comerciale; lucrări de birou;

36 - servicii financiare, monetare și bancare; servicii de asigurări; afaceri imobiliare;

37 - servicii de construcții; servicii de instalare și reparații; extracții miniere, forare de petrol și gaze;

39 - transport; ambalarea și depozitarea mărfurilor; organizarea de călătorii.

(531) CFE(8) 26.04.01; 26.04.18; 27.05.01; 27.05.11.

(210) 048360

(220) 2021.07.01

(730) PRIMĂRIA SATULUI VĂLENI, MD

MD-5322, Văleni, Cahul, Republica Moldova

(540)



(511) NCL(11-2021)

16 - hârtie și carton; produse de imprimare; articole pentru legătorie; fotografii; articole de papetărie și de birou, cu excepția mobilei; adezivi pentru papetărie sau menaj; materiale pentru pictură și pentru artiști; pensule; materiale didactice și de instruire; folii, pelicule și pungi din plastic pentru ambalare și împachetare; caractere și clișee tipografice;

30 - cafea, ceai, cacao și înlocuitori de cafea; orez, paste făinoase și tăiței; tapioca și sago; făină și preparate din cereale; pâine, produse de patiserie și cofetărie; ciocolată; înghețată, șerburi și alte tipuri de gheață comestibilă; zahăr, miere, sirop de melasă; drojdie, praf de copt; sare; mirodenii, condimente, zarzavaturi conservate; oțet, sosuri și alte preparate de condimentare; gheață (apă înghețată);

- 31 - produse agricole, de acvacultură, horticole și forestiere brute și neprelucrate; cereale și semințe crude și neprelucrate; fructe și legume proaspete, ierburi proaspete; plante și flori naturale; bulbi, răsaduri și semințe pentru plantare; animale vii; hrană și băuturi pentru animale; malț;
- 41 - educație; instruire; divertisment; activități sportive și culturale;
- 43 - servicii de alimentație publică; servicii de cazare temporară.
- (531) CFE(8) 03.07.21; 03.07.24; 03.09.10; 03.09.24; 05.05.20; 05.07.02; 05.07.03; 08.01.01; 24.09.02; 24.09.10; 25.01.13; 27.05.10.

- (210) **048362**
 (220) 2021.06.25
 (730) **Beijing Masking Technology Development Co., Ltd., CN**
 No.1, 3F, Building 9 No.14 Maliandao Road
 Xicheng District Beijing, China
- (540)



- (511) NCL(11-2021)
- 34 - tabachere pentru tutun de prizat, chibrituri, pipe, tutun, dispozitive de curățat pipe de tutun, țigarete electronice, soluții lichide pentru utilizare în țigări electronice, capete de țigarete, foite absorbante pentru pipe de tutun;
- 35 - publicitate, prezentarea produselor prin toate mijloacele de comunicare pentru vânzarea cu amănuntul; asistență în afaceri, management și servicii administrative, agenții de import-export; furnizarea unei piețe on-line pentru cumpărătorii și vânzătorii de bunuri și servicii, servicii de marketing; promovarea vânzărilor pentru terți, servicii de aprovizionare pentru terți (achiziții de bunuri și servicii pentru alte întreprinderi); căutare de sponsorizare, publicitate on-line într-o rețea informa-

tizată, decorarea vitrinelor; date referitoare la afaceri, administrarea comercială a licențelor produselor și a serviciilor pentru terți, închiriere de standuri de vânzare, studii de marketing, agenții de informații comerciale; servicii de externalizare (asistență în afaceri), compilarea indexurilor de informații în scopuri comerciale sau publicitare; actualizarea și întreținerea datelor din baze de date informatice.

(531) CFE(8) 26.03.23; 27.05.19; 27.05.22.

- (210) **048363**
 (220) 2021.06.30
 (730) **CASTEL MIMI S.R.L., MD**
 Str. Dacia nr. 1, MD-6512,
 Bulboaca, Anenii Noi, Republica Moldova
- (540)

STEJARUL DE AUR

- (511) NCL(11-2021)
- 33 - băuturi alcoolice, cu excepția berii; preparate alcoolice pentru fabricarea băuturilor.

- (210) **048366**
 (220) 2021.06.30
 (730) **NAKED WOLFE FOOTWEAR PTY. LTD, AU**
 Abound Business Solutions, Level 4, 114
 William St, Melbourne VIC 3000, Australia
- (540)

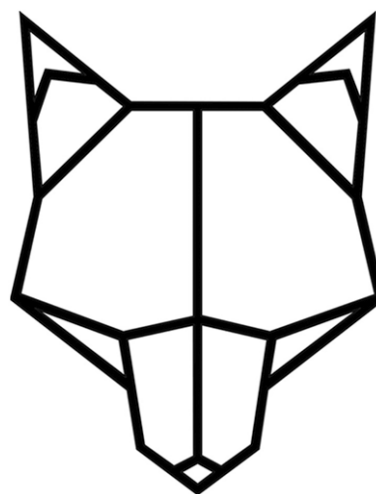

- (511) NCL(11-2021)
 09 - ochelari de soare; ochelari antireflex; sticlă optică; ochelari inteligenți; tocure pentru ochelari; lanțuri pentru ochelari; șnururi pentru ochelari; rame de ochelari; lentile pentru ochelari; ochelari; ochelari de protecție pentru sport; căști audio; telefoane mobile; laptopuri, computere; huse pentru laptopuri; genți adaptate pentru laptopuri; huse pentru telefoane inteligente; măști de protecție; telefoane inteligente; tablete; căști pentru realitate virtuală.
- (531) CFE(8) 03.01.08; 03.01.16; 03.01.24; 04.05.13.

- (210) **048367**
 (220) 2021.06.30
 (730) **NAKED WOLFE FOOTWEAR PTY. LTD, AU**
 Abound Business Solutions, Level 4, 114 William St, Melbourne VIC 3000, Australia
- (540)

Naked Wolfe

- (511) NCL(11-2021)
 09 - ochelari de soare; ochelari antireflex; sticlă optică; ochelari inteligenți; tocure pentru ochelari; lanțuri pentru ochelari; șnururi pentru ochelari; rame de ochelari; lentile pentru ochelari; ochelari; ochelari de protecție pentru sport; căști audio; telefoane mobile; laptopuri, computere; huse pentru laptopuri; genți adaptate pentru laptopuri; huse pentru telefoane inteligente; măști de protecție; telefoane inteligente; tablete; căști pentru realitate virtuală;
- 35 - servicii de marketing; administrarea comercială a licențelor produselor și a serviciilor pentru terți; agenții de import-export; publicitate on-line într-o rețea informatizată; organizarea prezentărilor de modă în scop promoțional; prezentarea produselor prin toate mijloacele de comunicare pentru vânzarea cu amănuntul; furnizarea unei piețe on-line pentru cumpăratorii și vânzătorii de bunuri și servicii; promovarea produselor și serviciilor prin sponsorizarea evenimentelor sportive; publicitate; furnizarea informațiilor de afaceri prin intermediul unui site.

- (210) **048368**
 (220) 2021.06.30
 (730) **S.O.S. SMILE ASSETS S.R.L., MD**
 Str. Ismail nr. 88, of. 2,
 MD-2001, Chișinău, Republica Moldova
- (540)



- (511) NCL(11-2021)
 05 - produse igienice de uz medical; materiale pentru plombarea dinților, ceară dentară;
 10 - aparate și instrumente chirurgicale, medicale, dentare; dinți artificiali, dispozitive terapeutice și de asistență, adaptate pentru persoanele cu dizabilități;
 44 - servicii medicale.
- (531) CFE(8) 01.01.02; 01.01.09; 26.04.24; 27.05.24.

- (210) **048369**
 (220) 2021.07.02
 (730) **Hetero Labs Limited, IN**
 7-2-A2, Hetero Corporate, Industrial Estates, Sanath Nagar, Hyderabad-500018, Telangana, India
- (540)

MOVFOR

- (511) NCL(11-2021)
 05 - produse farmaceutice.

- (210) **048371**
 (220) 2021.06.29
 (730) **J&B LIMITED, VG**
 3rd floor, Yam raj Building, Market Square, P.O.Box 3175, Road TOWN, TORTOLA, Insulele Virgine (Britanice)

(540)



(511) NCL(11-2021)

34 - țigarete, țigări de foi, filtre pentru țigarete, recipiente de tutun, brichete pentru fumători, țigarete conținând înlocuitori de tutun, cu excepția celor pentru uz medical, tabachere pentru țigarete, tabachere pentru țigări de foi, foite pentru țigarete, capete pentru țigări, tutun, punguțe de tutun, carnete de hârtie pentru țigarete.

(531) CFE(8) 01.15.11; 10.01.10; 10.01.12; 10.01.25; 27.05.11; 28.01.00.

(210) **048373**

(220) 2021.07.01

(730) **MORAR Aurel, MD**

Str-la 2 Ciocîrliei nr. 66, bloc 1, ap. 12,
MD-2021, Chișinău, Republica Moldova

(540)



AURELIUS

(591) Culori revendicate: auriu, albastru.

(511) NCL(11-2021)

32 - bere; băuturi nealcoolice; ape minerale și gazoase; băuturi din fructe și sucuri de fructe; siropuri și alte preparate nealcoolice pentru fabricarea băuturilor;

33 - băuturi alcoolice, cu excepția berii; preparate alcoolice pentru fabricarea băuturilor;

35 - publicitate; managementul, organizarea și administrarea afacerilor comerciale; lucrări de birou.

(531) CFE(8) 05.07.10; 05.11.15; 17.02.01; 17.02.02; 19.03.03; 26.04.09; 27.05.01; 29.01.12.

(210) **048374**

(220) 2021.07.02

(730) **SIVANT-COM S.R.L., MD**

Str. N. Anestiade nr. 6, ap. 29,
MD-2001, Chișinău, Republica Moldova

(540)

(511) NCL(11-2021)

43 - servicii de alimentație publică; servicii de cazare temporară.

(531) CFE(8) 24.17.25; 27.05.09; 27.05.10.

(210) **048375**

(220) 2021.06.23

(730) **MUNTEANU Grigore, MD**

MD-6811, Bardar, Ialoveni, Republica Moldova

(540)



(511) NCL(11-2021)

- 01 - produse chimice pentru utilizare în industrie, științe, fotografie, agricultură, horticultură și silvicultură; rășini artificiale în stare brută, materiale plastice în stare brută; compoziții extinctoare și de prevenire a incendiilor; preparate pentru călirea și sudura metalelor; materiale pentru tăbăcirea pieilor de animale; adezivi pentru utilizare în industrie; chituri și alte paste de umplutură; compost, îngrășămintele, fertilizanți; preparate biologice pentru utilizare în industrie și științe;
- 05 - produse farmaceutice, medicale și de uz veterinar; produse igienice de uz medical; substanțe și alimente dietetice de uz medical sau veterinar, alimente pentru sugari; suplimente dietetice pentru oameni și animale; plasturi, materiale pentru pansamente; materiale pentru plombarea dinților, ceară dentară; dezinfectante; produse pentru distrugerea animalelor dăunătoare; fungicide, erbicide;
- 06 - metale comune și aliajele lor; minereuri; materiale metalice pentru edificare și construcții; construcții transportabile metalice; cabluri și fire metalice neelectrice; produse de feronerie metalică; containere metalice pentru depozitare sau transport; seifuri;
- 07 - mașini, mașini-unelte, scule cu acționare mecanică; motoare, cu excepția celor pentru vehiculele terestre; cuplaje și organe de transmisie, cu excepția celor pentru vehiculele terestre; instrumente agricole, altele decât cele acționate manual; incubatoare pentru ouă; mașini automate de vânzare;
- 09 - aparate și instrumente științifice, de cercetare, de navigare, geodezice, fotografice, cinematografice, audiovizuale, optice, de cântărire, de măsurare, de semnalizare, de detectare, de testare, de inspectare, de salvare și didactice; aparate și instrumente pentru conducerea, comutarea, transformarea, acumularea, reglarea sau controlul distribuției sau utilizării energiei electrice; aparate și instrumente pentru înregistrarea, transmiterea, reproducerea sau prelucrarea sunetului, imaginilor sau a datelor; suporturi digitale înregistrate și descărcabile, software de calculatoare, suporturi digitale sau analogice goale de înregistrare și de stocare; mecanisme pentru aparate cu preplată; mașini înregistratoare de încasat, dispozitive de calcul; calculatoare și dispozitive periferice pentru calculatoare; costume de scafandru, măști pentru scafandri, tampoane de urechi pentru scafandri, cleme nazale pentru scafandri și înotători, mănuși de scafandru, aparate de respirat sub apă pentru înot subacvatic; extinctoare;
- 11 - aparate și instalații de iluminat, de încălzire, de răcire, de producere a vaporilor, de gătit, de uscare, de ventilare, de distribuire a apei și instalații sanitare;
- 12 - vehicule; aparate de locomotie terestră, aeriană sau navală;
- 17 - cauciuc, gutapercă, gumă, azbest, mică și înlocuitori ai acestora neprelucrate și semiprelucrate; materiale plastice și rășini extrudate destinate utilizării în producție; materiale de călăfătuire, etanșare și izolare; conducte, tuburi și furtunuri flexibile nemetalice;
- 22 - frânghii și sfori; plase; corturi și prelate; marchize din materiale textile sau sintetice; vele; saci pentru transportul și depozitarea materialelor în vrac; materiale de capitonare, umplutură și amortizare, cu excepția hârtiei, cartonului, cauciucului sau a materialelor plastice; materiale textile fibroase brute și înlocuitori ai acestora;
- 29 - carne, pește, păsări și vânat; extracte din carne; fructe și legume conservate, congelate, uscate și fierte; jeleuri, dulceturi, compoturi; ouă; lapte, brânzeturi, unt, iaurt și alte produse lactate; uleiuri și grăsimi de uz alimentar;
- 31 - produse agricole, de acvacultură, horticoale și forestiere brute și neprelucrate; cereale și semințe crude și neprelucrate; fructe și legume proaspete, ierburi proaspete; plante și flori naturale; bulbi, răsaduri și semințe pentru plantare; animale vii; hrană și băuturi pentru animale; malț;
- 35 - publicitate; managementul, organizarea și administrarea afacerilor comerciale; lucrări de birou;

- 37 - servicii de construcții; servicii de instalare și reparații; extracții miniere, forare de petrol și gaze;
- 39 - transport; ambalarea și depozitarea mărfurilor; organizarea de călătorii;
- 40 - prelucrarea materialelor; reciclarea deșeurilor și gunoierii; purificarea aerului și tratarea apei; servicii de imprimare; conservarea alimentelor și băuturilor;
- 41 - educație; instruire; divertisment; activități sportive și culturale;
- 42 - servicii științifice și tehnologice, precum și servicii de cercetare și de creație, referitoare la acestea; servicii de analiză, servicii de cercetare industrială și design industrial; servicii de control al calității și de autentificare; crearea și dezvoltarea hardware și software de calculator;
- 44 - servicii medicale; servicii veterinare; servicii de igienă și de îngrijire a frumuseții pentru oameni sau animale; servicii de agricultură, acvacultură, horticultură și silvicultură.
- (531) CFE(8) 05.03.06; 05.05.21; 26.04.03; 26.04.09; 27.01.03; 27.03.11; 27.03.15; 27.05.10.

- (210) **048376**
 (220) 2021.07.06
 (730) **MOTORNIUC Viorel, MD**
 Bd. Mircea cel Bătrîn nr. 39, ap. 365,
 MD-2075, Chișinău, Republica Moldova
 (540)

Riviera

- (511) NCL(11-2021)
 29 - carne, pește, păsări și vânat; extracte din carne; fructe și legume conservate, congelate, uscate și fierte; jeleuri, dulceturi, compoturi; ouă; lapte, brânzeturi, unt, iaurt și alte produse lactate; uleiuri și grăsimi de uz alimentar;
- 30 - cafea, ceai, cacao și înlocuitori de cafea; orez, paste făinoase și tăiței; tapioca și sago; făină și preparate din cereale; pâine, produse de patiserie și cofetărie; ciocolată; înghețată, șerburi și alte tipuri de gheață comestibilă; zahăr, miere, sirop de melasă; drojdie, praf de copt; sare; mirodenii, condimente, zarzavaturi conservate; oțet, sosuri și alte preparate de condimentare; gheață (apă înghețată).

- (210) **048380**
 (220) 2021.06.30
 (730) **VERWALTUNG S.R.L., societate comercială, MD**
 Str. Independenței nr. 24/1, ap. 78,
 MD-2060, Chișinău, Republica Moldova
 (540)



- (591) Culori revendicate: negru, oranj, sur.
 (511) NCL(11-2021)
 36 - servicii financiare, monetare și bancare; servicii de asigurări; afaceri imobiliare.
 (531) CFE(8) 07.01.08; 07.01.12; 07.01.24; 07.03.11; 27.05.11; 27.05.17; 29.01.13.

- (210) **048381**
 (220) 2021.06.30
 (730) **VERWALTUNG S.R.L., societate comercială, MD**
 Str. Independenței nr. 24/1, ap. 78,
 MD-2060, Chișinău, Republica Moldova
 (540)



- (591) Culori revendicate: sur, oranj.
 (511) NCL(11-2021)
 35 - publicitate; managementul, organizarea și administrarea afacerilor comerciale; lucrări de birou;
 36 - servicii financiare, monetare și bancare; servicii de asigurări; afaceri imobiliare.
 (531) CFE(8) 26.11.07; 27.05.10; 29.01.12.

(210) **048382**
 (220) 2021.06.30
 (730) **BALABAN INTRAVEST S.R.L., societate comercială, MD**
 MD-5024, Gura Căinarului, Florești, Republica Moldova
 (540)

LETTO

(511) NCL(11-2021)
 32 - bere; băuturi nealcoolice; ape minerale și gazeoase; băuturi din fructe și sucuri de fructe; siropuri și alte preparate nealcoolice pentru fabricarea băuturilor;
 33 - băuturi alcoolice, cu excepția berii; preparate alcoolice pentru fabricarea băuturilor.

(210) **048383**
 (220) 2021.07.02
 (730) **ASTORTA S.A., MD**
 Str. Kiev nr. 2,
 MD-2068, Chișinău, Republica Moldova
 (540)

MAXIMUM

(511) NCL(11-2021)
 35 - servicii on-line de tranzacționare, și anume servicii de operare on-line pe piețe pentru vânzătorii și cumpărătorii de produse și servicii; servicii on-line de tranzacționare în care vânzătorii afișează produsele sau serviciile care urmează să fie oferite spre vânzare, achiziționare sau spre licitare prin intermediul Internetului, în scopul facilitării vânzării de produse și servicii de către terți prin intermediul unei rețele de calculatoare; oferire de răspuns evaluativ și evaluări de produse și servicii oferite de vânzători, evaluarea valorii și a prețurilor produselor și serviciilor oferite de vânzători, serviciilor de performanță a cumpărătorilor și vânzătorilor, serviciilor de livrare, precum și experiența globală de tranzacționare în legătură cu acestea; oferirea unui ghid de căutare de publicitate on-line care oferă produse și servicii ale vânzătorilor; oferirea unei baze de date de căutare on-line de evaluare pentru cumpărători și vânzători;

publicitate; gestiunea afacerilor comerciale; administrare comercială; lucrări de birou; servicii de comercializare pentru terți prestate de supermarketuri, hipermarketuri, buticuri, magazine, gherete, chioșcuri și tarabe.

(531) CFE(8) 27.05.01.

(210) **048385**
 (220) 2021.07.05
 (730) **COFFEE POINT S.R.L., MD**
 Str. Dacia nr. 5, MD-4839,
 Stăuceni, Chișinău, Republica Moldova
 (540)



(511) NCL(11-2021)
 35 - publicitate; managementul, organizarea și administrarea afacerilor comerciale; lucrări de birou;
 43 - servicii de alimentație publică; servicii de cazare temporară.
 (531) CFE(8) 03.01.06; 03.01.16; 03.06.03; 11.03.04; 18.01.21; 26.01.15; 26.01.16; 26.01.21; 27.05.24.

(210) **048391**
 (220) 2021.07.05
 (730) **BULGARI WINERY S.R.L., întreprindere cu capital străin, MD**
 Str. Gagarin nr. 1, MD-7422,
 Tvardița, Taraclia, Republica Moldova

(540)



(511) NCL(11-2021)

33 - băuturi alcoolice, cu excepția berii; preparate alcoolice pentru fabricarea băuturilor.

(531) CFE(8) 05.13.11; 24.01.10; 24.01.15; 24.01.25; 25.01.10; 25.01.15; 25.01.17; 25.01.25; 27.05.03.

(210) **048395**

(220) 2021.07.07

(730) **CIUMAC Natalia, MD**Str. Albișoara nr. 82, bloc 4, ap. 15,
MD-2005, Chișinău, Republica Moldova

(540)

Winetech

(511) NCL(11-2021)

35 - publicitate; managementul, organizarea și administrarea afacerilor comerciale; lucrări de birou;

41 - educație; instruire; divertisment; activități sportive și culturale.

(210) **048396**

(220) 2021.07.13

(730) **TOMAȘ Galina, MD**Bd. Decebal nr. 72/5, ap. 21,
MD-2038, Chișinău, Republica Moldova

(540)



(591) Culori revendicate: negru, cafeniu-deschis.

(511) NCL(11-2021)

35 - publicitate; managementul, organizarea și administrarea afacerilor comerciale; lucrări de birou;

41 - educație; instruire; divertisment; activități sportive și culturale;

44 - servicii medicale; servicii veterinare; servicii de igienă și de îngrijire a frumuseții pentru oameni sau animale; servicii de agricultură, acvacultură, horticultură și silvicultură.

(531) CFE(8) 24.17.08; 26.13.25; 27.05.19; 27.05.24; 29.01.12.

(210) **048398**

(220) 2021.07.06

(730) **TRITEAC Iulia, MD**Bd. Decebal nr. 23, bloc 2, ap. 78,
MD-2015, Chișinău, Republica Moldova

(540)

PÚRE.SIMPLE

(511) NCL(11-2021)

25 - îmbrăcăminte, încălțăminte, articole care servesc la acoperirea capului.

(531) CFE(8) 27.05.15.

(210) **048399**
 (220) 2021.07.07
 (730) **CAPITAL MARKET, instituție publică, buletin informativ al comisiei naționale a pieței financiare, MD**
 Str. Vasile Alecsandri nr. 115,
 MD-2012, Chișinău, Republica Moldova
 (540)

CAPITAL MARKET

(511) NCL(11-2021)
 16 - hârtie și carton; produse de imprimare; articole pentru legătorie; fotografii; articole de papetărie și de birou, cu excepția mobilei; adezivi pentru papetărie sau menaj; materiale pentru pictură și pentru artiști; pensule; materiale didactice și de instruire; folii, pelicule și pungi din plastic pentru ambalare și împachetare; caractere și clișee tipografice;
 35 - publicitate; managementul, organizarea și administrarea afacerilor comerciale; lucrări de birou.

(210) **048405**
 (220) 2021.07.12
 (730) **RUSNAC Ianis, MD**
 Str. Ion Neculce nr. 14, ap. 57,
 MD-2064, Chișinău, Republica Moldova
 (540)



(591) Culori revendicate: negru, alb, verde.
 (511) NCL(11-2021)
 36 - servicii financiare, monetare și bancare; servicii de asigurări; afaceri imobiliare.
 (531) CFE(8) 24.17.20; 26.03.23; 27.05.08; 29.01.13.

(210) **048406**
 (220) 2021.07.12
 (730) **EMELIAN Vitalie, MD**
 Str. Grenoble nr. 259, bloc 3, ap. 9,
 MD-2060, Chișinău, Republica Moldova
 (540)

SHIFENG

(511) NCL(11-2021)
 07 - mașini, mașini-unelte, scule cu acționare mecanică; motoare, cu excepția celor pentru vehiculele terestre; cuplaje și organe de transmisie, cu excepția celor pentru vehiculele terestre; instrumente agricole, altele decât cele acționate manual; incubatoare pentru ouă; mașini automate de vânzare;
 08 - scule și instrumente acționate manual; cuțite, furculițe și linguri; arme albe, cu excepția armelor de foc; aparate de ras;
 12 - vehicule; aparate de locomotie terestră, aeriană sau navală;
 35 - publicitate; managementul, organizarea și administrarea afacerilor comerciale; lucrări de birou;
 37 - servicii de construcții; servicii de instalare și reparații; extracții miniere, forare de petrol și gaze.

(210) **048407**
 (220) 2021.07.12
 (730) **EMELIAN Vitalie, MD**
 Str. Grenoble nr. 259, bloc 3, ap. 9,
 MD-2060, Chișinău, Republica Moldova
 (540)

KAMOTO PARK

(511) NCL(11-2021)
 07 - mașini, mașini-unelte, scule cu acționare mecanică; motoare, cu excepția celor pentru vehiculele terestre; cuplaje și organe de transmisie, cu excepția celor pentru vehiculele terestre; instrumente agricole, altele decât cele acționate manual; incubatoare pentru ouă; mașini automate de vânzare;

- 08 - scule și instrumente acționate manual; cuțite, furculițe și linguri; arme albe, cu excepția armelor de foc; aparate de ras;
- 12 - vehicule; aparate de locomoție terestră, aeriană sau navală;
- 35 - publicitate; managementul, organizarea și administrarea afacerilor comerciale; lucrări de birou;
- 37 - servicii de construcții; servicii de instalare și reparații; extracții miniere, forare de petrol și gaze.

(210) **048408**

(220) 2021.07.12

(730) **EMELIAN Vitalie, MD**

Str. Grenoble nr. 259, bloc 3, ap. 9,
MD-2060, Chișinău, Republica Moldova

(540)

DONGFENG

(511) NCL(11-2021)

- 07 - mașini, mașini-unelte, scule cu acționare mecanică; motoare, cu excepția celor pentru vehiculele terestre; cuplaje și organe de transmisie, cu excepția celor pentru vehiculele terestre; instrumente agricole, altele decât cele acționate manual; incubatoare pentru ouă; mașini automate de vânzare;
- 08 - scule și instrumente acționate manual; cuțite, furculițe și linguri; arme albe, cu excepția armelor de foc; aparate de ras;
- 12 - vehicule; aparate de locomoție terestră, aeriană sau navală;
- 35 - publicitate; managementul, organizarea și administrarea afacerilor comerciale; lucrări de birou;
- 37 - servicii de construcții; servicii de instalare și reparații; extracții miniere, forare de petrol și gaze.

(210) **048409**

(220) 2021.07.12

(730) **EMELIAN Vitalie, MD**

Str. Grenoble nr. 259, bloc 3, ap. 9,
MD-2060, Chișinău, Republica Moldova

(540)

LUZHONG

(511) NCL(11-2021)

- 07 - mașini, mașini-unelte, scule cu acționare mecanică; motoare, cu excepția celor pentru vehiculele terestre; cuplaje și organe de transmisie, cu excepția celor pentru vehiculele terestre; instrumente agricole, altele decât cele acționate manual; incubatoare pentru ouă; mașini automate de vânzare;
- 08 - scule și instrumente acționate manual; cuțite, furculițe și linguri; arme albe, cu excepția armelor de foc; aparate de ras;
- 12 - vehicule; aparate de locomoție terestră, aeriană sau navală;
- 35 - publicitate; managementul, organizarea și administrarea afacerilor comerciale; lucrări de birou;
- 37 - servicii de construcții; servicii de instalare și reparații; extracții miniere, forare de petrol și gaze.

(210) **048410**

(220) 2021.07.12

(730) **EMELIAN Vitalie, MD**

Str. Grenoble nr. 259, bloc 3, ap. 9,
MD-2060, Chișinău, Republica Moldova

(540)

CHANGFA

(511) NCL(11-2021)

- 07 - mașini, mașini-unelte, scule cu acționare mecanică; motoare, cu excepția celor pentru vehiculele terestre; cuplaje și organe de transmisie, cu excepția celor pentru vehiculele terestre; instrumente agricole, altele decât cele acționate manual; incubatoare pentru ouă; mașini automate de vânzare;
- 08 - scule și instrumente acționate manual; cuțite, furculițe și linguri; arme albe, cu excepția armelor de foc; aparate de ras;
- 12 - vehicule; aparate de locomoție terestră, aeriană sau navală;

- 35 - publicitate; managementul, organizarea și administrarea afacerilor comerciale; lucrări de birou;
- 37 - servicii de construcții; servicii de instalare și reparații; extracții miniere, forare de petrol și gaze.

(210) **048411**

(220) 2021.07.12

(730) **EMELIAN Vitalie, MD**

Str. Grenoble nr. 259, bloc 3, ap. 9,
MD-2060, Chișinău, Republica Moldova

(540)

XINGTAI

(511) NCL(11-2021)

- 07 - mașini, mașini-unelte, scule cu acționare mecanică; motoare, cu excepția celor pentru vehiculele terestre; cuplaje și organe de transmisie, cu excepția celor pentru vehiculele terestre; instrumente agricole, altele decât cele acționate manual; incubatoare pentru ouă; mașini automate de vânzare;
- 08 - scule și instrumente acționate manual; cuțite, furculițe și linguri; arme albe, cu excepția armelor de foc; aparate de ras;
- 12 - vehicule; aparate de locomotie terestră, aeriană sau navală;
- 35 - publicitate; managementul, organizarea și administrarea afacerilor comerciale; lucrări de birou;
- 37 - servicii de construcții; servicii de instalare și reparații; extracții miniere, forare de petrol și gaze.

(210) **048415**

(220) 2021.07.12

(730) **ELEVATOR PARK S.R.L., MD**

Str. Uzinelor nr. 2,
MD-2023, Chișinău, Republica Moldova

(540)

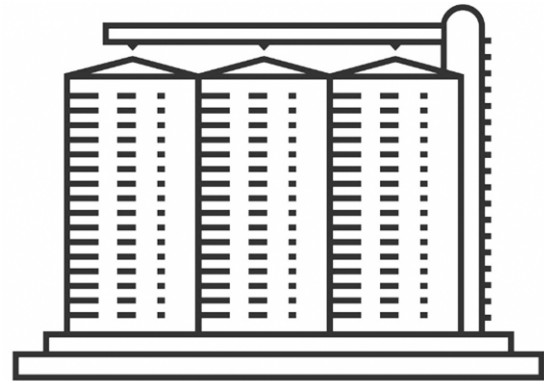

ELEVATOR PARK

(511) NCL(11-2021)

- 36 - servicii financiare, monetare și bancare; servicii de asigurări; afaceri imobiliare;
- 44 - servicii medicale; servicii veterinare; servicii de igienă și de îngrijire a frumuseții pentru oameni sau animale; servicii de agricultură, acvacultură, horticultură și silvicultură.
- (531) CFE(8) 07.01.06; 07.01.14; 07.01.24; 07.01.25; 15.01.01; 19.01.01; 19.01.25; 27.05.01.

(210) **048417**

(220) 2021.07.13

(730) **TERMICAN Sergiu, MD**

Str. Nadejda Russo nr. 2, ap. 25,
MD-2024, Chișinău, Republica Moldova

(540)

TERMIKAN

(511) NCL(11-2021)

- 33 - băuturi alcoolice, cu excepția berii; preparate alcoolice pentru fabricarea băuturilor.

(210) **048419**

(220) 2021.07.13

(730) **LEGO Juris A/S, DK**

7190 Billund, Danemarca

(540)



(591) Culori revendicate: alb, liliachiu, violet.

(511) NCL(11-2021)

28 - jocuri, jucării și articole pentru joacă; aparate și echipament pentru jocuri de calculator; jocuri electronice; jucării de construit; aparate și echipament pentru terenuri de joacă; decorațiuni (ornamente) pentru pomul de Crăciun; măști de carnaval.

(531) CFE(8) 02.09.01; 27.05.03; 27.05.07; 29.01.13.

(210) **048422**

(220) 2021.07.13

(730) **ERIOMENCO Dmitri, MD**

Str. Andrei Doga nr. 28/7, ap. 4,
MD-2024, Chișinău, Republica Moldova

(540)



(511) NCL(11-2021)

18 - piele și imitații de piele; piei de animale; genți de voiaj și de transport; umbrele și umbrele de soare; bastoane; bice și articole de șelărie; zgărzi, lese și îmbrăcăminte pentru animale.

(531) CFE(8) 24.15.13; 24.15.21; 26.07.09; 26.13.25; 27.03.15; 27.05.21.

(210) **048423**

(220) 2021.07.13

(730) **ERIOMENCO Dmitri, MD**

Str. Andrei Doga nr. 28/7, ap. 4,
MD-2024, Chișinău, Republica Moldova

(540)



(511) NCL(11-2021)

18 - piele și imitații de piele; piei de animale; genți de voiaj și de transport; umbrele și umbrele de soare; bastoane; bice și articole de șelărie; zgărzi, lese și îmbrăcăminte pentru animale;

35 - publicitate; managementul, organizarea și administrarea afacerilor comerciale; lucrări de birou.

(531) CFE(8) 26.04.18; 26.04.24; 27.01.02; 27.05.19.

(210) **048425**

(220) 2021.07.13

(730) **ERIOMENCO Dmitri, MD**

Str. Andrei Doga nr. 28/7, ap. 4,
MD-2024, Chișinău, Republica Moldova

(540)



(511) NCL(11-2021)

18 - piele și imitații de piele; piei de animale; genți de voiaj și de transport; umbrele și umbrele de soare; bastoane; bice și articole de șelărie; zgărzi, lese și îmbrăcăminte pentru animale;

35 - publicitate; managementul, organizarea și administrarea afacerilor comerciale; lucrări de birou.

(531) CFE(8) 26.01.10; 26.01.16; 26.01.18; 26.01.24; 26.13.25; 27.01.06; 27.05.01.

(210) **048428**
 (220) 2021.07.13
 (730) **ONTOP APARTMENTS S.R.L., MD**
 Str. Ismail nr. 31, bir. (of.) 3,
 MD-2001, Chișinău, Republica Moldova
 (540)

 **OnTop/** Apartments
& More.

(511) NCL(11-2021)
 36 - servicii financiare, monetare și bancare; servicii de asigurări; afaceri imobiliare;
 43 - servicii de alimentație publică; servicii de cazare temporară.
 (531) CFE(8) 05.03.13; 05.03.14; 24.17.25; 26.04.04; 27.05.10.

(210) **048430**
 (220) 2021.07.16
 (730) **GORDIENCO Natalia, MD**
 Str. Columna nr. 102, ap. 28,
 MD-2004, Chișinău, Republica Moldova
 (540)

 sing • dance • play

(511) NCL(11-2021)
 25 - îmbrăcăminte, încălțăminte, articole care servesc la acoperirea capului;
 28 - jocuri, jucării și articole pentru joacă; aparate pentru jocuri video; articole de gimnastică și sport; decorațiuni (ornamente) pentru pomul de Crăciun;
 35 - publicitate; managementul, organizarea și administrarea afacerilor comerciale; lucrări de birou;
 41 - educație; instruire; divertisment; activități sportive și culturale.

(531) CFE(8) 03.11.07; 03.11.12; 04.05.21; 16.01.13; 24.17.02; 27.03.03; 27.03.15; 27.05.08.

(210) **048433**
 (220) 2021.07.06
 (730) **COMBINATUL DE PÂINE DIN BĂLȚI S.A., MD**
 Str. Ștefan cel Mare nr. 111,
 MD-3100, Bălți, Republica Moldova
 (540)

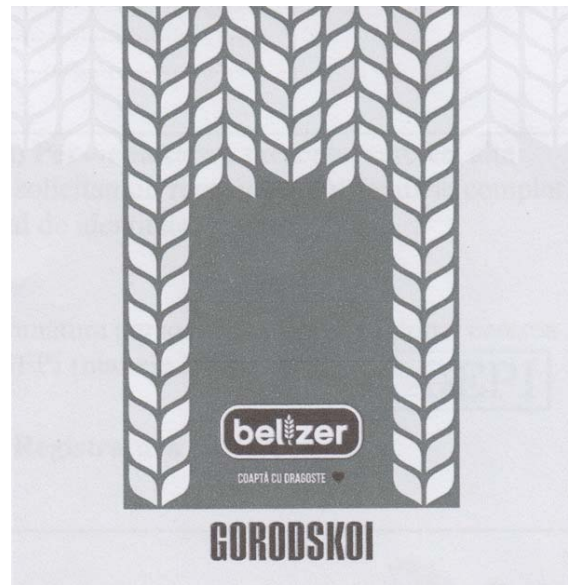

(511) NCL(11-2021)
 30 - cafea, ceai, cacao și înlocuitori de cafea; orez, paste făinoase și tăiței; tapioca și sago; făină și preparate din cereale; pâine, produse de patiserie și cofetărie; ciocolată; înghețată, șerburi și alte tipuri de gheață comestibilă; zahăr, miere, sirop de melasă; drojdie, praf de copt; sare; mirodenii, condimente, zarzavaturi conservate; oțet, sosuri și alte preparate de condimentare; gheață (apă înghețată).
 (531) CFE(8) 02.09.01; 05.03.13; 05.03.16; 05.07.02; 05.07.03; 25.07.25; 25.12.25; 26.04.04; 26.04.15; 26.04.18; 27.05.08.

(210) **048434**
 (220) 2021.07.06
 (730) **COMBINATUL DE PÂINE DIN BĂLȚI S.A., MD**
 Str. Ștefan cel Mare nr. 111,
 MD-3100, Bălți, Republica Moldova

(540)



(511) NCL(11-2021)

30 - cafea, ceai, cacao și înlocuitori de cafea; orez, paste făinoase și tăiței; tapioca și sago; făină și preparate din cereale; pâine, produse de patiserie și cofetărie; ciocolată; înghețată, șerburi și alte tipuri de gheață comestibilă; zahăr, miere, sirop de melasă; drojdie, praf de copt; sare; mirodenii, condimente, zarzavaturi conservate; oțet, sosuri și alte preparate de condimentare; gheață (apă înghețată).

(531) CFE(8) 05.07.02; 05.07.03; 26.04.04; 26.04.15; 26.04.18; 27.05.08.

(210) 048435

(220) 2021.07.08

(730) POWER DRIVE S.R.L., MD

Str. Ion Luca Caragiale nr. 7, MD-3736,
Vorniceni, Strășeni, Republica Moldova

(540)



(591) Culori revendicate: alb, negru, gri de diferite nuanțe.

(511) NCL(11-2021)

05 - produse pentru distrugerea animalelor dăunătoare; fungicide, erbicide;

21 - ustensile și recipiente de menaj sau de bucătărie; vase de bucătărie și articole de masă, cu excepția cuțitelor, furculițelor și lingurilor; piepteni și bureți; perii, cu excepția pensulelor; materiale pentru perii; articole pentru curățare; sticlă brută sau semiprelucrată, cu excepția sticlei de construcție; articole de sticlă, articole de porțelan și faianță; capcane.

(531) CFE(8) 24.01.03; 24.01.13; 24.01.17; 27.05.01; 29.01.13.

(210) 048441

(220) 2021.07.12

(730) EFES VITANTA MOLDOVA BREWERY S.A., întreprindere mixtă, MD

Str. Uzinelor nr. 167,

MD-2023, Chișinău, Republica Moldova

(540)



(526) Elementele mărcii asupra cărora solicitantul declară că renunță la invocarea oricărui drept exclusiv: „BĂUTURĂ SLAB ALCOOLICĂ”, „Cocktail”, cu excepția executării grafice deosebite.

(511) NCL(11-2021)

32 - bere; băuturi nealcoolice; ape minerale și gazoase; băuturi din fructe și sucuri de fructe; siropuri și alte preparate nealcoolice pentru fabricarea băuturilor;

33 - băuturi alcoolice, cu excepția berii; preparate alcoolice pentru fabricarea băuturilor.

(531) CFE(8) 11.03.01; 11.03.02; 11.03.06; 25.01.15; 25.01.17; 25.01.18; 25.07.07; 25.07.22; 26.01.05; 26.01.16; 26.11.12; 27.03.15; 27.05.09.

(210) **048442**
 (220) 2021.07.13
 (730) **ONX DESIGN S.R.L., MD**
 Str. Ismail nr. 31,
 MD-2001, Chișinău, Republica Moldova
 (540)



(511) NCL(11-2021)
 35 - publicitate; managementul, organizarea și administrarea afacerilor comerciale; lucrări de birou;
 37 - servicii de construcții; servicii de instalare și reparații; extracții miniere, forare de petrol și gaze;
 41 - educație; instruire; divertisment; activități sportive și culturale;
 42 - servicii științifice și tehnologice, precum și servicii de cercetare și de creație, referitoare la acestea; servicii de analiză, servicii de cercetare industrială și design industrial; servicii de control al calității și de autentificare; crearea și dezvoltarea hardware și software de calculator.
 (531) CFE(8) 05.03.13; 05.03.14; 24.17.25; 26.04.04; 27.05.17.

(210) **048444**
 (220) 2021.07.13
 (730) **FUNDAȚIA SOROS MOLDOVA, MD**
 Str. Bulgară nr. 32,
 MD-2001, Chișinău, Republica Moldova
 (540)



(511) NCL(11-2021)
 16 - hârtie și carton; produse de imprimare; articole pentru legătorie; fotografii; articole de papetărie și de birou, cu excepția mobilei; adezivi pentru papetărie sau menaj; materiale pentru pictură și pentru artiști; pensule; materiale didactice și de instruire; folii, pelicule și pungă din plastic pentru ambalare și

împachetare; caractere și clișee tipografice;
 35 - publicitate; managementul, organizarea și administrarea afacerilor comerciale; lucrări de birou;
 38 - servicii de telecomunicații;
 41 - educație; instruire; divertisment; activități sportive și culturale.
 (531) CFE(8) 07.01.08; 07.01.24; 15.09.02; 15.09.25; 26.11.13; 26.11.22; 26.13.25; 27.03.15; 27.05.19.

(210) **048445**
 (220) 2021.07.13
 (730) **Kimberly-Clark Worldwide, Inc., US**
 Neenah, WI 54956, Statele Unite ale Americii
 (540)



(591) Culori revendicate: roșu, alb.
 (511) NCL(11-2021)
 03 - șervețele impregnate pentru bebeluși, șampoane și balsamuri pentru bebeluși, săpunuri pentru bebeluși, loțiuni pentru bebeluși, uleiuri pentru bebeluși, pudră pentru bebeluși, apă de colonie pentru bebeluși;
 05 - scutece și scutece chiloței, chiloței pentru învățarea la oliță, îmbrăcăminte pentru incontinență pentru copii, cremă pentru iritații de la scutece, șervețele antibacteriene pentru bebeluși și copii.
 (531) CFE(8) 27.05.17; 29.01.12.

(210) **048446**
 (220) 2021.07.12
 (730) **FLOAREA SOARELUI S.A., MD**
 Str. 31 August nr. 6,
 MD-3100, Bălți, Republica Moldova
 (540)



(511) NCL(11-2021)
 04 - uleiuri și grăsimi industriale; ceară; lubrifianți; produse pentru absorbția, umezirea și compac-

țarea pulberilor; combustibili și substanțe pentru iluminat; lumânări și fitiluri pentru iluminat.

(210) **048448**
 (220) 2021.07.20
 (730) **BLOC EXPERT S.R.L., MD**
 Bd. Decebal nr. 23/2, of. 26,
 MD-2002, Chișinău, Republica Moldova
 (540)

BLOCEXPERT

(511) NCL(11-2021)
 35 - publicitate; managementul, organizarea și administrarea afacerilor comerciale; lucrări de birou;
 36 - servicii financiare, monetare și bancare; servicii de asigurări; afaceri imobiliare;
 37 - servicii de construcții; servicii de instalare și reparații; extracții miniere, forare de petrol și gaze;
 45 - servicii juridice; servicii de securitate pentru protecția fizică a bunurilor materiale și a persoanelor; servicii personale și sociale oferite de către terți destinate să satisfacă nevoile indivizilor.

(210) **048453**
 (220) 2021.07.15
 (730) **ERIOMENCO Dmitri, MD**
 Str. Andrei Doga nr. 28/7, ap. 4,
 MD-2024, Chișinău, Republica Moldova
 (540)

Tony Bellucci

(511) NCL(11-2021)
 18 - piele și imitații de piele; piei de animale; genți de voiaj și de transport; umbrele și umbrele de soare; bastoane; bice și articole de șelărie; zgărzi, lese și îmbrăcăminte pentru animale;
 35 - publicitate; managementul, organizarea și administrarea afacerilor comerciale; lucrări de birou.
 (531) CFE(8) 27.05.13.

(210) **048457**
 (220) 2021.07.15
 (730) **BESCHIERU Nichita, MD**
 Str. Nicolae Milescu Spătarul nr. 23, ap. 79,
 MD-2075, Chișinău, Republica Moldova
 (540)

ARMSTRONG

(511) NCL(11-2021)
 21 - ustensile și recipiente de menaj sau de bucătărie; vase de bucătărie și articole de masă, cu excepția cuțitelor, furculițelor și lingurilor; piepteni și bureți; perii, cu excepția pensulelor; materiale pentru perii; articole pentru curățare; sticlă brută sau semiprelucrată, cu excepția sticlei de construcție; articole de sticlă, articole de porțelan și faianță;
 33 - băuturi alcoolice, cu excepția berii; preparate alcoolice pentru fabricarea băuturilor.

(210) **048462**
 (220) 2021.07.16
 (730) **CAȘCEEV Alexei, MD**
 Str. Milano nr. 1/B, ap. 89,
 MD-2069, Chișinău, Republica Moldova
 (540)



(511) NCL(11-2021)
 09 - aparate și instrumente științifice, de cercetare, de navigare, geodezice, fotografice, cinematografice, audiovizuale, optice, de cântărire, de măsurare, de semnalizare, de de-

tecare, de testare, de inspectare, de salvare și didactice; aparate și instrumente pentru conducerea, comutarea, transformarea, acumularea, reglarea sau controlul distribuției sau utilizării energiei electrice; aparate și instrumente pentru înregistrarea, transmiterea, reproducerea sau prelucrarea sunetului, imaginilor sau a datelor; suporturi digitale înregistrate și descărcabile, software de calculatoare, suporturi digitale sau analogice goale de înregistrare și de stocare; mecanisme pentru aparate cu preplată; mașini înregistratoare de încasat, dispozitive de calcul; calculatoare și dispozitive periferice pentru calculatoare; costume de scafandru, măști pentru scafandri, tampoane de urechi pentru scafandri, cleme nazale pentru scafandri și înotători, mănuși de scafandru, aparate de respirat sub apă pentru înot subacvatic; extinctoare;

35 - publicitate; managementul, organizarea și administrarea afacerilor comerciale; lucrări de birou;

36 - servicii financiare, monetare și bancare; servicii de asigurări; afaceri imobiliare;

42 - servicii științifice și tehnologice, precum și servicii de cercetare și de creație, referitoare la acestea; servicii de analiză, servicii de cercetare industrială și design industrial; servicii de control al calității și de autentificare; crearea și dezvoltarea hardware și software de calculator.

(531) CFE(8) 01.15.05; 18.05.10; 24.15.01; 24.15.07; 27.01.06; 27.03.15; 27.05.10; 27.05.19.

(210) **048463**

(220) 2021.07.16

(730) **CAȘCEEV Alexei, MD**

Str. Milano nr. 1/B, ap. 89,
MD-2069, Chișinău, Republica Moldova

(540)



**MOON
TRADER**

(511) NCL(11-2021)

09 - aparate și instrumente științifice, de cercetare, de navigare, geodezice, fotografice, cinematografice, audiovizuale, optice, de cântărire, de măsurare, de semnalizare, de detectare, de testare, de inspectare, de salvare și didactice; aparate și instrumente pentru conducerea, comutarea, transformarea, acumularea, reglarea sau controlul distribuției sau utilizării energiei electrice; aparate și instrumente pentru înregistrarea, transmiterea, reproducerea sau prelucrarea sunetului, imaginilor sau a datelor; suporturi digitale înregistrate și descărcabile, software de calculatoare, suporturi digitale sau analogice goale de înregistrare și de stocare; mecanisme pentru aparate cu preplată; mașini înregistratoare de încasat, dispozitive de calcul; calculatoare și dispozitive periferice pentru calculatoare; costume de scafandru, măști pentru scafandri, tampoane de urechi pentru scafandri, cleme nazale pentru scafandri și înotători, mănuși de scafandru, aparate de respirat sub apă pentru înot subacvatic; extinctoare;

35 - publicitate; managementul, organizarea și administrarea afacerilor comerciale; lucrări de birou;

36 - servicii financiare, monetare și bancare; servicii de asigurări; afaceri imobiliare;

42 - servicii științifice și tehnologice, precum și servicii de cercetare și de creație, referitoare la acestea; servicii de analiză, servicii de cercetare industrială și design industrial; servicii de control al calității și de autentificare; crearea și dezvoltarea hardware și software de calculator.

(531) CFE(8) 01.07.01; 01.07.22; 15.07.01; 15.07.19; 15.07.21; 21.01.14; 21.01.15; 26.05.04; 27.05.17.

(210) **048467**

(220) 2021.07.19

(730) **Joint Stock Company „Schelkovo Agrohim”, RU**

141101, Moscow Region, Schelkovo,
Zavodskaya street, 2, building 142, of. 204,
Federația Rusă

(540)

ТОИГАРА

- (511) NCL(11-2021)
05 - produse pentru distrugerea animalelor dăunătoare; fungicide, erbicide, insecticide.
(531) CFE(8) 28.05.00.

- (210) **048469**
(220) 2021.07.12
(730) **Biessen Pharma, FR**
29 rue de Marignan F-75008 Paris (FR),
Franța
(540)

EQBIOTA

- (511) NCL(11-2021)
05 - substanțe și alimente dietetice de uz medical sau veterinar, alimente pentru sugari; suplimente dietetice pentru oameni și animale; suplimente alimentare.

- (210) **048472**
(220) 2021.07.14
(730) **CASTEL MIMI S.R.L., MD**
Str. Dacia nr. 1, MD-6512,
Bulboaca, Anenii Noi, Republica Moldova
(540)

Dacă Rose, atunci Rose de la Castel MIMI

- (511) NCL(11-2021)
33 - băuturi alcoolice, cu excepția berii; preparate alcoolice pentru fabricarea băuturilor;
35 - publicitate; managementul, organizarea și administrarea afacerilor comerciale; lucrări de birou.

- (210) **048473**
(220) 2021.07.14
(730) **CASTEL MIMI S.R.L., MD**
Str. Dacia nr. 1, MD-6512,
Bulboaca, Anenii Noi, Republica Moldova

(540)

CRAMA VECHE

- (511) NCL(11-2021)
33 - băuturi alcoolice, cu excepția berii; preparate alcoolice pentru fabricarea băuturilor.

- (210) **048476**
(220) 2021.07.19
(730) **CARAUȘ Inga, MD**
Str. Ismail nr. 92, bloc 1, ap. 81,
MD-2001, Chișinău, Republica Moldova
(540)



Doctor
CARAUȘ

- (511) NCL(11-2021)
44 - servicii medicale; servicii veterinare; servicii de igienă și de îngrijire a frumuseții pentru oameni sau animale; servicii de agricultură, acvacultură, horticultură și silvicultură.
(531) CFE(8) 02.09.10; 19.13.01; 19.13.25; 27.03.02; 27.05.19; 27.05.22.

- (210) **048485**
(220) 2021.07.20
(730) **BESCHIERU Nichita, MD**
Str. Nicolae Milescu Spătarul nr. 23, ap. 79,
MD-2075, Chișinău, Republica Moldova
(540)

PYTHON

- (511) NCL(11-2021)
 32 - bere; băuturi nealcoolice; ape minerale și gazeoase; băuturi din fructe și sucuri de fructe; siropuri și alte preparate nealcoolice pentru fabricarea băuturilor;
 33 - băuturi alcoolice, cu excepția berii; preparate alcoolice pentru fabricarea băuturilor.

-
- (210) **048486**
 (220) 2021.07.20
 (730) **PERFECT BEAUTY FACE S.R.L., MD**
 Str. Petru Zadniru nr. 9, of. 1,
 MD-2044, Chișinău, Republica Moldova
 (540)



- (511) NCL(11-2021)
 44 - servicii medicale; servicii veterinare; servicii de igienă și de îngrijire a frumuseții pentru oameni sau animale; servicii de agricultură, acvacultură, horticultură și silvicultură.
 (531) CFE(8) 24.17.18; 27.05.09; 27.05.19; 27.05.22.

- (210) **048487**
 (220) 2021.07.21
 (730) **GIANIS IMPEX S.R.L., societate comercială, MD**
 Str. Ion Creangă nr. 6/V,
 MD-2069, Chișinău, Republica Moldova
 (540)

APROAPE DE TINE! PENTRU TINE!

- (511) NCL(11-2021)
 35 - publicitate; managementul, organizarea și administrarea afacerilor comerciale; lucrări de birou.

-
- (210) **048488**
 (220) 2021.07.21
 (730) **POGOREVICI Sergiu, MD**
 Str. Gohberg nr. 2, ap. 25, MD-2011,
 Codru, Chișinău, Republica Moldova
 (540)

VIRETA

- (511) NCL(11-2021)
 05 - produse farmaceutice, medicale și de uz veterinar; produse igienice de uz medical; substanțe și alimente dietetice de uz medical sau veterinar, alimente pentru sugari; suplimente dietetice pentru oameni și animale; plasturi, materiale pentru pansamente; materiale pentru plombarea dinților, ceară dentară; dezinfectante; produse pentru distrugerea animalelor dăunătoare; fungicide, erbicide.

Mărci înregistrate în baza cererilor acceptate parțial

(111) **35217**
 (151) 2021.06.17
 (181) 2030.02.05
 (210) 045560
 (220) 2020.02.05
 (730) **Miaco-Lux S.R.L., MD**
 MD-6429, Iurceni, Nisporeni,
 Republica Moldova
 (540)



(526) Elementele mărcii asupra cărora nu se extinde dreptul exclusiv: „Corn”, cu excepția executării grafice deosebite.

(511) NCL(11-2020)
 29 - legume conservate, congelate, uscate și fierte; uleiuri de uz alimentar;
 31 - produse agricole, brute și neprelucrate; cereale și semințe crude și neprelucrate; legume proaspete, semințe pentru plantare; hrană și băuturi pentru animale; malț.
 (531) CFE(8) 05.03.13; 05.03.14; 27.05.02; 27.05.08; 27.05.24.

(111) **35258**
 (151) 2021.06.24
 (181) 2030.02.27
 (210) 045676
 (220) 2020.02.27
 (730) **MIRON Pavel, MD**
 Str-la Mihail Tuhacevski nr. 12, ap. 6,
 MD-3100, Bălți, Republica Moldova
 (540)

KONIYCOI

(511) NCL(11-2020)
 09 - aparate și instrumente de navigare, geodezice, de salvare și didactice; costume de scafandru, măști pentru scafandri, tampoane de urechi pentru scafandri, cleme nazale pentru scafandri și înotători, mănuși de scafandru, aparate de respirat sub apă pentru înot subacvatic; extinctoare.

(111) **35263**
 (151) 2021.06.25
 (181) 2030.01.29
 (210) 045498
 (220) 2020.01.29
 (730) **CEPOI Victor, MD**
 Șos. Balcani nr. 2, ap. 78,
 MD-2001, Chișinău, Republica Moldova
 (540)

PILA

(511) NCL(11-2020)
 09 - aparate și instrumente de cercetare, geodezice, audiovizuale, de cântărire, de măsurare, de semnalizare, de detectare, de testare, de inspectare, de salvare și didactice; aparate și instrumente pentru conducerea, comutarea, transformarea, acumularea, reglarea sau controlul distribuției sau utilizării energiei electrice; aparate și instrumente pentru înregistrarea, transmiterea, reproducerea sau prelucrarea sunetului, imaginilor sau a datelor; suporturi digitale înregistrate și descărcabile, software de calculatoare, suporturi digitale sau analogice goale de înregistrare și de stocare; mecanisme pentru aparate cu preplată; mașini înregistratoare de încasat, dispozitive de calcul; calculatoare și dispozitive periferice pentru calculatoare; costume de scafandru; măști pentru scafandri, tampoane de urechi pentru scafandri, cleme nazale pentru scafandri și înotători, mănuși de scafandru, aparate de respirat sub apă pentru înot subacvatic; extinctoare; toate produsele sus-menționate, cu excepția ochelarilor, ramelor pentru ochelari.

(111) **35269**
 (151) 2021.06.29
 (181) 2030.01.29
 (210) 045493
 (220) 2020.01.29
 (730) **CEPOI Victor, MD**
 Șos. Balcani nr. 2, ap. 78,
 MD-2001, Chișinău, Republica Moldova
 (540)

MasterPro

(511) NCL(11-2020)
 21 - ustensile și recipiente de menaj sau de bucătărie; vase de bucătărie și articole de masă, cu excepția cuțitelor, furculițelor și lingurilor; piepteni și bureți; articole pentru curățare; sticlă brută sau semiprelucrată, cu excepția sticlei de construcție; articole de sticlă, articole de porțelan și faianță; toate produsele susmenționate, cu excepția scobitorilor, instrumentelor pentru curățarea și lustruirea dinților naturali sau artificiali, tocurilor, fixatorilor și suporturilor de uz casnic și pentru camere de baie, nu din metale prețioase.

(111) **35271**
 (151) 2021.06.28
 (181) 2030.04.03
 (210) 045854
 (220) 2020.04.03
 (730) **Alibaba Group Holding Limited, KY**
 Fourth Floor, One Capital Place, P. O. Box
 847, George Town, Grand Cayman, Insulele
 Cayman
 (540)

ALIEXPRESS

(511) NCL(11-2020)
 09 - aparate și instrumente științifice, de cercetare, de navigare, geodezice, fotografice, cinematografice, audiovizuale, optice, cu excepția ochelarilor, aparate și instrumente de cântărire, de măsurare, de semnalizare, de detectare, de testare, de inspectare, de salvare și didactice; aparate și instrumente pentru conducerea, comutarea, transformarea,

acumularea, reglarea sau controlul distribuției sau utilizării energiei electrice; aparate și instrumente pentru înregistrarea, transmiterea, reproducerea sau prelucrarea sunetului, imaginilor sau a datelor; suporturi digitale înregistrate și descărcabile, suporturi digitale sau analogice goale de înregistrare și de stocare; suporturi de înregistrare magnetică, discuri acustice; mecanisme pentru aparate cu preplată; mașini înregistratoare de încașat, dispozitive de calcul, echipament de prelucrare a datelor și calculatoare; dispozitive periferice pentru calculatoare; costume de scafandru, măști pentru scafandri, tampoane de urechi pentru scafandri, cleme nazale pentru scafandri și înotători, mănuși de scafandru, aparate de respirat sub apă pentru înot subacvatic; programe de calculator; software de calculatoare sub forma unei aplicații pentru dispozitive mobile și calculatoare; aplicații software destinate utilizării cu dispozitive mobile; software pentru procesarea plăților electronice către și de la alte persoane; software de autentificare; software de calculatoare furnizat pe Internet; publicații electronice on-line (descărcabile de pe Internet sau dintr-o rețea de calculatoare sau dintr-o bază de date computerizată); software de mesagerie instantanee; software pentru punerea la comun de fișiere; software de comunicații pentru schimb electronic de date, materiale audio, video, imagini și grafice prin rețele de calculatoare, mobile, fără fir și de telecomunicații; software de calculatoare pentru prelucrarea imaginilor, graficelor, conținutului audio, conținutului video și textelor; software de calculatoare descărcabil pentru facilitarea transmisiei electronice de informații, date, documente, voce și imagini prin Internet; aplicații de calculator pentru streaming-ul de materiale audio, materiale video, videoclipuri, muzică și imagini; dispozitive pentru streaming-ul de suporturi digitale; software de calculatoare descărcabil care permite utilizatorilor să participe la întâlniri și cursuri care se desfășoară pe web, cu acces la date, documente, imagini și aplicații software prin intermediul unui browser web; software de calculatoare descărcabil pentru accesarea, vizualizarea și controlul de la distanță a calculatoarelor și a rețelelor de calculatoare; software descărcabil pentru cloud computing; software descărcabil pe bază cloud; software de calculatoare; software de calculatoare (inclusiv software care poate fi descărcat de pe Internet); muzică

digitală (care poate fi descărcată de pe Internet); jocuri, imagini, filme cinematografice, filme și muzică descărcabile; programe și software pentru jocuri de calculator, electronice și video (inclusiv software descărcabil de pe Internet); software pentru jocuri de societate de calculator; software pentru jocuri de calculator, descărcabil; software pentru jocuri de calculator, înregistrat; programe pentru jocuri video de calculator; publicații electronice descărcabile sub formă de reviste, articole, broșuri, foi volante, foi de date, materiale informative, materiale de instruire în domeniul afacerilor, comerțului electronic, tehnologiei informației, cloud computing, telecomunicațiilor, Internetului, pregătirii în domeniul afacerilor și comerțului electronic, gestionării afacerilor, vânzărilor, marketingului și managementului financiar; semiconductoare; circuite integrate semiconductoare; cipuri de memorie semiconductoare; controale de memorie semiconductoare; circuite integrate de memorie semiconductoare; cipuri de procesoare semiconductoare; procesoare semiconductoare; microcontrolere; unități de microcontrolere; microcontrolere cu putere mică; cipuri de circuit; cipuri de calculator; CPU (unități centrale de procesare); cipuri de calculator și unități centrale de procesare RISC-V; cipuri de calculator și unități centrale de procesare cu arhitectura setului de instrucțiuni; periferice adaptate pentru a fi folosite la calculatoare; notebook-uri; laptopuri; calculatoare portabile; calculatoare de buzunar; tablete; asistente personale digitale (PDA); playere portabile multimedia; telefoane mobile; telefoane inteligente; aparate de fotografiat digitale; baterii, încărcătoare de baterii; stații de lucru pe calculator; servere informatice; hardware pentru rețele de calculatoare și de telecomunicații; adaptoare, comutatoare, routere și hub-uri pentru rețele de calculatoare; modemuri fără fir și cu fir, carduri și dispozitive de comunicații; suporturi pentru laptopuri, genți de calculatoare; extincătoare; hardware și firmware de calculatoare; sisteme de navigație pentru automobile; compact discuri; aparate de telecomunicații; suporturi de mouse; aparate pentru telefoane mobile; accesorii pentru telefoane mobile; sisteme de alarmă; camere video de securitate; unități mobile pentru difuzare radio și de televiziune; echipamente pentru difuzare de televiziune; aparate de fotografiat; camere video portabile; căști audio; căști auriculare; difuzoare; aparate și echipamente

de sistem de poziționare globală (GPS); ecrane de afișare cu cristale lichide pentru echipamente de telecomunicații și electronice; decodare pentru televizoare; telecomenzi; programe de stocarea datelor; indicatoare electronice; carduri bancare, de credit, de debit, de numerar, de plată, telefonice și de identitate, codificate sau magnetice; mașini de casierie automată, bancomate; aplicații software de calculatoare, descărcabile; cititoare de cărți electronice; cartușe de toner, neumplute, pentru imprimante și fotocopiatoare; dispozitive de monitorizare a bebelușilor; dispozitive video de monitorizare a bebelușilor; obiective macro; carduri de acces codificate; carduri de memorie pentru aparate de jocuri video;

- 35 - publicitate; gestiunea afacerilor comerciale; administrație comercială; lucrări de birou; difuzarea informațiilor de afaceri referitoare la produsele și serviciile terților prin rețele de calculatoare locale și globale; servicii de consultanță în afaceri cu privire la furnizarea unui site web în cadrul unei rețele globale de calculatoare prin intermediul căruia terții pot oferi și achiziționa produse și servicii, plasa, determina statutul și onora tranzacțiile comerciale și comenzi, încheia contracte și tranzacționa afaceri; furnizarea serviciilor de comenzi on-line computerizate; servicii de consultanță în afaceri cu privire la gestionarea unei piețe electronice pentru cumpărătorii și vânzătorii de produse și/sau servicii în cadrul unei rețele globale de calculatoare; asistență în afaceri cu privire la facilitarea tranzacțiilor comerciale prin rețele de calculatoare locale și globale; furnizarea informațiilor cu privire la vânzări, afaceri, publicitate și promoții printr-o rețea de calculatoare globală sau prin Internet; servicii de administrare comercială pentru prelucrarea automată a vânzărilor pe Internet; servicii comerciale online referitoare la vânzări prin licitații electronice și furnizare de evaluări comerciale online cu privire la acestea; servicii de gestionare a afacerilor în legătură cu comerțul electronic; organizare, gestionare și monitorizare a programelor de stimulare și fidelizare; producție de publicitate televizată și radiofonică; audit contabil; vânzare prin licitație publică; organizarea târgurilor comerciale; sondaje de opinie; prelucrarea datelor; furnizarea informațiilor de afaceri; agenții de publicitate; gestionarea fișierelor informatice; compilarea informațiilor în baze de date computerizate; consultanță în afa-

ceri; managementul proiectelor de afaceri; studii de piață; servicii de agenții internaționale de import și export; închirierea spațiilor publicitare în mijloacele de comunicare; furnizarea unui registru cu site-urile web ale terților pentru a facilita tranzacțiile comerciale; administrarea comercială a licențelor produselor și a serviciilor pentru terți; prelucrarea datelor informatice; servicii de informare cu privire la vânzări, afaceri și promoții; servicii de răspuns telefonic (pentru terți); managementul resurselor de personal; prezentarea produselor prin toate mijloacele de comunicare pentru vânzarea cu amănuntul; servicii de agenție de cumpărare și vânzare; selectare de produse și achiziționarea produselor pentru persoane fizice și întreprinderi; servicii de comandă (pentru terți); servicii de secretariat; organizarea expozițiilor în scopuri comerciale sau publicitare; organizarea paradelor de modă în scopuri comerciale; organizarea paradelor de modă în scopuri promoționale; servicii de asistență pentru afaceri referitoare la compilarea și închirierea listelor de adrese; investigații pentru afaceri; servicii de recomandări pentru afaceri și plasare de forță de muncă; agenții de compensare pentru import-export (servicii de agenții de import-export); agenții pentru abonamente la ziare; închirierea aparaturii de birou; managementul relației cu clienții; servicii de gestionare a afacerilor și de administrare comercială cu privire la programe de sponsorizare; contabilitate; servicii caritabile, și anume organizarea și desfășurarea programelor de voluntariat și de proiecte în folosul comunității; închirierea standurilor de vânzare; furnizarea informațiilor de contact comerciale și de afaceri; optimizarea motoarelor de căutare; optimizarea traficului pe site; servicii de intermediere comercială; administrare de afaceri pentru furnizorii de servicii independenți; negocierea și încheierea tranzacțiilor comerciale pentru terți; actualizarea și întreținerea datelor din baze computerizate; servicii de vânzare cu amănuntul și angro, toate în legătură cu produse chimice pentru utilizare în industrie, științe și fotografie, precum și în agricultură, horticultură și silvicultură, rășini artificiale în stare brută, materiale plastice în stare brută, compost, îngrășăminte, fertilizanți; servicii de vânzare cu amănuntul și angro, toate în legătură cu vopsele, firnisuri, lacuri, substanțe de protecție contra ruginii și contra deteriorării lemnului, materiale colorante, coloranți, cerneluri pentru im-

primare, marcare și gravare, rășini naturale în stare brută, metale sub formă de folie și pulbere utilizate în pictură, decorare, imprimare și artă; servicii de vânzare cu amănuntul și angro, toate în legătură cu cosmetice și produse de toaletă nemedicinale, produse nemedicinale pentru îngrijirea dinților, articole de parfumerie, uleiuri esențiale, preparate pentru parfumarea camerei, preparate pentru albit și alte substanțe pentru spălat, preparate pentru curățare, lustruire, degresare și șlefuire; servicii de vânzare cu amănuntul și angro, toate în legătură cu produse farmaceutice, medicale și de uz veterinar, produse igienice de uz medical, substanțe și alimente dietetice de uz medical sau veterinar, alimente pentru sugari, suplimente dietetice pentru oameni și animale, plasturi, materiale pentru pansamente, truse de prim ajutor, materiale pentru plombarea dinților, ceară dentară, dezinfectante, produse pentru distrugerea animalelor dăunătoare, fungicide, erbicide; servicii de vânzare cu amănuntul și angro, toate în legătură cu metale comune și aliajele lor, minereuri, materiale metalice pentru edificare și construcții, construcții transportabile metalice, cabluri și fire metalice neelectrice, produse de feronerie metalică, containere metalice pentru depozitare sau transport, seifuri; servicii de vânzare cu amănuntul și angro, toate în legătură cu mașini-unelte, scule cu acționare mecanică, motoare (cu excepția celor pentru vehiculele terestre), cuplaje și organe de transmisie (cu excepția celor pentru vehiculele terestre); servicii de vânzare cu amănuntul și angro, toate în legătură cu instrumente agricole (altele decât cele acționate manual), incubatoare pentru ouă, mașini automate de vânzare, aparate electrice pentru bucătărie, mașini de măturat, de curățat, de spălat și de spălat rufe; servicii de vânzare cu amănuntul și angro, toate în legătură cu scule și instrumente (acționate manual), cuțite, furculițe și linguri, arme albe (cu excepția armelor de foc), aparate de ras, aparate de ras electrice; servicii de vânzare cu amănuntul și angro, toate în legătură cu aparate și instrumente științifice, nautice, geodezice, fotografice, cinematografice, optice, de cântărire, de măsurare, de semnalizare, de control (verificare), de salvare și didactice, aparate și instrumente pentru conducerea, comutarea, transformarea, acumularea, reglarea sau controlul distribuției sau utilizării energiei electrice; servicii de vânzare cu amănuntul și angro, toate în legătură cu apa-

rate pentru înregistrarea, transmiterea sau reproducerea sunetului sau imaginilor, suporturi de înregistrare magnetică, discuri acustice, mecanisme pentru aparate cu preplată, mașini înregistratoare de încasat, dispozitive de calcul; servicii de vânzare cu amănuntul și angro, toate în legătură cu echipament de prelucrare a datelor și calculatoare, software de calculatoare, aplicații software pentru dispozitive mobile și calculatoare, aplicații software destinate utilizării cu dispozitive mobile, software pentru procesarea plăților electronice, software de autentificare, publicații electronice (descărcabile); servicii de vânzare cu amănuntul și angro, toate în legătură cu software de mesagerie instantanee, software pentru punerea la comun de fișiere, software pentru schimbul electronic și punerea în comun de date, materiale audio, video, imagini și grafice prin rețele de calculatoare, mobile, fără fir și de telecomunicații, software de calculatoare pentru prelucrarea imaginilor, graficelor, conținutului audio, video și textelor; servicii de vânzare cu amănuntul și angro, toate în legătură cu software de calculatoare descărcabil care permite utilizatorilor să participe la întâlniri și cursuri care se desfășoară pe web, software de calculatoare pentru accesarea, vizualizarea și controlul de la distanță a calculatoarelor și a rețelelor de calculatoare, software pentru cloud computing, dispozitive periferice pentru calculatoare; servicii de vânzare cu amănuntul și angro, toate în legătură cu semiconductoare, circuite integrate semiconductoare, cipuri de memorie semiconductoare, controlere de memorie semiconductoare, circuite integrate de memorie semiconductoare, cipuri de procesoare semiconductoare, procesoare semiconductoare, microcontrolere, unități de microcontrolere, microcontrolere cu putere mică, cipuri de circuit, cipuri de calculator; servicii de vânzare cu amănuntul și angro, toate în legătură cu CPU (unități centrale de procesare), cipuri de calculator și unități centrale de procesare RISC-V, cipuri de calculator și unități centrale de procesare cu arhitectura setului de instrucțiuni; servicii de vânzare cu amănuntul și angro, toate în legătură cu asistente personale digitale (PDA), playere portabile multimedia, telefoane mobile, telefoane inteligente, aparate de fotografiat digitale, baterii, încărcătoare de baterii, servere informatice, hardware pentru rețele de calculatoare și de telecomunicații, adaptoare, comutatoare, routere și hub-uri pentru rețele de

calculatoare, modemuri fără fir și cu fir și carduri și dispozitive de comunicații, suporturi pentru laptopuri; servicii de vânzare cu amănuntul și angro, toate în legătură cu genți de calculatoare, extincatoare, compact discuri, muzică digitală (descărcabilă), aparate de telecomunicații, suporturi de mouse, accesorii pentru telefoane mobile, jocuri, imagini, filme cinematografice, filme și muzică descărcabile, sisteme de alarmă, camere video de securitate; servicii de vânzare cu amănuntul și angro, toate în legătură cu unități mobile pentru difuzare radio și de televiziune, echipamente pentru difuzare de televiziune, aparate și echipamente de sistem de poziționare globală (GPS), programe de stocare de date, ochelari și ochelari de soare, indicatoare electronice; servicii de vânzare cu amănuntul și angro, toate în legătură cu carduri bancare, de credit, de debit, de numerar, de alimentare, telefonice și de identitate, codificate sau magnetice, mașini de casierie automată, bancomate, cititoare de cărți electronice, cartușe de toner, neumplute, pentru imprimante și fotocopiatoare, dispozitive de monitorizare a bebelușilor, obiective macro, carduri de acces codificate, ochelari 3D, carduri de memorie pentru aparate de jocuri video, magneti, îmbrăcăminte de protecție, protecția capului, mănuși de protecție, încălțăminte de protecție; servicii de vânzare cu amănuntul și angro, toate în legătură cu aparate și instrumente chirurgicale, medicale, dentare și veterinare, membre, ochi și dinți artificiali, articole ortopedice, materiale de sutură, dispozitive terapeutice și de asistență, adaptate pentru persoanele cu handicap, aparate de masaj, aparate, dispozitive și articole pentru alăptarea bebelușilor, aparate, dispozitive și articole pentru activitatea sexuală; servicii de vânzare cu amănuntul și angro, toate în legătură cu aparate terapeutice cu aer cald, cuverturi electrice pentru uz medical, aparate de analiză pentru uz medical, aparate pentru analiza sângelui, aparate auditive pentru persoane cu deficiențe de auz (proteze auditive), dispozitive pentru protecția auzului, aparate de diagnosticare pentru uz medical, bandaje ortopedice pentru articulații, recipiente pentru biberoane, tetine de biberon, dispozitive pentru curățarea limbii; servicii de vânzare cu amănuntul și angro, toate în legătură cu aparate și instalații de iluminat, de încălzire, de răcire, de producere a vaporilor, de gătit, de uscare, de ventilare, de distribuire a apei și instalații sanitare;

servicii de vânzare cu amănuntul și angro, toate în legătură cu vehicule, aparate de locomoție terestră, aeriană sau navală, biciclete, piese și accesorii pentru vehicule, piese și accesorii pentru biciclete, scaune de siguranță pentru copii (pentru vehicule), hamuri de siguranță pentru scaune de vehicule, anvelope, pneuri, petice adezive de cauciuc pentru repararea camerelor de aer, huse pentru anvelope; servicii de vânzare cu amănuntul și angro, toate în legătură cu arme de foc, muniții și proiectile, explozive, focuri de artificii; servicii de vânzare cu amănuntul și angro, toate în legătură cu metale prețioase și aliajele lor, giuvaiergerie, bijuterii, pietre prețioase și semiprețioase, ceasornicărie și instrumente pentru măsurarea timpului; servicii de vânzare cu amănuntul și angro, toate în legătură cu instrumente muzicale, pupitre pentru partituri și stative pentru instrumente muzicale, baghete de dirijor; servicii de vânzare cu amănuntul și angro, toate în legătură cu hârtie și carton, produse de imprimărie, articole pentru legătorie, fotografii, articole de papetărie și de birou (cu excepția mobilei), adezivi pentru papetărie sau menaj, materiale pentru pictură și pentru artiști, pensule; servicii de vânzare cu amănuntul și angro, toate în legătură cu materiale didactice și de instruire, folii, pelicule și pungi din plastic pentru ambalare și împachetare, caractere și clișee tipografice, carduri sub formă de carduri de debit, carduri de credit, carduri de plată, cartele telefonice și cartele de identitate, altele decât cardurile codificate și magnetice, manuale de utilizare, batiste din hârtie, modele și figurine din hârtie, articole pentru prinderea paginilor, șervete de masă din hârtie, șervețele de hârtie, decorațiuni din hârtie pentru petreceri; servicii de vânzare cu amănuntul și angro, toate în legătură cu piele și imitații de piele, piei de animale, genți de voiaj și de transport, portofele și portmonee, umbrele și umbrele de soare, bastoane, bice și articole de șelărie, zgărzi, lese și îmbrăcăminte pentru animale; servicii de vânzare cu amănuntul și angro, toate în legătură cu mobilier, oglinzi, rame, containere nemetalice pentru depozitare sau transport; servicii de vânzare cu amănuntul și angro, toate în legătură cu ustensile și recipiente de menaj sau de bucătărie, vase de bucătărie și articole de masă (cu excepția cuțitelor, furculițelor și lingurilor), piepteni și bureți, perii (cu excepția pensulelor), materiale pentru perii, articole pentru curățare, arti-

cole de sticlă, articole de porțelan și faianță, perii de dinți electrice; servicii de vânzare cu amănuntul și angro, toate în legătură cu frânhii și sfori, plase, corturi și prelate, marchize din materiale textile sau sintetice, vele, saci pentru transportul și depozitarea materialelor în vrac, materiale de capitonare, umplutură și amortizare (cu excepția hârtiei, cartonului, cauciucului sau a materialelor plastice), materiale textile fibroase brute și înlocuitori ai acestora; servicii de vânzare cu amănuntul și angro, toate în legătură cu fire și fibre de uz textil; servicii de vânzare cu amănuntul și angro, toate în legătură cu textile și înlocuitori de textile, lenjerie de uz casnic, draperii din materiale textile sau plastice; servicii de vânzare cu amănuntul și angro, toate în legătură cu îmbrăcăminte, încălțăminte, articole care servesc la acoperirea capului; servicii de comerț cu amănuntul și angro, toate în legătură cu dantele, trese și broderii, panglici și funde de mercerie, nasturi, capse și copci, ace și ace cu gămălie, flori artificiale, decorațiuni pentru păr, păr fals; servicii de vânzare cu amănuntul și angro, toate în legătură cu covoare, carpete, preșuri, rogojini, linoleum și alte produse pentru acoperirea podelelor, tapete murale, nu din materiale textile; servicii de vânzare cu amănuntul și angro, toate în legătură cu jocuri, jucării și articole pentru joacă, aparate pentru jocuri video, articole de gimnastică și sport, decorațiuni (ornamente) pentru pomul de Crăciun, ornamente pentru petrecere și pomi de Crăciun artificiali; servicii de vânzare cu amănuntul și angro, toate în legătură cu aparate pentru jocuri electronice și aparate de divertisment, altele decât cele adaptate pentru a fi utilizate cu un ecran sau cu un monitor extern, aparate de jocuri video pentru acasă și aparate de jocuri video de mână (niciunele nefiind destinate utilizării cu receptoare de televiziune), ciorapi pentru cadourile de Crăciun, console portabile pentru jocuri electronice, pălării din hârtie pentru petreceri, pălării din plastic pentru petreceri, articole din hârtie pentru petreceri; servicii de vânzare cu amănuntul și angro, toate în legătură cu carne, pește, păsări, vânat, înlocuitori de carne, fructe și legume conservate, congelate, uscate și fierte, sosuri de fructe, caș de soia, tofu, supe, baze de supă, jeleuri, dulcețuri, compoturi, ouă, frișcă (smântână), lapte și produse lactate, lapte din boabe de soia, înlocuitori de lapte, produse preparate din înlocuitori de lapte, uleiuri și grăsimi de uz

alimentar, fructe cu coajă lemnoasă preparate, nuci uscate, gustări, mâncăruri preparate, mâncare fast-food preambalată; servicii de vânzare cu amănuntul și angro, toate în legătură cu cafea, ceai, cacao și cafea artificială, orez, paste făinoase și tăiței, tapioca și sago, făină și preparate din cereale, pâine, produse de patiserie și cofetărie, ciocolată, înghețată, șerburi, alte tipuri de gheață comestibilă, zahăr, miere, sirop de melasă, drojdie, praf de copt, sare, mirodenii, condimente, zarzavaturi conservate, oțet, sosuri și alte preparate de condimentare, gheață (apă înghețată); servicii de vânzare cu amănuntul și angro, toate în legătură cu înlocuitori de cafea, băuturi pe bază de cafea, frunze de ceai și produse pe bază de ceai, băuturi pe bază de ceai, pudră de cacao și produse din cacao, băuturi pe bază de ciocolată, produse de brutărie, pizza, budinci, prăjituri chinezești tradiționale pentru Festivalul Lunii, batoane pentru gustări conținând un amestec de cereale, nuci și fructe uscate (produse de cofetărie), fursecuri, biscuiți, prăjituri chinezești și prăjituri în stil occidental, găluște chinezești, fulgi de migdale; servicii de vânzare cu amănuntul și angro, toate în legătură cu produse agricole, de acvacultură, horticoale și forestiere brute și neprelucrate, cereale și semințe crude și neprelucrate, fructe și legume proaspete, ierburi proaspete, plante și flori naturale, bulbi, răsaduri și semințe pentru plantare, animale vii, hrană și băuturi pentru animale, malt; servicii de vânzare cu amănuntul și angro, toate în legătură cu bere, preparate pentru fabricarea berii, ape minerale și gazoase și alte băuturi nealcoolice, băuturi din fructe și sucuri de fructe, siropuri și alte preparate nealcoolice pentru fabricarea băuturilor, sucuri de legume și băuturi din legume; servicii de vânzare cu amănuntul și angro, toate în legătură cu băuturi alcoolice (cu excepția berii), preparate alcoolice pentru fabricarea băuturilor, extracte alcoolice, esențe alcoolice; servicii de vânzare cu amănuntul și angro, toate în legătură cu tutun și înlocuitori de tutun, țigări și țigarete, țigarete electronice și vaporizatoare orale pentru fumători, articole pentru fumători, chibrituri; toate serviciile de vânzare cu amănuntul și angro sus-menționate furnizate de asemenea on-line, prin intermediul magazinelor universale sau supermarketurilor, toate, de asemenea, care permit clienților să vizualizeze și să cumpere comod aceste produse de pe un site web de Internet cu produse de

larg consum și dintr-un magazin de vânzare angro, dintr-un catalog cu produse de larg consum prin comenzi prin poștă sau prin mijloace de telecomunicații și din magazine de vânzare cu amănuntul; servicii de consultanță, informare și consiliere cu privire la serviciile sus-menționate;

- 36 - asigurări; afaceri financiare; afaceri monetare; afaceri imobiliare; compensarea și reconcilierea tranzacțiilor financiare printr-o rețea globală de calculatoare; servicii de transfer de fonduri; transmiterea fondurilor prin mijloace electronice pentru terți; transfer de plăți pentru terți prin Internet; servicii bancare electronice; servicii de plăți on-line; furnizarea serviciilor de transfer electronic de fonduri; brokeraj de valută; tranzacții financiare prin blockchain; servicii bancare și servicii financiare on-line; furnizarea informațiilor financiare prin Internet; tranzacții bancare la domiciliu (home banking); servicii bancare furnizate on-line dintr-o bază de date computerizată sau prin Internet; birouri financiare de cliring; verificarea creditelor prin intermediul rețelelor globale de calculatoare; servicii electronice de gestionare a riscurilor de credit; servicii de plată electronică pentru bunurile achiziționate și servicii de plată electronică a facturilor; servicii de informare cu privire la finanțe și asigurări furnizate on-line dintr-o bază de date computerizată sau Internet; servicii de carduri de credit, procesarea și transmiterea facturilor și plăților acestora, precum și furnizarea asigurărilor pentru tranzacții financiare; servicii financiare sub formă de servicii de facturare și procesare a plăților; servicii de depunere în casete valorice și de emisiune de cecuri de călătorie; investiții de capital; estimări financiare (asigurări, bănci, proprietăți imobiliare); servicii de management financiar și de gestionare a activelor; servicii de asigurări și financiare; servicii financiare furnizate prin mijloace de telecomunicații; servicii de consultanță și consiliere financiară; servicii de tranzacționare a titlurilor de valoare; cotații de bursă; brokeraj de acțiuni și obligațiuni, analiză financiară; servicii referitoare la carduri de debit, servicii referitoare la carduri de plată și servicii de garantare de cecuri; servicii bancare, servicii pentru conturi de economii și servicii de investiții; servicii privind debitarea și creditarea conturilor financiare; emisiune de carduri cu valoare stocată, carduri de plată și carduri de debit; servicii de carduri telefonice de credit; asigurarea finanțării pentru proiecte de con-

strucții; intermediere și gestionare de locații și închirieri de proprietăți imobiliare; închiriere și leasing de bunuri imobiliare; estimări de proprietăți imobiliare; evaluări imobiliare; finanțare imobiliară; investiții imobiliare; brokeraj imobiliar; agenții imobiliare; servicii ale agențiilor de închiriere a locuințelor; servicii actuariale; servicii de gestionare și consultanță privind bunurile imobiliare; colectarea chirii; închirierea spațiilor pentru birouri (imobiliare); închirierea camerelor și apartamentelor; agenție pentru colectarea taxelor pentru gaze și electricitate; expertizare de antichități; evaluări de obiecte de artă; estimări de bijuterii; evaluarea automobilelor de ocazie; furnizarea informațiilor despre impozite (servicii financiare); colectarea fondurilor de binefacere; organizarea colectelor în scopuri caritabile; colecte de binefacere; închirierea mașinilor de numărat și procesat bancnote și monede; închirierea bancomatelor sau mașinilor de casierie automată; emiterea bonurilor valorice; servicii de bancomate; furnizarea cartelelor preplătite și jetoanelor de valoare; servicii ale agențiilor de schimb valutar; servicii de transfer de bani; servicii de transfer de valută; comerț și schimb valutar; piață de devize; tranzacții cu devize; prestarea serviciilor filantropice de strângere a fondurilor pentru protecția mediului prin scăderea emisiilor de bioxid de carbon; brokeraj de credite de compensare a emisiilor de carbon; sponsorizarea programelor de compensare a emisiilor de carbon; finanțare și investiții pentru proiectele de reducere a emisiilor; investiții în programe și proiecte de reducere a emisiilor de carbon; investiții în fondurile de reducere a emisiilor; acordări de împrumuturi; acordarea creditelor temporare; toate serviciile sus-menționate furnizate și prin mijloace electronice; servicii de consultanță, informare și consiliere cu privire la serviciile sus-menționate;

- 38 - telecomunicații; servicii de telecomunicații, și anume servicii de transmisie și recepție a datelor prin rețele de telecomunicații; furnizarea serviciilor de teleconferințe și videoconferințe multimedia pe web și servicii de întâlniri on-line care permit vizualizarea, punerea în comun, editarea și discutarea simultană și asincronă de documente, date și imagini de către participanți, prin intermediul unui browser web; furnizarea accesului on-line pentru clienți la rapoarte on-line cu privire la performanța, eficiența și starea aplicațiilor, teleconferințelor, conferințelor video și întâl-

nirilor pe web; furnizarea accesului la distanță securizat pentru utilizatori, prin Internet, la rețele de calculatoare private; furnizarea serviciilor de colaborare on-line care permit utilizatorilor să acceseze aplicații, platforme, documente puse în comun, date, liste de sarcini și forumuri de discuții; furnizarea accesului la baze de date computerizate în rețeaua globală de calculatoare pentru căutare și recuperare de informații, date, site-uri web și resurse disponibile în rețelele de calculatoare; furnizarea accesului utilizatorilor la o bază de date computerizată care conține publicații, buletine informative, baze de date și informații electronice, accesibile prin intermediul calculatorului; furnizarea camerelor de chat (servicii de camere de chat); furnizarea accesului la rețelele globale de calculatoare pentru mai mulți utilizatori pentru transferul și difuzarea unei game largi de informații; furnizarea accesului la un site web în cadrul unei rețele globale de calculatoare prin intermediul căruia terții pot oferi produse și servicii, plasa și onora comenzi, încheia contracte și tranzacționa afaceri; furnizarea accesului la un site web interactiv într-o rețea globală de calculatoare pentru ca terții să afișeze informații, să răspundă la cereri și să plaseze și onoreze comenzi pentru produse, servicii și oportunități de afaceri; servicii de comunicații electronice pentru crearea camerelor de chat virtuale prin intermediul mesajelor textuale; furnizarea buletinelor informative electronice pentru afișarea și transmiterea mesajelor printre și între utilizatorii de calculatoare cu privire la produse, servicii, clienți potențiali și oportunități de afaceri; furnizarea unui buletin informativ interactiv on-line pentru afișarea, promovarea, vânzarea și revânzarea obiectelor prin intermediul unei rețele globale de calculatoare; furnizarea serviciilor de poștă electronică și de retransmitere de poștă electronică; comunicații audio și video prin calculatoare și rețele de calculatoare, precum și printr-o rețea globală de comunicații; furnizarea accesului la calculatoare și închirierea timpului de acces la buletine informative și baze de date interactive on-line; furnizarea accesului la buletine informative electronice pentru afișarea și transmiterea mesajelor printre și între utilizatorii de calculatoare cu privire la produse, servicii și oportunități de afaceri; furnizarea accesului la un calendar electronic, un registru cu adrese și o agendă electronică prin rețele de calculatoare locale și globale; furnizarea serviciilor

de conexiuni directe între utilizatorii de calculatoare pentru schimb de date; furnizarea accesului la telecomunicații și de linkuri la baze de date computerizate și prin Internet; servicii de difuzare pe pagini web; furnizarea accesului la o bază de date on-line cu informații referitoare la platforme de prezentare a reclamațiilor de difuzare pe web; servicii de comunicații electronice; servicii de telecomunicații interactive; telecomunicații de informații (pagini web), programe de calculator și date; furnizarea conexiunilor de telecomunicații la Internet sau la baze de date; furnizarea accesului de telecomunicații la facilități și structuri world-wide web; comunicații prin terminale de calculator; comunicații prin rețele de fibră optică; transmisie asistată de calculator de mesaje, informații, date, documente și imagini; servicii de comunicare de date prin mijloace electronice; schimb electronic de voce, date, conținut audio, video, text și grafice accesibile prin intermediul rețelilor de calculatoare și de telecomunicații; servicii de mesagerie electronică instantanee; comunicații prin telefonie mobilă; colectarea, transmiterea și expedierea datelor prin mijloace electronice; colectarea, transmiterea și expedierea mesajelor de poștă electronică, informații sub formă de imagini fixe și/sau imagini în mișcare, cum ar fi caractere, mesaje, muzică și imagini, telegrame, informații și date prin mijloace mecanice, electronice, telefonice, prin telefax, cablu, calculator și satelit; transmisie, difuzare și recepție de materiale audio, video, de imagini statice și în mișcare și de date, fie în formă comprimată sau necomprimată, în timp real sau cu întârziere; servicii de mesagerie, conferințe și transmisie de comenzi pe cale electronică; servicii de videoconferință; comunicare prin intermediul buletinelor informative electronice care permit utilizatorilor să poarte o conversație interactivă în timp real între un terminal de calculator și un buletin informativ electronic care conține informații sub formă de imagini fixe și/sau imagini în mișcare și informații audio, cum ar fi caractere; furnizarea buletinelor informative și panourilor de mesaje electronice pentru transmiterea mesajelor; furnizarea forumurilor on-line pentru discuții; servicii de comunicații, și anume servicii de mesagerie digitală de text și numerică; transmisie de informații prin comunicare de date pentru asistența în luarea deciziilor; transmisie de informații prin intermediul sistemelor de comunicații video; servicii de conferințe

pe web; furnizarea instalațiilor și accesului la conferințe video și/sau telefonice la distanță; servicii de consultanță în domeniul serviciilor de transmisie securizată de date și informații; furnizare de linkuri către fișiere de date electronice; transmitere de facsimile; transmitere de mesaje; servicii de radio-paging; închirierea modemurilor; închirierea aparatelor de telecomunicații; trimiterea, recepția și retrimiterarea mesajelor electronice; servicii de difuzare de televiziune; difuzare și transmisie de programe radio și de televiziune; difuzarea de muzică; transmisie de muzică, filme, programe interactive, videoclipuri, jocuri electronice de calculator; transmisie de informații cu privire la servicii on-line de cumpărături și de vânzări universale cu amănuntul; servicii de transmisie video la cerere; agenții de presă; servicii de consultanță, informare și consiliere cu privire la serviciile sus-menționate;

- 41 - educație; instruire; divertisment; activități sportive și culturale; publicare de texte, cărți și jurnale (cu excepția textelor publicitare); publicare de diagrame, imagini și fotografii; publicare de ziare, reviste și periodice; servicii de educație, formare și instruire cu privire la telecomunicații, calculatoare, programe de calculatoare, cloud computing, proiectare de site-uri web, comerț electronic, gestiunea afacerilor comerciale, management financiar și publicitate; furnizarea serviciilor de educație, recreere, instruire, pregătire profesională și formare, atât interactive cât și neinteractive; elaborare de cursuri de educație, examene și calificări; divertisment furnizat prin intermediul mijloacelor interactive electronice și digitale; servicii de jocuri on-line; servicii de jocuri electronice furnizate prin intermediul Internetului; furnizarea informațiilor cu privire la educație, instruire, divertisment, recreere, activități sportive, sociale și culturale; furnizarea publicațiilor electronice on-line (nedescărcabile); pregătirea, organizarea, găzduirea și coordonarea concursurilor de canto; pregătirea, organizarea, găzduirea și coordonarea concertelor; pregătirea, organizarea, găzduirea și coordonarea evenimentelor și competițiilor în scopuri educative sau de divertisment; pregătirea, organizarea, găzduirea și coordonarea concursurilor de televizate și concursurilor cu misiuni de căutare; servicii de agenții de bilete (divertisment); informații referitoare la divertisment sau educație furnizate on-line dintr-o bază de date computerizată sau de pe Internet; punerea la dispoziție de muzică digitală (fără po-

sibilitatea de descărcare) pe Internet; furnizarea de muzică digitală (nedescărcabilă) de pe site-uri web cu muzică în format MP3 de pe Internet; furnizarea jocurilor video, jocurilor de calculator, sunetului sau imaginilor sau filmelor prin rețelele de telecomunicații sau de calculatoare; furnizarea jocurilor și concursurilor pe calculator on-line; servicii de jocuri de calculator furnizate on-line dintr-o bază de date de calculatoare; servicii de divertisment cu privire la jocuri; furnizarea materialelor video on-line, nedescărcabile; furnizare de publicații electronice de pe Internet sau din rețeaua de calculatoare sau o bază de date computerizată; servicii de divertisment și educație cu privire la planificare, producție și distribuție de sunet, imagini, muzică digitală, filme, materiale audio, vizuale sau audiovizuale în direct sau înregistrate, pentru difuzare prin cablu, canale de satelit, Internet, sisteme fără fir sau cu legătură prin fir și alte mijloace de comunicații; divertisment muzical; închirierea înregistrărilor sonore; pregătirea programelor de divertisment, educative, documentare și de știri pentru difuzare; servicii de reporteri de știri; informații cu privire la evenimente sportive sau culturale, chestiuni de actualitate și știri de ultimă oră furnizate prin transmisie de televiziune prin satelit, Internet sau prin alte mijloace electronice; producție de film, televiziune și radio; pregătire și producție de programe de televiziune; furnizare de informații, date, grafice, sunet, muzică, videoclipuri, animații și texte în scopuri de divertisment; jocuri de noroc; furnizarea instalațiilor de recreere pentru cluburi, instalațiilor pentru cluburi sportive și pentru săli de sport; reprezentații susținute de grupuri muzicale; servicii de divertisment oferite de cluburi, discotecă, parade de modă și cluburi de noapte; servicii de divertisment oferite de cluburi referitoare la divertisment, educație și servicii culturale; organizare, coordonare și furnizare de conferințe, convenții, congrese, seminare și ateliere de formare; organizare, coordonare și furnizare de conferințe, convenții, congrese, seminare și ateliere de formare cu privire la telecomunicații, calculatoare, programe de calculatoare, cloud computing, proiectare de site-uri web, comerț electronic, gestiunea afacerilor comerciale, management financiar și publicitate; organizare și coordonare de expoziții, parade de modă, spectacole educative și spectacole și reprezentații culturale; servicii de expoziții și galerii de artă; servicii

de galerii de artă cu privire la închirierea operelor de artă; servicii de instruire cu privire la sănătatea și siguranța la locul de muncă și la conservarea mediului; furnizarea cursurilor cu privire la trabucuri, cursuri de degustare a vinurilor; furnizarea informațiilor educative cu privire la materiale de cercetare și intermediere în acest domeniu; coordonare, organizare, planificare și gestionare de seminare; dresaj de animale; regizare în producția emisiunilor de difuzare; servicii de instruire cu privire la exploatarea mașinilor și echipamentelor, inclusiv a echipamentelor audiovizuale utilizate pentru producția emisiunilor de difuzare; furnizare de studiouri audio și video; exploatarea instalațiilor sportive; furnizarea instalațiilor pentru filme, spectacole, piese de teatru, muzică sau instruire educațională; agenții de rezervări în domeniul divertismentului; închiriere și leasing de filme cinematografice; închiriere și leasing de instrumente muzicale; închiriere și leasing de programe de televiziune; închiriere și leasing de televizoare; servicii de bibliotecă; servicii de arhivă de bibliotecă; servicii de subtitrare; interpretarea limbajului semnelor; închiriere de benzi video preînregistrate; închiriere și leasing de aparate de jocuri; închiriere de echipamente pentru jocuri de sală; împrumut de fotografii; fotografie; servicii de traducere; servicii de interpretariat; programe educaționale și de instruire în domeniul managementului riscurilor; programe educaționale și de instruire referitoare la certificare; furnizare de știri; organizarea loteriilor; îndrumare; servicii de consultanță, informare și consiliere cu privire la serviciile sus-menționate;

- 42 - servicii științifice și tehnologice, precum și servicii de cercetare și de creație, referitoare la acestea, servicii de analiză și cercetare industrială; crearea și dezvoltarea hardware și software de calculatoare; cercetare și dezvoltare referitoare la semiconductoare, circuite integrate semiconductoare, cipuri de memorie semiconductoare, controlere de memorie semiconductoare, circuite integrate de memorie semiconductoare, cipuri de procesoare semiconductoare, procesoare semiconductoare, microcontrolere, unități de microcontrolere, microcontrolere cu putere mică, cipuri de circuit, cipuri de calculator, CPU (unități centrale de procesare), cipuri de calculator și unități centrale de procesare RISC-V, cipuri de calculator și unități centrale de procesare cu arhitectura setului de instrucțiuni; software ca serviciu (SaaS); servicii IT în

legătură cu transmiterea de informații, date, documente și imagini prin Internet; furnizarea serviciilor de aplicații informatice (ASP), și anume găzduire de aplicații software de calculatoare pentru terți; furnizarea serviciilor de aplicații informatice (ASP) oferind software în domeniile conferințelor pe web, conferințelor audio, mesageriei electronice, colaborării cu privire la documente, conferințelor video și procesării de voce și apeluri; furnizare de software nedescărcabil on-line pentru facilitarea interoperabilității multiplelor aplicații software; servicii de asistență tehnică referitoare la software și aplicații de calculator furnizate on-line, prin poștă electronică și prin telefon; servicii IT, și anume crearea unei comunități on-line pentru ca utilizatorii înregistrați să participe la discuții, să primească răspunsuri de la colegi, să formeze comunități virtuale, să participe la rețele de socializare și să facă schimb de documente; consiliere în domeniul tehnologiei calculatoarelor oferită utilizatorilor de Internet prin intermediul unei linii fierbinți de asistență; servicii IT referitoare la crearea indexurilor de informații, site-uri și resurse în rețele de calculatoare; furnizarea motoarelor de căutare în Internet; proiectare de calculatoare, notebook-uri, laptopuri, calculatoare portabile și calculatoare de buzunar; proiectare de asistente digitale personale și de playere portabile multimedia; proiectare de telefoane mobile și telefoane inteligente; proiectarea aparatelor de fotografiat digitale; servicii IT; programare pentru calculatoare; servicii de integrare a sistemelor informatice; analize computerizate; programare pentru calculatoare în legătură cu protecția împotriva virușilor; servicii de sisteme software de calculatoare; proiectare de software de calculatoare; proiectare, dezvoltare, actualizare și ameliorare de software pentru jocuri de calculator și video; proiectarea sistemelor informatice; proiectare și dezvoltare de pagini web; găzduire de pagini web pentru terți; găzduire de software de aplicații de calculator pentru căutarea și recuperarea informațiilor din baze de date și rețele de calculatoare; furnizarea informațiilor tehnice la cererea specifică a utilizatorilor finali prin intermediul telefonului sau rețelei globale de calculatoare; servicii de consultanță pentru software de calculatoare; servicii IT cu privire la căutarea personalizată în baze de date computerizate și pe site-uri web; codare și decodare de semnale informatice și electronice; conversia datelor și a documentelor de pe un suport

fizic către un suport electronic; servicii de testare și evaluare; servicii de arhitectură și design; servicii de design interior pentru clădiri, birouri și apartamente; servicii de informare în domeniul calculatoarelor; servicii de informare în domeniul rețelor, și anume furnizarea informațiilor tehnice referitoare la calculatoare și rețele în domeniul afacerilor și comerțului electronic; furnizarea programelor de gestionare a riscului securității informatice; servicii de informare, cunoaștere și testare în domeniul securității informatice; teste de control al calității; servicii IT cu privire la certificarea tranzacțiilor comerciale și pregătirea rapoartelor pentru acestea; servicii de securitate pentru controlul accesului la calculatoare, rețele electronice și baze de date; servicii de securitate a serviciilor de transmisie a datelor și a tranzacțiilor prin servicii de rețele informatice; consultanță cu privire la securitatea datelor; consultanță tehnologică privind securizarea telecomunicațiilor; servicii de securitate a rețelor de comunicații computerizate; furnizarea informațiilor în domeniile securității pe Internet, world wide web și în rețelele de comunicații computerizate și transmisiei securizate de date și informații; servicii de consultanță în domeniile serviciilor de securitate pe Internet, world wide web și în rețelele de comunicații computerizate, serviciilor de securitate a informațiilor; servicii de autentificare pentru securitatea informatică; autentificarea on-line a semnăturilor electronice; salvarea externă a datelor; furnizarea informațiilor în legătură cu tehnologia calculatoarelor și programelor prin intermediul unui site; cartografie; cloud computing; servicii ale unui furnizor de găzduire cloud; furnizarea accesului temporar la software nedescărcabil pe bază cloud și la software pentru cloud computing; stocarea electronică a datelor; furnizare de sisteme informatice virtuale și de medii informatice virtuale prin tehnica cloud; închiriere de software de divertisment; furnizarea de software de calculatoare și aplicații de calculator on-line nedescărcabile pentru difuzarea materialelor audio, materialelor video, videoclipurilor, muzicii și imaginilor; servicii de consultanță, informare și consiliere cu privire la serviciile sus-menționate.

- (111) **35272**
 (151) 2021.07.02
 (181) 2030.04.14
 (210) 045970
 (220) 2020.04.14
 (730) **UNIFUN S.R.L., societate comercială, MD**
 Str. Miron Costin nr. 19/2,
 MD-2068, Chişinău, Republica Moldova
 (540)



- (526) Elementele mărcii asupra cărora nu se extinde dreptul exclusiv: „SIM”, cu excepția executării grafice deosebite.
- (511) NCL(11-2020)
 09 - aparate și instrumente științifice, de cercetare, de navigare, geodezice, fotografice, cinematografice, audiovizuale, optice, de cântărire, de măsurare, de semnalizare, de detectare, de testare, de inspectare, de salvare și didactice; aparate și instrumente pentru conducerea, comutarea, transformarea, acumularea, reglarea sau controlul distribuției sau utilizării energiei electrice; aparate și instrumente pentru înregistrarea, transmiterea, reproducerea sau prelucrarea sunetului, imaginilor sau a datelor; suporturi digitale înregistrate și descărcabile, software de calculatoare, suporturi digitale sau analogice goale de înregistrare și de stocare; mecanisme pentru aparate cu preplată; mașini înregistratoare de încasat, dispozitive de calcul; calculatoare și dispozitive periferice pentru calculatoare; costume de scafandru; măști pentru scafandri, tampoane de urechi pentru scafandri, cleme nazale pentru scafandri și înotători, mănuși de scafandru, aparate de respirat sub apă pentru înot subacvatic; extinctoare;
- 35 - publicitate; gestiunea afacerilor comerciale; administrare comercială; lucrări de birou;
- 38 - servicii de telecomunicații;
- 42 - servicii științifice și tehnologice, precum și servicii de cercetare și de creație, referitoare

la acestea; servicii de analiză, servicii de cercetare industrială și design industrial; servicii de control al calității și de autentificare; crearea și dezvoltarea hardware și software de calculator.

- (531) CFE(8) 13.03.05; 14.01.02; 14.01.03; 15.09.18; 15.09.25; 26.04.04; 26.07.05; 26.13.25; 27.03.15; 27.05.12; 27.05.24.

- (111) **35273**
 (151) 2021.06.28
 (181) 2030.06.09
 (210) 046132
 (220) 2020.06.09
 (730) **Aekyung Industrial Co., Ltd., KR**
 188 Yanghwa-ro, Mapo-gu, Seoul, Republica Coreea
 (540)

DENTAL CLINIC 2080

- (526) Elementele mărcii asupra cărora nu se extinde dreptul exclusiv: „DENTAL CLINIC”, „2080”.
- (511) NCL(11-2020)
 03 - produse nemedicinale pentru îngrijirea dinților; ape de gură, nu pentru uz medical; preparate de albire a dinților; paste pentru albirea dinților; produse pentru îngrijirea gurii (cu excepția celor pentru uz medical); sprayuri pentru îmborsăritarea respirației;
- 21 - periuțe de dinți manuale; periuțe pentru spațiile dintre dinți; peri pentru periuțe de dinți; recipiente pentru periuțe de dinți; suporturi pentru periuțe de dinți; periuțe de dinți (neelectrice); periuțe de dinți; periuțe de dinți electrice;
- 35 - publicitate; publicitate on-line într-o rețea informatizată; prezentarea produselor prin toate mijloacele de comunicare pentru vânzarea cu amănuntul; asistență în conducerea afacerilor; administrarea comercială a licențelor produselor și a serviciilor pentru terți; furnizarea informațiilor de afaceri prin intermediul unui site; agenții de import-export; servicii de marketing; furnizarea unei piețe on-line pentru cumpărătorii și vânzătorii de produse și servicii; servicii de vânzare cu amănuntul sau angro pentru preparate sanitare; promovarea vânzărilor pentru terți; publicitate pentru terți pe Inter-

net; publicitate prin intermediul rețelelor de telefonie mobilă; agenții de publicitate; promovarea produselor și serviciilor pentru terți.

-
- (111) **35279**
 (151) 2021.06.30
 (181) 2028.12.07
 (210) 043497
 (220) 2018.12.07
 (730) **KORDYUK Leonid, MD**
 Bd. Dacia nr. 26, ap. 117,
 MD-2060, Chișinău, Republica Moldova
 (540)

SCHOCK

- (511) NCL(11-2018)
 11 - aparate de iluminat, de încălzit, de producere a vaporilor, de gătit, de refrigerare, de uscare, de ventilare, de distribuire a apei și instalații sanitare.

-
- (111) **35280**
 (151) 2021.06.30
 (181) 2029.03.06
 (210) 043899
 (220) 2019.03.06
 (730) **UNGUREANU Igori, MD**
 Str. Cahul nr. 7/1,
 MD-2005, Chișinău, Republica Moldova
 (540)

KIEV DE SEARĂ

- (526) Elementele mărcii asupra cărora nu se extinde dreptul exclusiv: „KIEV”.
 (511) NCL(11-2019)
 30 - produse de patiserie și cofetărie, provenite din Kiev.

- (111) **35287**
 (151) 2021.06.30
 (181) 2030.09.07
 (210) 046724
 (220) 2020.09.07
 (730) **SCURTU Cristian, MD**
 Str. Pandurilor nr. 48, ap. 4,
 MD-2002, Chișinău, Republica Moldova
 (540)



- (591) Culori revendicate: alb, negru, roșu.
 (511) NCL(11-2020)
 06 - metale comune și aliajele lor; minereuri; materiale metalice pentru edificare și construcții; construcții transportabile metalice; cabluri și fire metalice neelectrice; produse de feronerie metalică; containere metalice pentru depozitare sau transport; seifuri;
 11 - aparate și instalații de iluminat, de încălzire, de răcire, de producere a vaporilor, de gătit, de uscare, de ventilare, de distribuire a apei și instalații sanitare;
 12 - vehicule; aparate de locomotie terestră, aeriană sau navală, toate produsele susmenționate, cu excepția claxoanelor pentru vehicule, dispozitivelor antifurt pentru vehicule, claxoanelor de semnalizare pentru vehicule, avertizoarelor acustice de marșarier pentru vehicule, alarmelor antifurt pentru vehicule;
 16 - hârtie și carton; produse de imprimare; articole pentru legătorie; fotografii; articole de papetărie și de birou, cu excepția mobilei; adezivi pentru papetărie sau menaj; materiale pentru pictură și pentru artiști; pensule; materiale didactice și de instruire; folii, pelicule și pungi din plastic pentru ambalare și împachetare; caractere și clișee tipografice;
 19 - materiale de construcție nemetalice; conducte rigide nemetalice pentru construcție; asfalt, smoală, gudron și bitum; construcții transportabile nemetalice; monumente nemetalice;
 20 - mobilier, oglinzi, rame; containere nemetalice pentru depozitare sau transport; oase, coarne, fanoane de balenă sau sidef prelucrate sau semiprelucrate; scoici; spumă de mare; chihlimbar galben;

- 21 - ustensile și recipiente de menaj sau de bucătărie; vase de bucătărie și articole de masă, cu excepția cuțitelor, furculițelor și lingurilor; piepteni și bureți; perii, cu excepția pensulelor; materiale pentru perii; articole pentru curățare; sticlă brută sau semiprelucrată, cu excepția sticlei de construcție; articole de sticlă, articole de porțelan și faianță;
- 25 - îmbrăcăminte, încălțăminte, articole care servesc la acoperirea capului;
- 26 - dantele, trese și broderii, panglici și funde de mercurie; nasturi, capse și copci, ace și ace cu gămălie; flori artificiale; decorațiuni pentru păr; păr fals;
- 34 - tutun și înlocuitori de tutun; țigări și țigarete; țigarete electronice și vaporizatoare orale pentru fumători; articole pentru fumători; chibrituri;
- 35 - publicitate; gestiunea afacerilor comerciale; administrare comercială; lucrări de birou;
- 39 - transport; ambalarea și depozitarea mărfurilor; organizarea de călătorii.
- (531) CFE(8) 24.15.02; 24.15.03; 24.15.15; 27.05.17; 29.01.13.

- (111) **35294**
 (151) 2021.07.02
 (181) 2030.03.04
 (210) 045707
 (220) 2020.03.04
 (730) **CUZNETOV Iurie, MD**
 Str. A. Șciusev nr. 17, ap. 6,
 MD-2001, Chișinău, Republica Moldova
 (540)

SUPCULTUR

- (511) NCL(11-2020)
- 29 - carne, pește, păsări și vânat; extracte din carne; fructe și legume conservate, congelate, uscate și fierte; jeleurii, dulceturi, compoturi; ouă; lapte, brânzeturi, unt, iaurt și alte produse lactate; uleiuri și grăsimi de uz alimentar;
- 30 - cafea, ceai, cacao și înlocuitori de cafea; ciocolată; înghețată, șerbeturi și alte tipuri de gheață comestibilă; zahăr, miere, sirop de

- melasă; drojdie, praf de copt; sare; zarzavaturi conservate; gheață (apă înghețată);
- 43 - servicii de cazare temporară.

- (111) **35295**
 (151) 2021.07.02
 (181) 2030.03.05
 (210) 045728
 (220) 2020.03.05
 (730) **ȘARAN Mihail, MD**
 Str. M. Sadoveanu nr. 170, MD-2003,
 Durlești, Chișinău, Republica Moldova
 (540)

PKP PREMIUM
 KITCHEN
 PARTNERS

- (526) Elementele mărcii asupra cărora nu se extinde dreptul exclusiv: „PREMIUM”, „KITCHEN”, „PARTNERS”, cu excepția executării grafice deosebite.
- (511) NCL(11-2020)
- 20 - mobilier, oglinzi, rame; containere nemetalice pentru depozitare sau transport; oase, coarne, fanoane de balenă sau sidef prelucrate sau semiprelucrate; scoici; spumă de mare; chihlimbar galben;
- 35 - servicii on-line de tranzacționare, și anume servicii de operare on-line pe piețe pentru vânzătorii și cumpărătorii de produse și servicii; servicii on-line de tranzacționare în care vânzătorii afișează produsele sau serviciile care urmează să fie oferite spre vânzare, achiziționare sau spre licitare prin intermediul Internetului, în scopul facilitării vânzării de produse și servicii de către terți prin intermediul unei rețele de calculatoare; oferire de răspuns evaluativ și evaluări de produse și servicii oferite de vânzători, evaluarea valorii și a prețurilor produselor și serviciilor oferite de vânzători, serviciilor de performanță a cumpărătorilor și vânzătorilor, serviciilor de livrare, precum și experiența globală de tranzacționare în legătură cu acestea; oferirea unui ghid de căutare de publicitate on-line care oferă produse și servicii ale vânzătorilor; oferirea unei baze de date de căutare on-line

de evaluare pentru cumpărători și vânzători; publicitate; gestiunea afacerilor comerciale; administrare comercială; lucrări de birou; servicii de comercializare pentru terți prestate de supermarketuri, hipermarketuri, buticuri, magazine, gherete, chioșcuri și tarabe.

(531) CFE(8) 27.05.10; 27.05.17.

(111) **35296**

(151) 2021.07.02

(181) 2030.03.17

(210) 045781

(220) 2020.03.17

(730) **CEPOI Victor, MD**

Șos. Balcani nr. 2, ap. 78,

MD-2001, Chișinău, Republica Moldova

(540)

IMAX

(511) NCL(11-2020)

09 - aparate și instrumente științifice, de cercetare, de navigare, geodezice, fotografice, cinematografice, audiovizuale, optice, de cântărire, de măsurare, de semnalizare, de detectare, de testare, de inspectare, de salvare și didactice; aparate și instrumente pentru conducerea, comutarea, transformarea, acumularea, reglarea sau controlul distribuției sau utilizării energiei electrice; aparate și instrumente pentru înregistrarea, transmiterea, reproducerea sau prelucrarea sunetului, imaginilor sau a datelor; suporturi digitale înregistrate și descărcabile, software de calculatoare, suporturi digitale sau analogice goale de înregistrare și de stocare; mecanisme pentru aparate cu preplată; mașini înregistratoare de încasat, dispozitive de calcul; costume de scafandru; măști pentru scafandri, tampoane de urechi pentru scafandri, cleme nazale pentru scafandri și înotători, mănuși de scafandru, aparate de respirat sub apă pentru înot subacvatic; extincatoare;

11 - aparate și instalații de iluminat, de încălzire, de răcire, de producere a vaporilor, de gătit, de uscare, de ventilare, de distribuire a apei și instalații sanitare.

(111) **35297**

(151) 2021.07.02

(181) 2030.03.17

(210) 045786

(220) 2020.03.17

(730) **CEPOI Victor, MD**

Șos. Balcani nr. 2, ap. 78,

MD-2001, Chișinău, Republica Moldova

(540)

SANITEX

(511) NCL(11-2020)

21 - ustensile și recipiente de menaj sau de bucătărie; vase de bucătărie și articole de masă, cu excepția cuțitelor, furculițelor și lingurilor; piepteni și bureți; perii, cu excepția pensulelor; materiale pentru perii; articole pentru curățare; sticlă brută sau semiprelucrată, cu excepția sticlei de construcție; articole de sticlă, articole de porțelan și faianță; toate produsele sus-menționate, cu excepția mănușilor din latex pentru uz casnic.

(111) **35298**

(151) 2021.07.01

(181) 2030.07.23

(210) 046415

(220) 2020.07.23

(730) **GOLBAN Daniel, MD**

Str. Cotului nr. 24, MD-4814,

Budești, Chișinău, Republica Moldova

(540)



(526) Elementele mărcii asupra cărora nu se extinde dreptul exclusiv: toate elementele verbale, cu excepția executării grafice deosebite.

(511) NCL(11-2020)

44 - servicii medicale; servicii veterinare; servicii de igienă și de îngrijire a frumuseții pentru oameni sau animale; servicii de agricultură, acvacultură, horticultură și silvicultură.

(531) CFE(8) 03.01.08; 03.01.09; 03.01.16;
03.01.25; 03.06.03; 25.01.09; 25.01.10;
27.03.03; 27.05.17.

(111) **35300**

(151) 2021.07.06

(181) 2029.08.22

(210) 044759

(220) 2019.08.22

(310) 2019-174

(320) 2019.02.22

(330) LI

(730) **Vuelos Baratos Limited, GB**

5-6 Magazine Street, Derry / Londonderry,
BT48 6HJ, Northern Ireland, Regatul Unit

(540)



(526) Elementele mărcii asupra cărora nu se extinde dreptul exclusiv: „zboruri ieftine”, cu excepția executării grafice deosebite.

(511) NCL(11-2019)

09 - software de aplicații pentru telefoane mobile; software de aplicații pentru dispozitive wireless; software colaborativ; software aplicații computer pentru telefoane mobile; software aplicații computer pentru streaming de conținut media audiovizual pe Internet; hardware computer; software de procesare a datelor; programe computer stocate; software computer stocate; programe computer pentru accesare, navigare și cercetare în baze de date on-line; software; aplicații software descărcabile pentru computere; software computer pentru estimarea costurilor; programe computer descărcabile de pe Internet; software computer pentru autorizarea accesului la bazele de date; software computer pentru analiza informațiilor de piață; software computer pentru transferul datelor între computere prin intermediul unei rețele locale; software computer pentru crearea de site-uri web dinamice; software computer pentru crearea bazelor de date cu informații și date care pot fi căutate; software computer pentru gestionarea bazelor de date; software computer pentru panouri electronice de informare; software computer pentru scanarea imaginilor și a documentelor; software computer

pentru asamblarea datelor de poziționare; software computer pentru prelucrarea datelor de poziționare; software computer pentru transmiterea datelor de poziționare; software computer pentru sincronizare; software computer pentru controlul accesului la computer; software computer pentru dispozitive electronice digitale portabile mobile și alte dispozitive electronice de consum; software computer în domeniul publicării electronice; software computer care permite apelarea datelor; software computer pentru activarea teleconferinței, videoconferinței și a serviciilor de telefonie pe ecran; software computer care permite furnizarea de informații pe Internet; software computer de căutare a datelor; dispozitive pentru streaming de conținut media prin rețele wireless locale; software computer pentru gestionarea documentelor; aplicații software descărcabile pentru utilizare cu dispozitive mobile; software pentru jocuri pe computer ce se poate descărca de pe o rețea globală de computere și prin dispozitive wireless; aplicații mobile descărcabile pentru gestionarea datelor; aplicații mobile descărcabile pentru gestionarea informațiilor; aplicații mobile descărcabile pentru transmiterea informațiilor; manuale de instrucțiuni în format electronic; software computer interactiv; software computer interactiv pentru furnizarea de date de navigație și călătorie; aplicații mobile pentru comanda de taxi; dispozitive mobile de date; date audio; software și aplicații software pentru dispozitive mobile; software pentru căutarea și preluarea informațiilor într-o rețea de calculatoare; software pentru tablete; dispozitive de monitorizare procedurale; dispozitive de comunicare wireless; echipamente de prelucrare a datelor; echipamente pentru înregistrarea datelor; echipamente pentru reproducerea datelor; echipamente de comunicații; software de aplicații pentru servicii de rețele sociale prin Internet; comparatoare; baze de date; hardware computer pentru compilarea datelor de poziționare; software computer pentru motoarele de căutare; software computer pentru utilizarea on-line a rețelelor sociale; software computer folosit pentru interfață de programare (API); software computer pentru căutare și recuperare de date; baze de date electronice; software pentru extragere de date; software pentru căutarea direcționată a datelor; date înregistrate electronic; buletine electronice descărcabile; receptor de comunicare de date; suporturi de date electronice; publicații elec-

tronice descărcabile; publicații electronice stocate pe suporturi de calculator; echipamente de prelucrare a datelor în timp real; date înregistrate; software pentru proiectarea de publicitate on-line pe site-uri web; software pentru integrarea de publicitate on-line pe site-uri web; software pentru închirierea spațiilor publicitare pe site-uri web; software pentru analiza datelor companiei; tuburi de emisie; publicații săptămânale descărcate în format electronic de pe Internet; informații descărcabile pentru călătorii, zboruri, feriboturi, călătorii cu trenul, călătorii cu autobuzul, tururi, mașini de închiriat, pachete de vacanță, obiective turistice și cazare; aplicații mobile pentru călătorii, zboruri, feriboturi, călătorii cu trenul, călătorii cu autobuzul, tururi, închirieri de mașini, pachete de vacanță, vizitarea obiectivelor turistice și cazare; aplicații mobile pentru compararea prețurilor de călătorie; aplicații mobile cu rating utilizator pentru hoteluri și cazare; aplicații software de captare a datelor de ecran; software computer pentru aplicații de răzuire a ecranului; software computer pentru aplicații de comparare a prețurilor; software computer pentru verificarea prețurilor; software computer pentru integrarea datelor de la servicii web; software computer pentru extragerea de date și tarife de pe site-urile de Internet; ghiduri de călătorie (descărcabile); ghid pentru hoteluri și cazare (descărcabile); ghid de aeroport (descărcabil); software de planificare călătorii; aplicații software de comparare a prețurilor; aplicații mobile pentru evaluări ale utilizatorilor; aplicații software pentru planificarea călătoriilor; software pentru compararea prețurilor; aplicații mobile pentru planificarea călătoriilor; aplicații descărcabile pentru compararea prețurilor; software de aplicații pentru computere desktop, laptopuri, telefoane mobile, computere portabile, playere media portabile și dispozitive mobile pentru furnizarea de evaluări și recomandări pentru evenimente, baruri, restaurante, hoteluri și atracții locale; software de aplicație pentru computere desktop, laptopuri, telefoane mobile, computere portabile, playere media portabile și dispozitive mobile pentru furnizarea evaluărilor și recomandărilor companiilor aeriene, agențiilor de turism on-line, cazare, furnizori de rezervări de cazare, feriboturi, trenuri, închirieri auto, croaziere, pachete de parcare aeroport, transferuri aeroport, destinații de călătorie, produse de călătorie, servicii de călătorie și asigurare de călătorie; radiogoniometre;

aplicații mobile; software pentru dispozitive mobile; software aplicații computer pentru telefoane mobile; aplicații software descărcabile; programe computer descărcabile; software descărcabil de pe Internet; software de aplicații descărcabil pentru smartphone-uri; software computer descărcabil pentru transmiterea datelor; vouchere descărcabile pentru dispozitive mobile; software pentru telefoane mobile; platforme software pentru rețele de socializare; software pentru editare pentru publicarea documentelor pe desktop; software de aplicații descărcabil pentru compararea tarifelor și prețurilor de călătorie; software descărcabil care permite accesul la un dispozitiv de comparare a prețurilor pentru călătorii; software descărcabil pentru dispozitivele de comparare a prețurilor pentru călătorii; software de aplicații pentru dispozitive de comparare a prețurilor pentru călătorii; software de aplicații care permite utilizatorilor să acceseze un site web on-line unde să își exprime opinii, să ofere evaluări, clasamente, recenzii și recomandări pe toate subiectele legate de călătorie; software de aplicație care permite utilizatorilor să își împărtășească opiniile, evaluările, clasamentele, recenziile și recomandările cu privire la destinații de călătorie, companii aeriene, agenții de turism on-line, furnizori de închirieri auto, companii de închirieri auto, furnizori de rezervări de cazare, hoteluri și cazare, baruri, restaurante, evenimente, tururi și obiective turistice, muzee, furnizarea de atracții locale, locații muzicale, teatre, lanțuri hoteliere, furnizori de rezervări de feribot, operatori de feribot, furnizori de rezervări feroviare, operatori feroviari, furnizori de rezervări de croaziere, operatori de croaziere, transferuri aeroport, companii de autobuze, furnizori de rezervări de autobuze, furnizori de asigurări de călătorie și alte companii conexe călătoriilor; software de aplicație care permite utilizatorilor să acceseze, să vizualizeze și să caute opinii, evaluări, clasamente, recenzii și recomandări ale utilizatorilor pentru călătorii; aplicații mobile descărcabile care permit agenților de publicitate să gestioneze publicitatea într-o rețea globală; software de aplicație care permite agenților de publicitate să gestioneze publicitatea într-o rețea globală; software de aplicație care permite partenerilor și afiliaților să gestioneze recomandări într-o rețea globală; software de aplicație care afișează informații statistice și de performanță referitoare la publicitate, rate de

oferă acces la directoare ce permit utilizatorilor să caute, să vizualizeze, să sorteze și să filtreze tarifele zborurilor în funcție de aeroporturile de plecare și destinație, prețul, orele de sosire și plecare, companiile aeriene, agențiile de turism, timpul de călătorie, numărul de opriri, clasa de călătorie, tarife cu cardul de credit și sistemele de plată, numărul de bagaje permise, recenziile și evaluările utilizatorilor și alte informații și parametri disponibili; software de aplicație care oferă acces la directoare ce permit utilizatorilor să caute, să vizualizeze, să sorteze și să filtreze oferte de cazare în funcție de costuri, date, categorie de cazare, tip de cazare, evaluări stele, camere, servicii disponibile, funcții de cazare, lanț hotelier, subiect, evaluări și recenzii ale utilizatorilor și alte informații și parametri disponibili; software de aplicație care oferă acces la directoare ce permit utilizatorilor să caute, să vizualizeze, să sorteze și să filtreze oferte de închiriere de mașini; software de aplicație care oferă acces la directoare ce permit utilizatorilor să caute, să vizualizeze, să sorteze și să filtreze oferte de călătorie; software de aplicații care oferă acces la directoare referitoare la călătorii cu oferte de călătorie și alte informații; software de aplicație ce permite acces la panourile de control care permit agențiilor de publicitate să vizualizeze informații statistice și de performanță referitoare la publicitate, rate de conversie, cost pe clic, cost pe achiziție, alte informații legate de publicitate, cont și informații de facturare; software de aplicație ce permite acces la panourile de control care permit utilizatorilor să vizualizeze informații statistice și de performanță referitoare la vânzări, rate de conversie, valoare pe clic, cost pe achiziție și alte informații legate de publicitate, cont și informații de facturare; software de aplicație care oferă acces la un software de rețea partener; software de inteligență artificială pentru compararea prețurilor în domeniul călătoriilor și transportului aerian; software de inteligență artificială pentru compararea prețurilor călătoriilor; software de inteligență artificială pentru căutarea și rezervarea biletelor de avion; software de informații artificiale pentru căutarea și rezervarea trenurilor, autobuzelor și feriboturilor; software de inteligență artificială pentru căutarea și rezervarea cazării; software de inteligență artificială pentru căutarea și rezervarea locurilor de parcare și transferurilor pe aeroporturi; software de inteligență artificială

pentru căutarea și rezervarea mașinilor de închiriat și utilizării în comun a autoturismelor; software de inteligență artificială pentru căutarea tarifelor aeriene, tarifelor trenurilor, tarifelor autobuzelor, tarifelor feriboturilor, tarifelor pentru camere, mașini de închiriat și pentru utilizarea în comun a autoturismelor; software de inteligență artificială pentru căutarea asigurării de călătorie; software de inteligență artificială; software de inteligență artificială și software de învățare automată; software de recunoaștere a vocii; procesor voce; encodere controlate prin voce; detector vorbire; sisteme biometrice de recunoaștere a vocii; sisteme de procesare de voce; înregistratoare digitale vocale; software de aplicație web; software de afaceri; software de calculatoare pentru utilizarea și integrarea bazelor de date; aplicații web și server software;

- 35 - comercializare în domeniul călătoriilor; compilare directoare de informații în scopuri de afaceri și publicitate; compilare computerizată a directoarelor clienților; studii de piață; servicii de analiză economică, cercetare și informații de afaceri; furnizarea informațiilor comerciale și de afaceri din bazele de date on-line; servicii de cercetare de piață în legătură cu loialitatea clienților; compilarea reclamelor; indexarea site-urilor web în scopuri de afaceri și publicitate; publicitate pe bannere; compilarea datelor pentru terți; compilarea și analiza informațiilor și datelor referitoare la gestionarea afacerilor; compilarea directoarelor de afaceri; compilarea listelor de corespondență; compilarea informațiilor comerciale; crearea unui registru de informații; compilarea adreselor indexate; compilarea informațiilor statistice; compilarea datelor matematice; colectarea datelor (funcții de birou) în bazele de date computerizate; colectarea informațiilor despre afaceri; compilarea, crearea și difuzarea materialelor publicitare; compilarea datelor în bazele de date computerizate; compilarea directoarelor de afaceri on-line; compilarea statisticilor referitoare la publicitate; compilarea asistată de computer a listelor de comenzi; compilarea și sistematizarea informațiilor în bazele de date; compilarea reclamelor pentru utilizare pe pagini web; compilarea directoarelor de afaceri pentru publicare pe Internet; compilarea și furnizarea informațiilor privind prețurile și statisticile pentru comerț și afaceri; compilarea directoarelor pentru publicare într-o rețea globală de calculatoare sau pe Internet; managementul afacerilor referitoare la progra-

mele de loialitate, stimulare sau promovare a clienților; organizarea, conducerea și monitorizarea programelor de loialitate și a programelor bonus; organizarea, conducerea și monitorizarea programelor de bonus și loialitate; servicii promoționale de marketing prin utilizarea mijloacelor audiovizuale; publicitate pentru industria de turism; organizarea concursurilor în scop publicitar; publicitate pentru bunuri și servicii de la furnizori on-line printr-un ghid on-line interogabil; promovare (publicitate) pentru călătorii; promovarea vânzărilor și serviciilor terților prin distribuirea materialelor tipărite și concursuri în scopuri publicitare; promovarea vânzărilor și serviciilor prin sponsorizare; organizarea tragerilor la sorți cu premii în scopuri publicitare; promovarea vânzărilor și publicitate; publicitate pentru vânzarea bunurilor și servicii ale terților prin intermediul unor evenimente publicitare; publicitate în media electronică și în special pe Internet; servicii de comerț electronic, și anume consultanță pentru consumatori prin rețele de telecomunicații în scopuri de publicitate și vânzări; medierea spațiului publicitar în suporturi electronice; publicitate on-line pentru terți prin rețele de comunicații electronice; publicitate, inclusiv publicitate on-line prin intermediul unei rețele de calculatoare; organizarea și desfășurarea licitațiilor prin Internet; realizarea licitațiilor on-line prin Internet; servicii de comparare a prețurilor; evaluări comparative de prețuri pentru cazare; servicii de comparare a prețurilor furnizate on-line; consultanță privind căutarea sponsorizării; publicitate de bunuri și servicii ale altor persoane prin intermediul programelor de carduri cu discount; compilarea și sistematizarea datelor transmise electronic; informații comerciale cu ajutorul unei baze de date computerizate; actualizarea și întreținerea datelor în bazele de date computerizate; actualizarea informațiilor publicitare într-o bază de date computerizată; servicii de publicitate și marketing furnizate prin intermediul blogurilor; actualizarea informațiilor comerciale în bazele de date computerizate; plasament de reclame; publicitate prin intermediul unei rețele de telefonie mobilă; managementul programelor de stimulare și bonificare pentru promovarea vânzărilor de bunuri și servicii ale terților; publicitate pe Internet pentru terți; distribuție de materiale publicitare, de marketing și promoționale; servicii ale unei agenții de publicitate; publicitate pentru terți; publicitate cu ajutorul baze-

lor de date; publicitate pe Internet; publicitate de site-uri comerciale; publicitate care promovează comerțul electronic; publicitate referitoare la industria transporturilor; compilarea reclamelor pentru Internet; publicitate asistată de calculator; redactarea textelor în scop publicitar; marketing afiliat; organizarea contractelor de publicitate pentru terți; organizarea și desfășurarea evenimentelor de marketing; organizare și desfășurare de publicitate și evenimente promoționale; organizare de prezentări în scopuri publicitare; publicitate imobiliară; publicitate pentru cărți; publicitate pentru hoteluri; servicii de publicitate pentru vânzarea bunurilor; publicitate audiovizuală pentru companii; marketing pe Internet; informații referitoare la publicitate; servicii de publicitate prin grafică; servicii de publicitate digitală; marketing direct; publicarea de publicitate pentru terți; revizuirea textelor publicitare; evenimente de marketing; proiectarea analizei vânzărilor; marketing privind finanțarea; proiectarea materialelor publicitare; redactarea textelor publicitare în scopuri publicitare și promoționale; promovarea vânzărilor și serviciilor terților prin administrarea schemelor de stimulare a vânzărilor și de promovare prin bonuri de reducere; marketing baze de date; furnizarea informațiilor pentru publicitate; căutări de date pentru terți în fișiere de calculator; prelucrare de date, activități de birou în domeniul transporturilor; colectarea, compilarea și sistematizarea datelor în bazele de date computerizate în scopuri de afaceri; actualizare on-line și întreținere de date în bazele de date computerizate; dezvoltare de broșuri publicitare; publicitate on-line; negocierea contractelor de publicitate; distribuire de publicitate; gestionarea fișierelor cu ajutorul calculatorului; marketing pentru restaurante; publicitate de reviste; emitere de pliante publicitare; publicare și actualizare a textelor publicitare; publicitate pay-per-clic; plasarea de reclame pentru terți; planificare a strategiilor de marketing; administrare a comunităților de Internet; compilarea listelor de corespondență pentru publicitate directă prin poștă, cu excepția vânzărilor; compilarea datelor de afaceri; crearea planurilor de marketing; prezentări audiovizuale în scopuri publicitare; prezentarea companiilor pe Internet și alte suporturi media; promovarea vânzărilor și serviciilor terților prin intermedierea sponsorilor care le asociază bunurile și serviciile cu competiții sportive; servicii de lansare de

produse, marketing; publicitate în presă; producția de benzi video, discuri video și înregistrări audiovizuale în scopuri promoționale; publicitate de bunuri și servicii ale terților prin sisteme de carduri de fidelitate; publicitate pentru evenimente speciale; publicitate pentru concerte; publicitate pentru servicii de asigurare în numele terților; promovarea competițiilor și evenimentelor sportive; promovarea vânzărilor; promovare de vânzare, publicitate și marketing prin site-uri web online; publicarea materialelor publicitare online; publicarea materialelor publicitare și a textelor; servicii de marketing pentru motoarele de căutare; optimizarea motoarelor de căutare; căutare sponsori; publicitate cu răspuns direct; duplicarea materialului publicitar; servicii de promovare a vânzărilor la punctele de comercializare sau de vânzare pentru terți; promovarea vânzărilor prin media audiovizuală; optimizarea traficului de site-uri web; actualizare de materiale publicitare; publicitate televizată; prelucrarea administrativă a comenzilor de cumpărare prin telefon sau computer; organizare abonamente la servicii Internet; organizare abonamente la reviste electronice; organizare abonamente la publicațiile terților; preluarea comenzilor asistate de computer; servicii de distribuire cupoane pentru terți (promovare vânzări); prelucrare electronică a comenzilor; pregătire a ofertelor de preț pentru bunuri sau servicii; furnizarea unei piețe on-line pentru cumpărători și vânzători de bunuri și servicii; furnizarea informațiilor referitoare la bunurile de consum; servicii de analiză a prețurilor; organizare abonamente la reviste electronice pentru terți; servicii de gestionare a vânzărilor, marketing; servicii de comandă pentru comerț angro; compilarea pentru terți a unei varietăți de servicii de telecomunicații pentru a facilita compararea și achiziționarea acestor servicii; compilarea pentru terți a unei varietăți de servicii de asigurare pentru a facilita compararea și achiziționarea acestor servicii; telemarketing; compilarea listelor de potențiali clienți; compilarea datelor statistice despre afaceri; consultanță în pregătirea statisticilor de afaceri; managementul documentelor financiare; cercetare de afaceri asistată de calculator; informații comerciale și de afaceri prin Internet; efectuarea sondajelor de afaceri; informații comerciale și de afaceri, informații de marketing sau demografice; pregătirea prognozelor economice; furnizarea unui director de site-uri web terțe

pentru facilitarea tranzacțiilor comerciale; colectarea și compilarea articolelor de presă bazate pe subiecte; crearea de rapoarte și studii de piață; informarea și pregătirea expertizei cu privire la companii și întreprinderi; întocmirea rapoartelor de expertiză pentru afaceri; compilarea sondajelor de afaceri; furnizarea de informații statistice de afaceri referitoare la probleme medicale; furnizarea informațiilor comerciale despre societăți comerciale; furnizarea informațiilor de afaceri în domeniul mediilor sociale; furnizarea informațiilor de afaceri prin intermediul unui site web; furnizarea informațiilor de afaceri cu ajutorul unui director pe Internet; servicii de informare și consultanță referitoare la tarife; servicii de anchetă de afaceri; crearea analizei vânzărilor; pregătirea avizelor experților în scopuri economice; furnizarea informațiilor referitoare la actualizarea și întreținerea datelor în baze de date; informații și sfaturi pentru consumatori în selectarea produselor care urmează să fie achiziționate; efectuarea de sondaje de piață cu includerea sondajelor de opinie; analiza opiniei publice a publicității; cercetări de piață cu ajutorul unei baze de date computerizate; sondajele de opinie legate de piață; întocmirea rapoartelor de prețuri; elaborarea expertizelor cu privire la profituri; crearea sondajelor de opinie publică; sondaje de opinie publică; analiza studiilor de piață; efectuarea sondajelor de piață prin telefon; servicii de cercetare de piață referitoare la obiceiurile de utilizare a Internetului; cercetare și analiză de piață; servicii de comandă prin poștă on-line pentru valize și genți; servicii de vânzare cu amănuntul pentru bagaje; servicii de vânzare angro pentru bagaje; studii de piață pentru colectarea informațiilor despre telespectatori; cercetări de piață pentru colectarea informațiilor despre cititorii publicațiilor; consultanță economică pentru prelucrarea datelor; sfaturi referitoare la analiza obiceiurilor și nevoilor de cumpărare ale consumatorilor, furnizate de date senzoriale, calitate și de cantitate; colectarea datelor; colectarea și sistematizarea datelor comerciale; publicitate pentru transport și livrare; distribuție de materiale publicitare, pliante, prospecte, obiecte imprimate, eșantioane; publicitate prin poștă; publicitate pentru bunurile altor furnizori, astfel încât consumatorul să poată vizualiza și compara cu ușurință respectivele bunuri; consultanță în domeniul publicității; servicii referitoare la colectarea datelor statistice; servicii referitoa-

re la compilarea datelor statistice; informații de afaceri computerizate; prelucrare electronică de date, activități de birou; promovarea vânzărilor, promovarea vânzărilor pentru terți; furnizarea informațiilor și consultanță consumatorilor, în selectarea produselor și serviciilor în scopuri comerciale; informații despre afaceri printr-o rețea globală de calculatoare sau Internet; servicii de consultanță în afaceri; servicii programe de fidelizare, stimulare și bonusuri pentru clienți; publicitate, marketing și promovare vânzări; publicitate; publicitate on-line pe o rețea de calculatoare; promovarea vânzărilor și serviciilor terților; servicii de fidelizare a clienților în scopuri de afaceri, promoționale și/sau publicitare; distribuirea publicității pentru terți prin Internet; furnizare de comparații on-line pentru serviciile financiare; servicii de publicitate prin furnizarea unui ghid de publicitate on-line, care poate fi căutat, ce conține bunuri și servicii ale altor furnizori on-line prin Internet; furnizarea unui ghid promoțional on-line; compilarea și sistematizarea datelor în baze de date; verificare de date asistată de computer, prelucrare de date; compilarea și sistematizarea datelor în bazele de date computerizate; servicii de introducere a datelor; introducerea datelor; recuperarea datelor; transcrierea datelor; difuzarea datelor privind afacerile; evaluarea datelor privind cercetarea de piață; gestionarea și compilarea datelor în baze de date computerizate; analiza privind datele cercetării de piață; colectarea datelor de cercetare de piață; căutare asistată de calculator, regăsire de informații conform datelor de cercetare de piață; informații despre afaceri, inclusiv prin Internet, cablu de rețea sau alte forme de transmitere a datelor; pregătirea statisticilor legate de afaceri; înregistrarea comunicațiilor și datelor scrise; organizare de abonamente la servicii de baze de date referitoare la telecomunicații; analiza statistică a datelor de marketing; sistematizarea datelor în baze de date computerizate; furnizarea informațiilor pentru compararea prețurilor de hotel; servicii de publicitate și marketing furnizate prin intermediul social media; informații pentru marketing în domeniul social media; colectarea, actualizarea și întreținerea datelor în bazele de date (funcții de birou); compilarea și sistematizarea datelor în bazele de date computerizate pentru companii; analiza datelor și a informațiilor; actualizarea datelor și a informațiilor; preluarea informațiilor din bazele de date; preluarea

informațiilor din fișierele cache; servicii de comparare a prețurilor în domeniul călătoriilor aeriene; servicii de comparare a prețurilor în domeniul călătoriilor; servicii de comparare a prețurilor în hoteluri, hosteluri, pensiuni, cazări, campinguri și case private; servicii de comparare a prețurilor în domeniul închirierii de mașini; servicii de comparare a prețurilor în legătură cu parcare la aeroport; servicii de comparare a prețurilor în legătură cu transferurile la aeroport; distribuție electronică de informații și date statistice pentru călătorii; furnizarea datelor statistice pentru călătorii; furnizarea informațiilor și datelor statistice referitoare la preferințele călătorilor; distribuție electronică de materiale și informații publicitare; distribuție electronică de informații și materiale publicitare pentru zboruri și călătorii aeriene; furnizare de servicii de comparare a prețurilor prin Internet în domeniul tarifelor și prețurilor hoteliere; furnizarea serviciilor de informare pentru consumatori și recomandări pentru produse și servicii în domeniul serviciilor de călătorie; servicii de publicitate referitoare la corelarea rețelelor pentru agenții de turism pentru conectarea persoanelor din publicitate la site-uri web; colectarea și sistematizarea informațiilor; servicii de date financiare informatizate; servicii de rețea de publicitate on-line pentru unificarea agenților de publicitate și furnizorilor de site-uri web; promovarea vânzărilor și serviciilor pentru terți prin publicitate pe pagini de Internet; evaluare comparație prețuri pentru zboruri; evaluare comparație prețuri pentru companiile de închiriere de mașini; compilarea și stocarea în baze de date a evaluărilor, recenziilor și recomandărilor pentru companii aeriene, agenții de turism online, cazare, furnizori de rezervări de cazare, feriboturi, trenuri, închirieri auto, croaziere, pachete de parcare aeroport, transferuri aeroport, destinații de călătorie, produse de călătorie, servicii de călătorie și asigurări de călătorie; servicii de comparare a prețurilor aferente călătoriilor aeriene, inclusiv servicii de comparare a taxelor de serviciu, taxelor pentru carduri de credit și taxelor pentru bagaje; servicii de furnizare a informațiilor online prin intermediul unui registru comercial referitoare la călătorii și zboruri; furnizarea datelor statistice referitoare la tarife de zboruri; analiza prețurilor cu privire la tarife de zboruri; sondaje efectuate de utilizatori cu privire la călătorie și obiceiurile de călătorie; furnizarea datelor statistice care prezintă

cele mai vizitate destinații de călătorie din Europa și din lume; servicii de comparare a prețurilor legate de călătorii cu ajutorul computerelor desktop, laptopurilor, telefoanelor mobile, computerelor portabile, playerelor media portabile și dispozitivelor mobile; furnizarea panourilor de control care permite agenților de publicitate să vizualizeze statistica și performanța referitoare la publicitate, rate de conversie, cost pe clic, cost pe achiziție, alte informații legate de publicitate, cont și informații de facturare; furnizarea panourilor de control care permite utilizatorilor să vizualizeze informații statistice și de performanță referitoare la vânzări, rate de conversie, valoare pe clic, cost pe achiziție și alte informații legate de publicitate, cont și informații de facturare; compilarea, recuperarea, căutarea și întreținerea datelor referitoare la călătorii în bazele de date informatice; compilarea, recuperarea, căutarea și întreținerea datelor referitoare la tarifele de zbor, programele de zbor și alte informații în baze de date informatice; furnizarea de servicii de comparare a prețurilor în domeniul tarifelor aeriene prin Internet; furnizarea serviciilor de comparare a prețurilor în domeniul tarifelor de tren, autobuz și feribot prin Internet; furnizarea serviciilor de comparare a prețurilor în domeniul prețurilor hoteliere prin Internet; furnizarea serviciilor de comparare a prețurilor în domeniul tarifelor de închiriere și utilizare în comun a autoturismelor prin intermediul Internetului; furnizarea serviciilor de comparare a prețurilor în domeniul tarifelor de parcare pe aeroporturi prin Internet; furnizarea serviciilor de comparare a prețurilor în domeniul prețurilor de transfer aeroport prin Internet; furnizarea serviciilor de comparare a prețurilor în domeniul prețurilor de croazieră prin Internet; furnizarea serviciilor de comparare a prețurilor în domeniul prețurilor asigurărilor de călătorie prin Internet; oferte de preț pentru bunuri sau servicii; furnizarea serviciilor de directoare web on-line cu hyperlink-uri către site-uri web terțe; furnizarea unui registru cu panouri de cercetare de piață pentru consumatori prin intermediul unui site web; furnizarea de evaluări și ratinguri independente ale altor companii în scopuri comerciale; indexare web în scopuri publicitare; indexare web în scopul comparației de prețuri; indexare web în scopul optimizării motorului de căutare; indexare web a conținutului legat de călătorii; indexare web a directoarelor de călătorie; publicitate pentru

serviciile altor furnizori, astfel încât consumatorii să poată vizualiza și compara în mod convenabil serviciile acestor furnizori; promovarea vânzărilor, și anume furnizarea unui motor de căutare pentru cumpărături on-line cu posibilitatea de comparare pentru apelarea informațiilor despre achiziții; promovarea vânzărilor și serviciilor terților prin furnizarea unui site web cu cupoane, reduceri, informații privind compararea prețurilor, recenzii ale produselor, linkuri către site-uri web de la terți și informații despre reduceri pentru consultanță și informații privind serviciile pentru clienți, administrarea produselor și prețurile pe site-urile web pentru achiziții on-line; furnizarea unei baze de date informatice on-line pentru localizarea produselor, descrierea și afișarea prețurilor acestora și pentru compararea prețului produselor; furnizarea informațiilor despre directoare de comerț on-line; servicii de publicitate și directoare, și anume promovarea serviciilor terților prin furnizarea unui site web cu linkuri către site-uri web terțe; evaluarea comercială și clasificarea bunurilor de consum pentru terți în perioada dinaintea achiziției; furnizarea unei piețe on-line care permite utilizatorilor să cumpere, să vândă și să schimbe rezervări de călătorii, oferte de călătorie, bunuri și servicii legate de călătorie; furnizarea unei piețe on-line pentru vânzarea ofertelor de călătorie; evaluare prin compararea prețurilor la asigurări de călătorie;

- 36 - organizare a asigurărilor de călătorie; consultanță și servicii de brokeraj în legătură cu asigurarea de călătorie; furnizarea de credit pentru călătorii; consultanță despre schimb valutar și devaloare; cotație schimb valutar; emiterea cardurilor de reducere pentru tineri în scop de călătorie; investigații în probleme economice (financiare); servicii financiare pentru călătorii aflați în situații de urgență; furnizarea informațiilor financiare printr-o bază de date; servicii financiare pentru călătorii; patronaj financiar și sponsorizare; servicii de valută; furnizarea garanțiilor pentru cheltuielile medicale ale călătorilor străini; servicii de asigurare de călătorie; emiterea jetoanelor valorice pentru programe de loialitate; emiterea cecurilor călătorilor și a bonurilor valorice; emiterea cardurilor preplătite sub formă de bilete electronice de călătorie; emiterea de cecuri de călătorie de către agenții de turism; tranzacționare on-line în valută în timp real; furnizarea informațiilor de asigurare on-line dintr-o bază de date computerizată

sau Internet; emiterea tichetelor de călătorie; colectarea donațiilor pentru terți printr-un site web de crowdfunding; conversia valutară a tarifelor, prețuri de cazare, prețuri de închiriere auto și oferte de călătorie pentru compararea prețurilor;

38 - organizarea accesului la bazele de date pe Internet; difuzarea de conținut audio, video și multimedia pe Internet și alte rețele de comunicații; radiodifuziune; difuzarea conținutului audiovizual și multimedia prin Internet; furnizarea camerelor de chat pe Internet; furnizarea camerelor chat pe Internet pentru rețele de socializare; comunicare prin bloguri on-line; transmiterea datelor prin intermediul telecomunicațiilor; servicii de comunicare, și anume transmitere electronică de date și documente între utilizatorii de calculatoare; servicii de comunicare între baze de date; servicii de comunicații electronice pentru transmisie de date; servicii de comunicare pentru accesarea bazelor de date; servicii de comunicare pentru schimbul de date sub formă electronică; transmisie computerizată de date; servicii de transmisie de date pe calculator; servicii de transmisie de date; transmiterea datelor prin mijloace electronice; serviciu de transmisie de date; servicii de comunicare a datelor accesibile printr-un cod de acces; servicii de comunicare a datelor accesibile cu parolă; transmiterea datelor în timp real; transferul de date; transmiterea datelor și transferul datelor; transmiterea datelor prin e-mail; servicii de transmisie a datelor prin rețele de telecomunicații; transmisie audio digitală; schimb electronic de date din bazele de date accesibile prin rețele de telecomunicații; trimiterea, primirea și expedierea mesajelor electronice; transmitere electronică și retransmisie de sunete, imagini, documente, mesaje și date; transmitere electronică de date și documente de pe terminale de computer și aparate electronice; transmitere electronică de mesagerie instantanee și date; servicii de date de e-mail; transmisie internațională de date; difuzare a emisiilor radio pe Internet; transmisiuni în direct accesibile prin intermediul paginilor de Internet (cameră web); difuzare a muzicii; încărcare a fotografiilor; podcasting; furnizarea accesului la bazele de date; furnizarea accesului la date din rețelele de calculatoare; furnizarea accesului la bazele de date informatice on-line; furnizarea accesului la portalurile pe Internet; furnizarea accesului la Internet pentru rețele de socializare; furnizare

forumurilor on-line; furnizarea unei conexiuni de telecomunicații la Internet sau la baze de date; furnizarea accesului pentru utilizatori la o rețea globală de calculatoare și pagini on-line care conțin informații despre o gamă largă de subiecte; furnizarea accesului la programe de calculator în rețelele de date; furnizarea accesului utilizatorilor la motoarele de căutare; furnizarea accesului la conținut, site-uri web și portaluri de Internet; furnizarea accesului la date în rețelele de comunicații; furnizarea accesului la date sau documente stocate în fișierele centrale pentru diagnosticarea de la distanță; furnizarea accesului la date prin Internet; furnizarea căilor de comunicare electronică; furnizarea conexiunilor electronice de telecomunicații pentru schimbul de date; furnizarea accesului la hyperlink-uri pentru videoclipuri; furnizare de acces la telecomunicații și linkuri la bazele de date și prin Internet; furnizarea accesului la baze de date de pe Internet prin intermediul telecomunicațiilor; transmiterea securizată a datelor, sunetului și imaginii; transmiterea în direct a datelor; servicii de telecomunicații furnizate prin intermediul platformelor și portalurilor de pe Internet; servicii de telecomunicații cu portaluri; servicii de telecomunicații pentru furnizarea accesului la bazele de date computerizate; transmiterea informațiilor și a datelor prin servicii on-line și pe Internet; transmiterea și difuzarea informațiilor și datelor prin rețele de calculatoare și prin Internet; transmiterea și recepția (transmiterea) informațiilor bazei de date prin rețele de telecomunicații; transmiterea datelor audio prin Internet; transmiterea datelor și fișierelor audio, video și multimedia; transmiterea fișierelor datelor, audio, video și multimedia, inclusiv fișiere descărcabile și transmise pe o rețea globală de calculatoare; transmiterea mesajelor, datelor și conținutului prin Internet și alte rețele de comunicații; transmiterea podcast-urilor; transmiterea mesajelor scurte (sms), imaginilor, conversațiilor, sunetelor, muzică și mesaje text între dispozitivele de comunicare; transmisie video; transmisiile video la cerere; încărcarea videoclipurilor; difuzarea programelor radio pe Internet; transmisie wireless; transmisie și difuzare wireless de programe de televiziune; furnizarea de linkuri către informații pe site-urile de pe Internet; furnizarea de linkuri către site-uri web legate de călătorii; furnizarea accesului la sistemele de rezervare a călătoriilor; furnizarea accesului la date și prețuri ale furnizo-

rilor de rezervare de călătorii; furnizarea accesului la datele și tarifele companiilor aeriene; furnizarea accesului la datele și prețurile furnizorilor de rezervări hoteliere; furnizarea accesului la motoarele de căutare a prețurilor; furnizarea legăturilor de comunicare online care redirecționează utilizatorul site-ului către site-urile locale și globale și site-urile web ale altora; furnizarea accesului la recenzii ale companiilor aeriene și ale agențiilor de turism pe Internet; furnizarea accesului la recenziile de cazare pe Internet; furnizarea accesului la recenziile de închiriere auto pe Internet; furnizarea accesului la recenzii de asigurări de călătorie pe Internet; transmiterea electronică a recenziilor și informațiilor cu privire la companiile aeriene și agențiile de turism prin rețele de calculatoare și comunicații; transmiterea electronică a recenziilor și informațiilor cu privire la cazare, furnizarea rezervărilor de cazare, feriboturi, trenuri, închirieri de mașini, croaziere, pachete de parcare aeroport, transferuri aeroport, destinații de călătorie, produse de călătorie, servicii de călătorie și asigurări de călătorie prin intermediul rețelelor de calculator și de comunicații; furnizarea accesului la un portal de comparare a prețurilor referitoare la călătorii; furnizarea accesului la un motor de căutare prin compararea prețurilor zborurilor, conexiunilor de tren, conexiunilor de autobuz și conexiunilor cu feribotul; furnizarea camerelor de chat on-line pentru rețele de socializare; transmiterea electronică a rapoartelor și informațiilor de călătorie prin intermediul rețelelor de computer și de comunicații; furnizarea accesului la un dispozitiv de comparare a călătoriilor; furnizarea accesului la un motor de căutare prin Internet care afișează oferte pentru călătorie; furnizarea accesului la un panou de control privat care permite utilizatorilor să gestioneze publicitatea, să măsoare și să monitorizeze performanța publicității, să afișeze date statistice și să gestioneze plățile și facturile; furnizarea accesului la un dispozitiv de comparare a prețurilor on-line pentru călătorii; furnizarea accesului la un site web on-line care permite utilizatorilor să își publice opiniile, evaluările, clasamentele, recenziile și recomandările pe toate subiectele referitoare la călătorie; furnizarea accesului la un site web on-line care permite utilizatorilor să publice opiniile, evaluările, clasamentele, recenziile și recomandările cu privire la destinații de călătorie, companii aeriene, agenții de turism on-line, furnizori de închiriere auto,

companii de închiriere auto, furnizori de rezervări de cazare, hoteluri și cazare, baruri, restaurante, evenimente, tururi și obiective turistice, muzee, furnizarea atracțiilor locale, locații muzicale, teatre, lanțuri hoteliere, furnizori de rezervări de feribot, operatori de feribot, furnizori de rezervări feroviare, operatori feroviari, furnizori de rezervări de croaziere, operatori de croaziere, transferuri aeroport, companii de autobuze, furnizori de rezervări de autobuze, furnizori de asigurări de călătorie și alte companii conexe călătoriilor; furnizarea accesului la o interfață mobilă sau Internet care afișează opinii, evaluări, clasamente, recenzii și recomandări ale utilizatorilor cu privire la călătorii; furnizarea accesului temporar la o interfață on-line pentru gestionarea publicității într-o rețea globală; furnizarea accesului la aplicații mobile care se pot descărca și care permit utilizatorilor să gestioneze publicitatea într-o rețea globală; furnizarea accesului la aplicații mobile care permit utilizatorilor să gestioneze publicitatea într-o rețea globală; furnizarea accesului la panouri de control on-line care să permită utilizatorilor să gestioneze publicitatea într-o rețea globală; furnizarea accesului la panouri de control on-line care afișează statistici și informații despre performanță referitoare la publicitate, rate de conversie, cost pe clic, cost pe achiziție, alte informații legate de publicitate, informații despre cont și facturare; furnizarea accesului la aplicații mobile descărcabile care le permite utilizatorilor să afișeze statistici și informații de performanță referitoare la publicitate, rate de conversie, cost pe clic, cost pe achiziție, alte informații legate de publicitate, informații despre cont și facturare; furnizarea accesului la software partener on-line care permite agenților de publicitate să afișeze statistici și informații de performanță referitoare la publicitate, rate de conversie, cost pe clic, cost pe achiziție, alte informații referitoare la publicitate, informații despre cont și facturare; furnizarea accesului la software partener on-line care permite utilizatorilor să afișeze statistici și informații de performanță referitoare la publicitate, rate de conversie, cost pe clic, cost pe achiziție, alte informații legate de publicitate, informații despre cont și facturare; furnizarea accesului la aplicații mobile pentru planificarea călătoriilor; furnizarea utilizării temporare a unui software de planificare a călătoriilor nedescărcabile; furnizarea utilizării temporare a unui site web de planificare a călătoriilor ne-

descărcabile; furnizarea accesului la software on-line pentru căutarea și compararea ofertelor de călătorie; furnizarea accesului la software on-line pentru stocarea, compilarea, gestionarea, filtrarea și accesarea informațiilor private; furnizarea accesului la software on-line pentru stocarea, compilarea, gestionarea, căutarea, filtrarea și accesarea informațiilor referitoare la călătorii; furnizarea accesului la software de licitație nedescărcabile, inclusiv bilete de călătorie, oferte de călătorie, bunuri pentru călătorii și servicii de călătorie; furnizarea accesului la software nedescărcabile, pentru căutarea, compararea și rezervarea ofertelor de călătorie; furnizarea accesului la software on-line care permite filtrarea rezultatelor căutării zborurilor și tarifelor de zbor după preț, aeroporturile de plecare și destinație, orele de sosire și plecare, companiile aeriene, agențiile de turism, timpul de călătorie, numărul de opriri, clasa de călătorie, tarife cu cardul de credit și sistemele de plată, numărul de bagaje permise și alte informații și parametri disponibili; furnizarea accesului la software on-line care permite filtrarea rezultatelor căutării hotelurilor și cazărilor în funcție de costuri, date, categorie de cazare, tip de cazare, evaluare stele, camere, servicii disponibile, funcții de cazare, lanț hotelier, subiect, evaluări și recenzii ale utilizatorilor și alte informații și parametri disponibili; furnizarea accesului la o piață care permite utilizatorilor să cumpere, să vândă și să schimbe rezervări de călătorii, oferte de călătorie, bunuri și servicii legate de călătorie; furnizarea accesului la un site web de comparare a prețurilor, care permite utilizatorilor de computere desktop, laptopuri, telefoane mobile, computere portabile, playere media portabile și dispozitive mobile să caute și să compare oferte legate de călătoriile cu avionul; furnizarea accesului la un site web de comparare a prețurilor, care permite utilizatorilor de computere desktop, laptopuri, telefoane mobile, computere portabile, playere media portabile și dispozitive mobile să rezerve oferte legate de călătoriile cu avionul; furnizarea accesului la o aplicație software care permite utilizatorilor de computere desktop, laptopuri, telefoane mobile, computere portabile, playere media portabile și dispozitive mobile să caute și să compare oferte legate de călătorie; furnizarea accesului la o aplicație software, care permite utilizatorilor de computere desktop, laptopuri, telefoane mobile, computere portabile, playere media portabile și dispozitive mobile să rezerve oferte legate de călătorie; furnizarea accesului la un motor de căutare pe Internet, care permite utilizatorilor să compare tarifele aeriene cu tarifele autobuzelor, feroviare, de închirieri auto și tarifele pentru utilizare în comun a autoturismelor, tarife de feribot, tarifele autobuzelor și transportul privat; furnizarea accesului la un motor de căutare pe Internet care permite utilizatorilor să compare ofertele de călătorie pe o hartă; furnizarea accesului la software on-line care afișează tarife istorice și prognozate; furnizarea accesului la software on-line care afișează prețuri de cazare istorice și prognozate, prețuri de închiriere auto, prețuri feroviare, prețuri de feribot, prețuri de croazieră, tarife de autobuz; furnizarea accesului la linkuri cu informații de călătorie; furnizarea de retransmitere automată a utilizatorilor către site-urile web ale furnizorilor de oferte de călătorie selectate; furnizarea accesului pe o piață pentru ofertele de călătorie; furnizarea accesului la un site web de comparare a prețurilor, care permite utilizatorilor de computere desktop, laptopuri, telefoane mobile, computere portabile, playere media portabile și dispozitive mobile să rezerve oferte legate de călătorie; furnizarea accesului la un site web de comparare a prețurilor, care permite utilizatorilor de computere desktop, laptopuri, telefoane mobile, computere portabile, playere media portabile și dispozitive mobile să caute și să compare oferte legate de călătorie; furnizarea accesului la un motor de căutare printr-o aplicație mobilă descărcată anterior; furnizarea accesului la rezultatele căutării de călătorie printr-o aplicație mobilă descărcată anterior; furnizarea accesului la un motor de comparare de prețuri printr-o aplicație mobilă descărcată anterior; furnizarea accesului la software bazat pe web care permite utilizatorilor să caute și să compare tarifele de zbor; furnizarea accesului la software bazat pe web care permite utilizatorilor să rezerve oferte de zbor; furnizarea accesului la software web care permite utilizatorilor să caute disponibilitatea ofertelor de cazare și să compare prețurile; furnizarea accesului la software bazat pe web, care permite utilizatorilor să rezerve ofertele de cazare; furnizarea accesului la software bazat pe web, care le permite utilizatorilor să caute, să compare și să rezerve oferte de închiriere de mașini; furnizarea accesului la software bazat pe web care permite utilizatorilor să caute

portabile și dispozitive mobile să rezerve oferte legate de călătorie; furnizarea accesului la un motor de căutare pe Internet, care permite utilizatorilor să compare tarifele aeriene cu tarifele autobuzelor, feroviare, de închirieri auto și tarifele pentru utilizare în comun a autoturismelor, tarife de feribot, tarifele autobuzelor și transportul privat; furnizarea accesului la un motor de căutare pe Internet care permite utilizatorilor să compare ofertele de călătorie pe o hartă; furnizarea accesului la software on-line care afișează tarife istorice și prognozate; furnizarea accesului la software on-line care afișează prețuri de cazare istorice și prognozate, prețuri de închiriere auto, prețuri feroviare, prețuri de feribot, prețuri de croazieră, tarife de autobuz; furnizarea accesului la linkuri cu informații de călătorie; furnizarea de retransmitere automată a utilizatorilor către site-urile web ale furnizorilor de oferte de călătorie selectate; furnizarea accesului pe o piață pentru ofertele de călătorie; furnizarea accesului la un site web de comparare a prețurilor, care permite utilizatorilor de computere desktop, laptopuri, telefoane mobile, computere portabile, playere media portabile și dispozitive mobile să rezerve oferte legate de călătorie; furnizarea accesului la un site web de comparare a prețurilor, care permite utilizatorilor de computere desktop, laptopuri, telefoane mobile, computere portabile, playere media portabile și dispozitive mobile să caute și să compare oferte legate de călătorie; furnizarea accesului la un motor de căutare printr-o aplicație mobilă descărcată anterior; furnizarea accesului la rezultatele căutării de călătorie printr-o aplicație mobilă descărcată anterior; furnizarea accesului la un motor de comparare de prețuri printr-o aplicație mobilă descărcată anterior; furnizarea accesului la software bazat pe web care permite utilizatorilor să caute și să compare tarifele de zbor; furnizarea accesului la software bazat pe web care permite utilizatorilor să rezerve oferte de zbor; furnizarea accesului la software web care permite utilizatorilor să caute disponibilitatea ofertelor de cazare și să compare prețurile; furnizarea accesului la software bazat pe web, care permite utilizatorilor să rezerve ofertele de cazare; furnizarea accesului la software bazat pe web, care le permite utilizatorilor să caute, să compare și să rezerve oferte de închiriere de mașini; furnizarea accesului la software bazat pe web care permite utilizatorilor să caute

și să compare oferte de călătorie cu trenul; furnizarea accesului la software bazat pe web, care permite utilizatorilor să rezerve oferte de călătorie cu trenul; furnizarea de acces la software on-line pentru stocarea, compilarea, gestionarea, căutarea, filtrarea și accesarea informațiilor în legătură cu călătoriile; furnizarea accesului la software bazat pe web, care le permite utilizatorilor să caute, să compare și să rezerve oferte de călătorie; furnizarea accesului la directoare de călătorie pe Internet; furnizarea accesului la directoarele on-line care permite utilizatorilor să caute, să vizualizeze, să sorteze și să filtreze tarifele de zbor după aeroporturile de plecare și destinație, preț, orele de sosire și plecare, companiile aeriene, agențiile de turism, timpul de călătorie, numărul de opriri, clasa de călătorie, tarife cu cardul de credit și sistemele de plată, numărul de bagaje permise, recenzii și evaluări din partea utilizatorilor precum și alte informații și parametri disponibili; furnizarea accesului la directoarele on-line care permite utilizatorilor să caute, să vizualizeze, să sorteze și să filtreze oferte de cazare în funcție de prețuri, date, categorie de cazare, tip de cazare, evaluări stele, camere, servicii disponibile, funcții de cazare, lanț hotelier, subiect, evaluări și recenzii ale utilizatorilor și alte informații și parametri disponibili; furnizarea accesului la directoarele on-line care permite utilizatorilor să caute, să vizualizeze, să sorteze și să filtreze oferte de închiriere de mașini; furnizarea accesului la directoare on-line care permite utilizatorilor să caute, să vizualizeze, să sorteze și să filtreze oferte de călătorie; furnizarea accesului la directoare referitoare la călătorii cu oferte de călătorie și alte informații; furnizarea accesului la panourile de control on-line care permite agenților de publicitate să afișeze statistici și informații de performanță referitoare la publicitate, rate de conversie, cost pe clic, cost pe achiziție, alte informații referitoare la publicitate, informații despre cont și facturare; furnizarea accesului la panourile de control care permite utilizatorilor să vizualizeze informații statistice și de performanță referitoare la vânzări, rate de conversie, valoare pe clic, cost pe achiziție și alte informații legate de publicitate, cont și informații de facturare; furnizarea accesului la un software de rețea partener; asigurarea accesului utilizatorilor la motoarele de căutare; furnizarea de linkuri cu informații de călătorie; furnizare de redirectionare automată a utilizatorilor

către site-urile web ale furnizorilor de turism selectați; furnizarea accesului la baza de date cu informații despre cazare; furnizarea de linkuri de telecomunicații către site-urile web ale companiilor aeriene, operatorilor de transport feribot, operatorilor de transport feroviar, operatorilor de autobuze, agențiilor de turism on-line, operatorilor de turism și furnizorilor de rezervări de cazare; furnizarea accesului la un site web cu evaluări ale serviciilor de consum ale terților în domeniul călătoriilor și transportului aerian; furnizarea accesului la un site web cu evaluări ale serviciilor de consum ale terților în domeniul călătoriilor cu trenul și cu autobuzul; furnizarea accesului la un site web cu evaluări ale serviciilor de consum ale terților în domeniul cazării; furnizarea accesului la un site web cu evaluări ale serviciilor de consum ale terților în domeniul închirierii și utilizării în comun a autoturismelor; furnizarea accesului la un site web cu evaluări ale serviciilor de consum ale terților în domeniul parcerii și transferului în aeroport; furnizarea accesului la un site web cu evaluări ale serviciilor de consum ale terților în domeniul croazierelor; furnizarea accesului la un site web cu evaluări, recenzii și recomandări transmise de utilizatori despre produse și servicii în scop comercial; furnizarea accesului la site-uri web, și anume la versiunile localizate și traducerea site-urilor web; furnizare de bloguri on-line; furnizare de bloguri de călătorie on-line;

- 39 - furnizarea informațiilor despre transport și călătorii prin aparate și dispozitive mobile de telecomunicații; organizarea călătoriilor; servicii de rezervare (călătorie); consultanță pentru călătorie; servicii de turism; servicii de agenții de turism pentru organizarea de călătorii; servicii de agenții de turism pentru călătorii de afaceri; servicii de ghid turistic; servicii de ghid; organizarea de circuite, trasee și excursii; servicii de zbor; servicii de planificare a traseului; servicii de ghid de călătorie și de informare pentru călătorii; servicii ale agențiilor de turism; servicii de consultanță pentru rutele de călătorie; organizarea călătoriilor de afaceri; rezervarea și ocuparea locurilor pentru călătorii; servicii de călătorie și transport de călători; servicii de agenții de turism pentru organizarea călătoriilor de vacanță; rezervare de bilete de călătorie; organizarea tururilor cu autobuzul; efectuarea rezervărilor de călătorie; furnizarea informațiilor despre călătorii turistice; rezervări de locuri pentru călătorii; distribuția билетelor

pentru călătorii; croaziere; consultanță și oferirea de informații de călătorie; rezervarea călătoriilor aeriene; organizarea pachetelor de vacanță; informații computerizate referitoare la călătorii; planificarea, rezervarea și aranjarea călătoriilor; rezervarea locurilor pentru călătorii cu trenul; rezervarea locurilor pentru călătorii cu autobuzul; rezervarea de locuri pentru călătorii aeriene; informații computerizate cu privire la călătorii; informații despre orar referitoare la călătorii; rezervarea călătoriilor și excursiilor; rezervarea călătoriilor pe uscat; furnizarea informațiilor despre selecția rutelor în scopuri de călătorie; ghid turistic; transport de călători; organizarea sosirilor și plecărilor la și de la hoteluri; organizarea excursiilor în străinătate în scopuri culturale; furnizarea informațiilor de călătorie prin Internet; furnizarea informațiilor referitoare la itinerarii; stocarea fizică a datelor digitale, fotografiilor, fișierelor audio și imaginilor stocate electronic; stocarea fizică a datelor și documentelor stocate electronic; servicii de informare despre călătorii legate de întreruperi din cauza vremii nefavorabile; servicii de rezervare (transport); rezervare pentru transport aerian; rezervarea vehiculelor de închiriat; rezervarea biletelor de tren; rezervarea locurilor de parcare la aeroport; rezervarea transferurilor pe mare; organizarea și rezervarea tururilor; organizare și rezervare a excursiilor; organizarea și rezervarea croaziereilor; servicii de rezervări oferite de agenții pentru tururi pentru vizitarea obiectivelor turistice; organizare și rezervare tururi orașe; furnizarea serviciilor de comenzi taxi prin aplicații mobile; organizarea și rezervarea călătoriilor pentru pachete de vacanță; rezervarea și organizarea accesului la saloanele aeroportului; furnizarea informațiilor referitoare la planificarea și rezervarea călătoriilor aeriene prin mijloace electronice; furnizarea informațiilor prin mijloace electronice cu privire la planificarea și rezervarea călătoriilor și transportului; furnizarea informațiilor pe Internet cu privire la rezervarea călătoriilor de afaceri; planificarea, organizarea și rezervarea călătoriilor prin mijloace electronice; rezervarea locurilor pentru transport cu autovehicul; servicii de transport de zbor pentru pasageri între aeroport și pistă; furnizarea informațiilor de călătorie și transport; furnizarea informațiilor on-line referitoare la călătorii; furnizarea informațiilor cu privire la călătoriile aeriene prin mijloace electronice; servicii de rezervare de călătorie; servicii de rezervare

de croazieră; servicii rezervare bilete de avion; servicii de rezervare pentru călătorii turistice; servicii de rezervare referitoare la călătoriile de vacanță; rezervarea mașinilor de închiriat; servicii de rezervare a transportului cu autobuzul; servicii de rezervare pentru călătorii pe mare; servicii de îmbarcare, check-in, distribuire a scaunelor și rezervare cu prioritate pentru călătorii de zbor premium; servicii de agenții de turism, și anume efectuarea rezervărilor și rezervărilor de transport; servicii de rezervare computerizate referitoare la transportul de pasageri; informații computerizate referitoare la rezervările de călătorie; furnizarea informațiilor pentru stocarea temporară a obiectelor personale; informații referitoare la transportul rutier; organizarea închirierilor tuturor mijloacelor de transport; informații computerizate referitoare la transport; aranjarea transportului de pasageri rutier, feroviar, aerian și pe apă; consultanță în domeniul transporturilor, gestionate prin centre de apel și linii telefonice; informații despre rutele de trafic; informații despre orele de sosire ale aeronavelor; furnizarea informațiilor despre zboruri; informații despre planurile de condus și zbor; informații cu ajutorul fișierelor referitoare la metodele de transport; informații aeroportuale referitoare la zboruri; furnizarea datelor despre informații rutiere și de trafic; furnizarea informațiilor despre transportul aerian; consultanță tehnică în domeniul posibilităților de transport; furnizarea informațiilor despre codul poștal; informații despre transportul rutier; informații despre tarife transport; informații despre orele de plecare; furnizarea informațiilor referitoare la orarul de zbor; servicii de informare referitoare la transportul feroviar; servicii referitoare la organizarea transporturilor; informații despre posibilități de transport; servicii de agenții de rezervare pentru închirieri de mașini; furnizarea informațiilor despre închirieri de biciclete; organizarea agențiilor de închiriere de mașini în contextul pachetelor de tururi; organizare și rezervare tururi turistice; organizarea și rezervarea excursiilor de o zi; planificarea și organizarea traseelor și excursiilor de o zi; furnizarea informațiilor despre excursii și trasee turistice pentru turiști; organizarea transportului de pasageri cu elicopterul; organizarea călătoriilor ca program bonus pentru clienții cu carduri de credit; organizarea biletelor de zbor de înlocuire; organizarea însoțitorilor de călătorie; organizarea tran-

sporturilor pentru persoane; organizarea excursiilor și croazierelor; organizarea transporturilor de vacanță; organizarea expedițiilor; organizarea călătoriilor aeriene; închirierea vehiculelor cu șofer; rezervări de călătorie computerizate; sfaturi pentru planificarea itinerariilor; servicii de călătorie referitoare la vize, pașapoarte și documente de călătorie pentru călătorii străini; organizarea evenimentelor de călătorie pentru persoane și grupuri; furnizarea informațiilor despre sosire și plecare; planificare călătorie; servicii de transport și călătorii pentru persoane cu dizabilități; servicii de navigație pentru iahturi și bărci; închirierea bărcilor; închirierea mijloacelor de transport; închirierea vehiculelor pentru călătorii; transport aerian de obiecte de valoare; informații referitoare la transportul de mărfuri; servicii de brokeraj naval pentru transportul de marfă; servicii de transport bagaje; organizarea transporturilor de bagaje; organizarea colectării mărfurilor; organizarea logistică marfă; organizarea transportului de mărfuri aeriene; organizarea transportului de mărfuri către apă; transport internațional de mărfuri aeriene; informații referitoare la transportul de marfă; consultanță pentru servicii de livrare a mărfurilor; planificarea rutelor, servicii de navigare; furnizarea informațiilor despre direcții de traseu personalizate; furnizarea informațiilor referitoare la serviciile de parcare pentru vehicule; închirierea locurilor de parcare auto; servicii de intermediere pentru organizarea transportului de bagaje; depozitarea bagajelor; organizarea zborurilor; organizarea transportului în contextul călătoriilor; ridicare bagaje; consultanță de călătorie, gestionată prin centre de apel și linii telefonice; furnizarea informațiilor despre călătorii pe Internet; rezervarea locurilor de ancorare pentru călătorii; emiterea biletelor de călătorie; depozitare fizică de date, documente, fotografii digitale, muzică, imagini, videoclipuri și jocuri de calculator stocate electronic; informații cu ajutorul fișierelor referitoare la transportul de pasageri; închirierea autovehiculelor; servicii de utilizare în comun a autoturismelor; servicii de operator turistic pentru rezervarea călătoriilor; informații referitoare la călătorii (furnizarea serviciilor); furnizarea recenziilor despre destinațiile globale de călătorie; furnizarea recenziilor despre facilitățile aeroportului; furnizarea recenziilor despre companiile aeriene; furnizare recenziilor despre servicii de călătorie; organizarea transportului pentru călătoriile de

afaceri; servicii referitoare la aranjamentele de călătorie; planificarea și rezervarea zborurilor aeriene prin mijloace electronice; servicii de agenție pentru rezervarea zborurilor; rezervarea biletelor de avion, a biletelor de croazieră și de tren; evaluarea companiilor aeriene și a agențiilor de turism on-line; evaluarea utilizatorilor de linii aeriene și agenții de turism on-line; idei de planificare a călătoriilor împărtășite de utilizator; rapoarte de călătorie și opinii ale călătorilor; planificare și rezervări de călătorie prin computere desktop, laptopuri, telefoane mobile, computere portabile, playere media portabile și dispozitive mobile; furnizarea informațiilor despre transportul aerian, feroviar, feribot, autobuz, cazare și închiriere de mașini, taxe de parcare aeroport, prețuri de transfer aeroport, prețuri de croazieră, costuri de asigurări de călătorie și alte oferte de călătorie prin computere desktop, laptopuri, telefoane mobile, computere portabile, playere portabile și dispozitive mobile; furnizare de informații de călătorie și consultanță prin computere desktop, laptopuri, telefoane mobile, computere portabile, playere media portabile și dispozitive mobile; furnizarea de rezervări a călătoriilor prin computere desktop, laptopuri, telefoane mobile, computere portabile, playere media portabile și dispozitive mobile; furnizare de informații de călătorie prin smartphone-uri; furnizarea de rezervări a călătoriilor prin Internet; furnizarea de rezervări a călătoriilor prin smartphone-uri; furnizarea accesului la software de rezervări de călătorie prin smartphone-uri; furnizarea accesului la software de rezervări de călătorie prin Internet; rezervarea eco-tururilor și eco-excursiilor prin intermediul unui site web; furnizarea informațiilor pentru călători cu privire la tarife, orare și transport în comun; rezervarea locurilor pentru transportul feroviar; ghid de călătorie on-line; ghiduri de aeroport on-line; ghiduri de călătorie sub formă de înregistrări video; ghiduri de aeroport on-line; ghiduri de călătorie sub formă de înregistrări sonore; informații on-line dintr-o bază de date computerizată sau Internet referitoare la călătorii; furnizarea recenziilor, evaluărilor și recomandărilor on-line ale destinațiilor de călătorie; furnizarea de recenziilor, evaluărilor și recomandărilor on-line ale companiilor aeriene și agențiilor de turism on-line; furnizarea informațiilor, recenziilor și recomandărilor personalizate în domeniul călătoriilor; furnizarea informațiilor, recenziilor și

recomandărilor personalizate în domeniul călătoriilor prin intermediul unei rețele de comunicații globale; furnizarea informațiilor de călătorie dintr-o bază de date on-line care poate fi căutată;

- 41 - rezervarea locurilor pentru spectacole și evenimente sportive; rezervarea instalațiilor sportive; rezervarea concertelor; instruire în industria călătoriilor; închirierea broșurilor; furnizarea informațiilor despre evenimente de divertisment și divertisment prin rețele on-line și Internet; consultanță de instruire oferită on-line dintr-o bază de date computerizată sau prin Internet; servicii de bibliotecă referitoare la datele stocate și apelate prin mijloace electronice; publicare multimedia a publicațiilor electronice; publicare on-line de cărți electronice și reviste; servicii de biblioteci on-line; compilarea programelor de divertisment de televiziune și radio; pregătirea emisiilor de televiziune și radio; furnizarea publicațiilor electronice; furnizarea publicațiilor electronice nedescărcabile prin intermediul unei rețele globale de calculatoare sau prin Internet; furnizarea informațiilor despre activități culturale; furnizarea informațiilor despre activități sportive; furnizarea on-line de publicații electronice nedescărcabile; furnizarea publicațiilor on-line nedescărcabile în domeniul muzicii; servicii de divertisment prin podcast-uri; instruire software de calculator; publicarea directoarelor pe tema călătoriei; publicarea manualelor; publicarea materialelor care pot fi accesate prin baze de date sau pe Internet; publicarea de ghiduri on-line, hărți, directoare orașe și broșuri pentru călători nedescărcabile; publicarea de texte și imagini, inclusiv în formă electronică, altele decât în scop publicitar; publicare de recenzii; închiriere de înregistrări de sunet și imagini; închiriere de înregistrări audio și video; rezervare bilet de concert și teatru; servicii de rezervare a biletelor pentru evenimente; publicarea circularelor; publicarea ghidurilor de călătorie; rezervări de evenimente teatrale; furnizarea informațiilor despre bilete la evenimente sportive; rezervarea și ocuparea biletelor pentru evenimente culturale; rezervarea și ocuparea biletelor pentru evenimente de divertisment; rezervarea și ocuparea biletelor pentru concerte; rezervarea și ocuparea biletelor pentru evenimente recreative; rezervarea și ocuparea biletelor pentru evenimente sportive; instruire în domeniul designului; redactarea de texte pentru bloguri; servicii de bibliotecă cu ajutorul unei baze de date computerizate;

furnizarea informațiilor despre divertisment; furnizarea informațiilor referitoare la divertisment oferite on-line dintr-o bază de date computerizată sau pe Internet; efectuarea cercetărilor în biblioteca foto; divertisment folosind o bază de date computerizată furnizată on-line sau pe Internet; furnizare de instruire; servicii de divertisment; activități culturale și sportive; organizarea activităților culturale; rezervarea serviciilor de divertisment; educație; furnizarea informațiilor în domeniul divertismentului printr-o rețea globală de calculatoare; furnizare de știri cu privire la călătorii; furnizare de buletine informative pentru călătorii; furnizarea de informații dintr-o bază de date computerizată a Internetului cu privire la divertismentul on-line; publicarea de recenzii on-line în domeniul divertismentului; publicarea recenziilor on-line în domeniul de cazare; publicarea recenziilor on-line în domeniul călătoriilor aeriene; publicarea recenziilor on-line în domeniul călătoriilor; publicarea hărților; servicii de publicare electronică; publicarea opiniilor călătorului; publicarea recenziilor și opiniilor călătorilor; publicarea de recenzii on-line, evaluări și recomandări pentru companii aeriene, agenții de turism on-line, cazare, furnizori de rezervări de cazare, feriboturi, trenuri, închirieri auto, croaziere, pachete de vacanță, parcare la aeroport, transferuri în aeroport, destinații de călătorie, produse de călătorie, servicii de călătorie și asigurări de călătorie; publicarea planurilor de călătorie furnizate de utilizatorii de site-uri web și aplicații mobile; publicarea planurilor de călătorie; publicarea recenziilor ale experților despre companii aeriene, agenții de turism on-line, aeroporturi, destinații, cazare, furnizori de rezervări de cazare, feriboturi, trenuri, închirieri de mașini, croaziere, pachete de parcare aeroport, transferuri aeroport, destinații de călătorie, produse de călătorie, servicii de călătorie și asigurări de călătorie; publicarea cupoanelor și codurilor de reducere; publicarea tendințelor de călătorie; publicarea evaluărilor de cazare; publicarea opiniilor călătorilor; publicarea rapoartelor de călătorie și a opiniilor călătorilor; furnizarea publicațiilor on-line nedescărcabile în domeniul destinațiilor, companiilor aeriene și tarifelor zborurilor; publicarea informațiilor, evaluărilor și recomandărilor personalizate în domeniul călătoriilor prin rețele de comunicații globale; publicarea recenziilor on-line, recenziilor și recomandărilor ale companiilor aeriene, agenților

de turism on-line, furnizorilor de cazare, feriboturi, trenuri, închirieri auto, croaziere, pachete de vacanță, parcuri la aeroport, transferuri în aeroport, destinații de călătorie, produse de călătorie, servicii de călătorie și asigurări de călătorie; publicarea de conținut, știri, articole, recenzii, opinii în domeniul călătoriilor; publicarea recenziilor despre companii aeriene și agenții de turism on-line pe Internet; publicarea recenziilor de cazare pe Internet; publicarea recenziilor furnizorilor de rezervări de cazare pe Internet; publicarea recenziilor operatorilor de trenuri pe Internet; publicarea evaluărilor spațiilor de parcare aeroport pe Internet; publicarea recenziilor transferurilor către aeroport pe Internet; publicarea pe Internet a recenziilor despre croaziere și companiile de croaziere; publicarea recenziilor de închirieri auto pe Internet; publicarea recenziilor de asigurare de călătorie pe Internet; publicarea recenziilor companiilor de autobuze pe Internet; publicarea recenziilor destinațiilor turistice pe Internet; publicarea recenziilor și informațiilor de călătorie prin rețele de calculatoare și de comunicații; publicarea recenziilor și a informațiilor despre companiile aeriene și agențiile de turism prin rețele de calculatoare și comunicații; publicarea de opinii, rating-uri, clasamente, evaluări și recomandări cu privire la toate aspectele referitoare la călătoriile pe Internet; publicarea unui director on-line de opinii, evaluări, clasamente, evaluări și recomandări ale utilizatorilor cu privire la destinații de călătorie, companii aeriene, agenții de turism on-line, furnizori de închirieri de mașini, companii de închirieri auto, furnizori de rezervări de cazare, hoteluri și cazare, baruri, restaurante, evenimente, tururi și obiective turistice, muzee, atracții, ocazii muzicale și divertisment, teatre, lanțuri hoteliere, operatori de rezervări de feribot, operatori de feriboturi, furnizori de rezervări de trenuri, operatori de trenuri, furnizori de rezervări de croaziere, companii de croaziere, transferuri de aeroport, companii de autobuze, furnizori de rezervări de autobuze, asigurări de călătorie și alte companii conexe călătoriilor; publicarea informațiilor referitoare la călătorii; publicarea directoarelor de călătorii pe Internet; publicarea ghidurilor de călătorie on-line; publicarea întrebărilor și răspunsurilor referitoare la călătorii; publicarea directoarelor de călătorie on-line organizate în funcție de date de călătorie, aeroporturi, țări, regiuni, prețuri și destinații; publicarea directoarelor de călă-

torii on-line; publicarea directoarelor de călătorie on-line care permit utilizatorilor să caute, să vizualizeze, să sorteze și să filtreze tarifele de zbor după aeroporturile de plecare și destinație, preț, orele de sosire și plecare, companiile aeriene, agențiile de turism, timpul de călătorie, numărul de stații, clasa de călătorie, tarife cu cardul de credit și sistemele de plată, numărul de bagaje permise, recenziile și evaluările utilizatorilor și alte informații și parametri disponibili; publicarea directoarelor on-line care permit utilizatorilor să caute și să filtreze informațiile și parametrii disponibili în funcție de ofertă, preț, dată, categorie de cazare, tip de cazare, clasificare stele, camere, servicii disponibile, funcții de cazare, lanțuri hoteliere, subiecte, evaluări ale utilizatorilor și recenzii; publicarea directoarelor on-line care permite utilizatorilor să caute, să afișeze, să sorteze și să filtreze oferte de închiriere de mașini; publicarea directoarelor on-line care permit utilizatorilor să caute, să afișeze, să sorteze și să filtreze oferte de călătorie; publicarea cataloagelor referitoare la călătorii cu oferte de călătorie și alte informații; publicarea pe Internet a unui director global de tarife pe orașe, aeroporturi, țări, regiuni, categorii de zboruri și prețuri; publicarea tarifelor istorice și prognozate pe Internet; publicarea pe Internet a prețurilor de cazare istorice și prognozate, prețuri de închiriere auto, prețuri de tren, prețuri cu feribotul, prețuri pentru călătorii și autobuze; publicarea unei piețe cu oferte de călătorie; publicarea de călătorii aeriene, cazare și călătorii pe Internet; publicarea unei piețe on-line, inclusiv rezervări de călătorii, oferte de călătorie, bunuri și servicii conexe călătoriilor; publicarea ofertelor de călătorie pe o hartă pe Internet; publicarea publicațiilor on-line; publicare electronică de texte; furnizare de publicații on-line; publicare de cărți, reviste; publicații software multimedia pentru scopuri de divertisment; publicarea de directoare pe tema turismului; servicii de publicare de jurnale editoriale; birouri de vânzări pentru evenimente de divertisment; servicii de rezervare și rezervare a biletelor pentru evenimente de divertisment, sport și culturale; publicarea călătoriilor și răspunsurilor legate de călătorii; publicarea directoarelor de călătorie on-line sortate după datele călătoriei, aeroporturi, țări, regiuni, prețuri și destinații;

- 42 - modernizare a software de calculatoare; reparare a software de calculatoare; dezvoltare de software pentru terți; configurarea rețele-

lor de calculatoare prin software; proiectare și dezvoltare software; controlul calității referitoare la software de calculatoare; proiectare și dezvoltare de baze de date informatice; închiriere de software referitor la călătorii; proiectarea, întreținerea și actualizarea software computerului; închiriere de software pentru citirea unei baze de date cu oferte de preț; proiectare și dezvoltare de software pentru evaluarea și calcularea datelor; proiectare și dezvoltare de software pentru citirea, transferul și ordonarea datelor; furnizarea utilizării temporare de software de computer on-line pentru traduceri; crearea programelor computerizate, software și coduri de site-uri web pe Internet; dezvoltarea și crearea programelor pentru computer pentru prelucrarea datelor; furnizarea de software nedescărcabile pentru utilizare în crearea și publicarea revistelor și blogurilor on-line pentru utilizare temporară; închiriere de hardware pentru computer; furnizarea motoarelor de căutare; furnizarea motoarelor de căutare pe Internet cu opțiuni de căutare specifice; furnizare de motoare de căutare pentru preluarea datelor dintr-o rețea globală de calculatoare; stocare electronică de date; stocare electronică temporară de informații și date; proiectare și dezvoltare de sisteme pentru introducerea, scoaterea, procesarea, afișarea și stocarea datelor; furnizare de echipamente informatice pentru stocarea electronică de date digitale; proiectarea și dezvoltarea sistemelor de stocare a datelor; compresia datelor pentru stocarea electronică; crearea și proiectarea directoarelor de informații bazate pe site-uri pentru alte persoane (servicii de tehnologie a informației); ilustrație (servicii de proiectare); proiectare site; design de produs; design computer; servicii tehnologice și design-ul aferent; servicii de planificare a sistemelor de prelucrare a datelor; servicii de proiectare pentru procesatoare de date; servicii de proiectare a hărților; consultanță cu privire la proiectarea de software de calculatoare; dezvoltare hardware; proiectare de sisteme informatice; servicii de proiectare pentru duplicarea documentelor; servicii de proiectare referitoare la dezvoltarea de sisteme informatizate de prelucrare a informațiilor; servicii de cercetare computere; servicii de cercetare; servicii de cercetare și dezvoltare; consultanță în domeniul cercetării tehnologice; cercetări în domeniul programelor pentru computer; prognoze meteo; furnizarea informațiilor meteorologice; furnizarea

informațiilor meteorologice cu privire la condițiile de schi și blocaje rutiere; creare și întreținere de software pentru bloguri; găzduire de conținut digital, respectiv jurnale on-line și bloguri; dezvoltare de software pentru stocarea și preluarea datelor multimedia; furnizarea utilizării temporare a aplicațiilor software descărcabile accesibile prin intermediul unui site web; servicii ale unui furnizor de servicii de aplicații, și anume găzduire de aplicații software pentru terți; instalare și personalizare software de aplicații pentru calculator; furnizarea utilizării temporare de software online nedescărcabile, de gestionare și importare a datelor on-line; furnizarea utilizării temporare de software on-line nedescărcabile, pentru partajarea de conținut multimedia și comentarii între utilizatori; furnizarea utilizării temporare de software de operare online nedescărcabile, pentru accesarea și utilizarea unei rețele de calcul cloud; furnizarea utilizării temporare de software on-line nedescărcabile, pentru utilizare în transmisia de date; furnizarea utilizării temporare de software on-line nedescărcabile, pentru gestionarea datelor; furnizarea utilizării temporare de software on-line care nedescărcabile, pentru transmiterea informațiilor; furnizarea utilizării temporare de software nedescărcabile, de analiză și raportare a datelor financiare; furnizarea utilizării temporare de software nedescărcabile, pentru dezvoltarea site-urilor web; furnizarea utilizării temporare de software nedescărcabile, de gestionare; găzduirea podcast-urilor; compilarea programelor de calculator; compilarea informațiilor despre protejarea mediului; compilarea de site-uri web pe Internet; compilarea informațiilor referitoare la condițiile de mediu; compilarea programelor de prelucrare a datelor; proiectare grafică pentru compilarea paginilor web pe Internet; programare de software informatic pentru citirea, transferul și ordonarea datelor; găzduire portalurilor de Internet; programare software pentru portaluri de Internet, camere de chat, linii de chat și forumuri de Internet; găzduire de conținut digital pe Internet; actualizarea bazelor de date software; dezvoltare, actualizare și întreținere de software și baze de date; actualizare de software pentru prelucrarea datelor; instalarea, întreținerea și actualizarea software-ului de bază de date; întreținerea bazelor de date; proiectare și întreținere de site-uri web pentru terți; proiectare, concepție și întreținere de site-uri web; creare și întreținere de

site-uri web pentru telefoane mobile; proiectare, întreținere și actualizare software de calculator; colectarea datelor privind calitatea aerului; convertirea datelor sau documentelor de pe suporturi fizice pe suporturi electronice; programare computerizată pentru prelucrarea datelor; proiectarea bazelor de date computerizate; proiectare și dezvoltare de software de import și gestionare a datelor; dezvoltarea bazelor de date; dezvoltarea sistemelor informatice de prelucrare a datelor; găzduire bazelor de date computerizate; instalarea și întreținerea software-ului bazei de date; programarea software-ului de importare și administrare a datelor; programarea programelor de prelucrare a datelor; furnizarea de informații și rezultate ale cercetării științifice printr-o bază de date care poate fi căutată on-line; furnizarea motoarelor de căutare pe Internet; furnizarea motoarelor de căutare pentru apelarea datelor prin rețelele de comunicații; proiectarea motoarelor de căutare; programarea sistemelor de prelucrare și comunicare a datelor; servicii de programare computerizată pentru depozitarea datelor; servicii informatice pentru analiza datelor; servicii informatice în legătură cu stocarea electronică de date; convertirea programelor și datelor de calculator, cu excepția conversiei fizice; conversia programelor și datelor de calculator (cu excepția modificărilor fizice); crearea programelor pentru prelucrarea datelor; servicii de back-up de date; conversia datelor electronice; exploatarea datelor; servicii de duplicare și conversie a datelor; servicii de duplicare a datelor; decriptarea datelor; proiectarea și dezvoltarea bazelor de date computerizate; proiectare și dezvoltare a programelor informatice; proiectare și dezvoltare a sistemelor de introducere a datelor; proiectare și dezvoltare de software pentru apelarea datelor; servicii de proiectare referitoare la programe de calculator; dezvoltarea echipamentelor de prelucrare a datelor; dezvoltarea și întreținerea bazelor de date software; dezvoltarea programelor de date; dezvoltarea programelor pentru prelucrarea datelor; dezvoltare de software web; dezvoltarea de software mobil; furnizarea de software on-line de planificare a călătoriilor care permite utilizatorilor să salveze rute de călătorie, planuri de călătorie, rezervări de călătorie și date; creare, întreținere, actualizare de bloguri on-line; furnizarea motoarelor de căutare cu informații referitoare la călătorii; furnizarea motoarelor de căutare cu in-

formații referitoare la asigurarea călătoriilor; furnizarea motoarelor de căutare cu informații referitoare la valute globale; stocarea datelor și informațiilor; furnizare de software de sisteme de rezervare on-line; furnizare de software de sisteme de rezervare on-line referitoare la cazare; furnizare de software de sisteme de rezervare on-line referitoare la activități culturale de divertisment; furnizare de software de sisteme de rezervare on-line în domeniul călătoriilor; furnizare de software de sisteme de rezervare on-line în domeniul închirierilor auto; creare site-uri web; furnizarea motoarelor de căutare pentru preluarea datelor dintr-o rețea globală de calculatoare; servicii de inginerie în domeniul procesării datelor; furnizare de software on-line nedescărcabile pentru procesarea plăților electronice pentru utilizare temporară; asigurarea utilizării temporare a unei aplicații software web ce permite utilizatorilor de computere desktop, laptopuri, telefoane mobile, computere portabile, playere media portabile și dispozitive mobile să caute călătorii, mijloace de transport, cazare temporară, închirieri de mașini, partajare de vehicule și folosire în comun de autoturisme, parcare aeroport și listări temporare de parcare pentru vehicule, transferuri aeroport, asigurare de călătorie, feribot, tren, autobuz, croazieră și informații de călătorie; furnizarea unui motor de căutare pe Internet pentru oferte de călătorie, fără a fi necesară specificarea destinației de călătorie; furnizarea unui motor de căutare pe Internet care combină ofertele mai multor companii aeriene; asigurarea utilizării temporare a software-ului on-line care afișează prețuri de cazare istorice și prognozate, prețuri de închiriere auto, prețuri de transport feroviar, prețuri de feribot, prețuri de croazieră, tarife de autobuz; furnizarea utilizării temporare a unui dispozitiv de comparare a prețurilor on-line pentru călătorii; furnizarea utilizării temporare a unui site web on-line care permite utilizatorilor să își publice opiniile, evaluările, clasamentele, recenziile și recomandările pe toate subiectele legate de călătorie; furnizarea unei utilizări temporare a unui site web on-line care permite utilizatorilor să publice opiniile, evaluările, clasamentele, recenziile și recomandările cu privire la destinații de călătorie, companii aeriene, agenții de turism on-line, furnizori de închirieri auto, companii de închirieri auto, furnizori de rezervări de cazare, hoteluri și cazare, baruri, restaurante, evenimente, tururi și obi-

ective turistice, muzee, furnizare de atracții locale, locații muzicale, teatre, lanțuri hoteliere, furnizori de rezervări de feribot, operatori de feribot, furnizori de rezervări feroviare, operatori feroviari, furnizori de rezervări de croaziere, operatori de croaziere, transferuri aeroport, companii de autobuze, furnizori de rezervări de autobuze, furnizori de asigurări de călătorie și alte companii conexe călătoriilor; furnizarea utilizării temporare a unei interfețe mobile sau Internet care afișează opiniile utilizatorilor, evaluări, clasamente, recenzii și recomandări în legătură cu călătoriile; furnizarea utilizării temporare a aplicațiilor mobile pentru gestionarea publicității într-o rețea globală; furnizarea utilizării temporare a unui panou de control on-line care afișează statistici, informații despre performanță și facturare; furnizarea utilizării temporare a aplicațiilor mobile de planificare a călătoriilor; furnizarea utilizării temporare de software de planificare a călătoriilor nedescărcabil; furnizarea utilizării temporare a unui site web nedescărcabil pentru planificarea călătoriilor; furnizarea utilizării temporare a software on-line pentru căutarea și compararea ofertelor de călătorie; furnizarea utilizării temporare a software on-line pentru stocarea, compilarea, gestionarea, filtrarea și accesarea informațiilor private; furnizarea utilizării temporare a software on-line pentru stocarea, compilarea, gestionarea, căutarea, filtrarea și accesarea informațiilor în legătură cu călătoriile; furnizarea utilizării temporare a software de licitație nedescărcabil, inclusiv bilete de călătorie, oferte de călătorie, bunuri pentru călătorii și servicii de călătorie; furnizarea utilizării temporare a software pentru căutarea, compararea și rezervarea ofertelor de călătorie; furnizarea utilizării temporare a software on-line pentru filtrarea rezultatelor căutării zborurilor și a prețurilor în funcție de costuri, ore de sosire și plecare, companii aeriene, agenții de turism, aeroporturi, durata, numărul de escale, clasa de călătorie, taxele cardurilor de credit și sistemele de plată, numărul de bagaje înregistrate permise; furnizarea utilizării temporare a software on-line pentru filtrarea rezultatelor căutării hotelurilor și a cazărilor în funcție de costuri, date, categorie cazare, tip cazare, clasificări de stele, camere, servicii disponibile, funcții de cazare, lanț hotelier, subiect, evaluări și recenzii ale utilizatorilor; furnizarea utilizării temporare de software nedescărcabil pentru traduceri pe site-uri web; furnizarea utilizării temporare a

unui site web de comparare a prețurilor, care permite utilizatorilor de computere desktop, laptopuri, telefoane mobile, computere portabile, playere media portabile și dispozitive mobile să caute, să compare și să rezerve oferte legate de călătorie; furnizarea utilizării temporare a unei aplicații software bazate pe web, care permite utilizatorilor de computere desktop, laptopuri, telefoane mobile, computere portabile, playere media portabile și dispozitive mobile să caute, să compare și să rezerve oferte legate de călătorie; furnizarea utilizării temporare a unui motor de căutare pe Internet, care permite utilizatorilor să compare tarifele aeriene cu tarifele autobuzelor, feroviare, de închirieri auto și tarifele pentru utilizarea în comun a autoturismelor, tarifele de feribot, tarifele autobuzelor și transportul privat; furnizarea utilizării temporare a unui motor de căutare pe Internet, care permite utilizatorilor să compare oferte de călătorie pe o hartă; furnizarea unei utilizări temporare de software on-line care afișează tarife aeriene istorice și prognozate; furnizarea unei utilizări temporare a unui motor de căutare pentru călătorii prin intermediul unei aplicații mobile descărcate anterior; furnizarea unei utilizări temporare a unui comparator de tarif de călătorie prin intermediul unei aplicații mobile descărcate anterior; furnizarea utilizării temporare de software bazat pe web care permite utilizatorilor să caute, să compare și să rezerve oferte de zbor; furnizarea utilizării temporare de software bazat pe web care permite utilizatorilor să caute, să compare și să rezerve oferte de cazare; furnizarea utilizării temporare de software bazat pe web, care permite utilizatorilor să caute, să compare și să rezerve oferte de închiriere auto; furnizarea utilizării temporare de software bazat pe web, care permite utilizatorilor să caute, să compare și să rezerve oferte de călătorie cu trenul; furnizarea utilizării temporare de software-ului bazat pe web care permite utilizatorilor să caute, să compare și să rezerve oferte de călătorie; furnizarea utilizării temporare a directoarelor de călătorie pe Internet; furnizarea utilizării temporare a directoarelor on-line care permite utilizatorilor să caute, să vizualizeze, să sorteze și să filtreze tarifele de zbor în funcție de aeroporturile de plecare și destinație, prețuri, orele de sosire și plecare, companiile aeriene, agențiile de turism, timpul de călătorie, numărul de opriri, clasa de călătorie, tarife cu cardul de credit și sistemele de plată, numă-

rul de bagaje permise, recenziile și evaluările utilizatorilor și alte informații și parametri disponibili; furnizarea utilizării temporare a directoarelor on-line care permite utilizatorilor să caute, să vizualizeze, să sorteze și să filtreze oferte de cazare în funcție de costuri, date, categorie de cazare, tip de cazare, evaluări stele, camere, servicii disponibile, funcții de cazare, lanț hotelier, subiect, evaluări și recenzii ale utilizatorilor și alte informații și parametri disponibili; furnizarea utilizării temporare a directoarelor on-line care permite utilizatorilor să caute, să vizualizeze, să sorteze și să filtreze oferte de închiriere de mașini; furnizarea utilizării temporare a directoarelor on-line care permit utilizatorilor să caute, să vizualizeze, să sorteze și să filtreze oferte de călătorie; furnizarea utilizării temporare a directoarelor on-line referitoare la călătorii cu oferte de călătorie și alte informații; furnizarea utilizării temporare a unui panou de control on-line care permite persoanelor ce publică reclame să vizualizeze statistica și performanța referitoare la publicitate, rate de conversie, cost pe clic, cost pe achiziție, alte informații legate de publicitate, cont și informații de facturare; furnizarea utilizării temporare a unui panou de control care permite utilizatorilor să vizualizeze statistica și performanța referitoare la vânzări, rate de conversie, valoare pe clic, cost pe achiziție, alte informații legate de publicitate, cont și informații de facturare; furnizarea unei utilizări temporare a unui software de rețea partener; furnizarea unui site web cu motor de căutare pentru tarife; furnizarea unui site web cu motor de căutare pentru călătorii aeriene; furnizarea unui site web care conține un motor de căutare pentru tarifele aeriene, de autobuz, tren și feribot; furnizarea unui site web cu un motor de căutare pentru cazare; furnizarea unui site web cu motor de căutare pentru croaziere; furnizarea unui site web care conține un motor de căutare pentru locurile de parcare și transferurile pe aeroporturi; proiectarea și dezvoltarea motoarelor de căutare; furnizor de servicii de aplicații cu software pentru interfața de programare a aplicațiilor (API) pentru integrarea tarifelor de zbor și a informațiilor de zbor în paginile web; furnizor de servicii de aplicații cu software pentru interfața de programare a aplicațiilor (API) pentru integrarea tarifelor de cazare și informații în paginile web; furnizor de servicii de aplicații cu software pentru interfața de programare a aplicațiilor (API) pentru integra-

rea tarifelor pentru tren, autobuz, feribot și informații pe site-uri web; furnizor de servicii de aplicații cu software de interfață de programare a aplicațiilor (API) pentru integrarea parcării pe aeroport și prețul de transfer la aeroport și informații pe site-urile web; furnizorii de servicii de aplicații cu software de interfață de programare a aplicațiilor (API) pentru integrarea prețurilor și informațiilor pentru croaziera în paginile web; furnizor de servicii de aplicații cu software pentru interfața de programare a aplicațiilor (API) pentru integrarea asigurărilor de călătorii și informații în paginile web; furnizor de servicii de aplicații cu software pentru interfața de programare a aplicațiilor (API) pentru integrarea închirierilor și utilizării în comun a autoturismelor în paginile web; dezvoltarea și gestionarea software de aplicații pentru livrarea conținutului multimedia furnizate de muzee și alte spații destinate utilizării pe mai multe tipuri de dispozitive mobile fără fir; cercetări avansate de produse în domeniul inteligenței artificiale; dezvoltarea, întreținerea și actualizarea unui motor de căutare pentru rețele de telecomunicații; dezvoltarea soluțiilor de aplicații pentru software de calculatoare;

- 43 - rezervare a cazării (partajare); servicii de agenție pentru rezervarea cazării temporare; rezervarea cazării pentru călători; rezervarea de campinguri; rezervarea cazării la hotel; rezervarea camerelor de hotel pentru călători; rezervarea mesei în restaurante; servicii electronice de informare referitoare la rezervări la hotel; servicii de rezervare hotel furnizate prin Internet; servicii de rezervare și ocupare pentru restaurante și produse alimentare; furnizarea recenziilor pentru restaurante și baruri; furnizarea informațiilor despre cazare și despre serviciile de rezervare cazare pentru călători; furnizarea informațiilor referitoare la alegerea restaurantelor; furnizarea informațiilor referitoare la rezervarea cazării; servicii de rezervare pentru ocuparea meselor; informații referitoare la restaurante; rezervări la restaurant; cazarea temporară a oaspeților; rezervare camere; servicii de agenții de turism pentru rezervarea cazării; rezervarea restaurantelor de către agențiile de turism; servicii de agenții de turism pentru rezervarea cazării la hotel; furnizarea informațiilor referitoare la hoteluri și cazare; furnizarea informațiilor referitoare la restaurante, baruri și cafenele; furnizarea recenziilor la hoteluri și cazare; evaluarea cazării temporare; furnizarea recenziilor referitoare la servicii

ile agențiilor de cazare; evaluarea cazării de vacanță; furnizarea recenziilor on-line la restaurante și hoteluri; rezervarea camerelor; evaluarea serviciilor de cazare;

- 45 - compilarea informațiilor juridice; furnizarea informațiilor cu privire la chestiuni juridice; servicii de rețele sociale on-line; servicii de rețele sociale bazate pe Internet; emitere de consultanță juridică; licențiere de programe informatice, servicii juridice; licențiere de baze de date, servicii juridice; servicii de rețele sociale on-line prin aplicații mobile descărcabile; autentificarea datelor personale de identificare pentru identificarea persoanelor, servicii de verificare a identității; furnizarea informațiilor referitoare la securitatea aeroportului; servicii de informare juridică pentru călători; furnizarea informațiilor legale cu privire la călătorii; servicii de rețea socială de călătorii bazată pe Internet unde călătorii pot schimba informații și pot interacționa între ei; servicii de rețea socială pentru călătorie care permite călătorilor să solicite sau să ofere sfaturi, recenzii, răspunsuri și recomandări prin intermediul unui forum on-line; servicii de rețea socială de călătorii care le permite călătorilor să solicite sfaturi, recenzii, răspunsuri și recomandări printr-o rețea socială; servicii de rețea socială care permite călătorilor să solicite sau să ofere sfaturi, recenzii, răspunsuri și recomandări prin intermediul calculatoarelor desktop, laptopurilor, telefoanelor mobile, calculatoarelor portabile, playerelor media portabile și dispozitivelor mobile.

(531) CFE(8) 03.07.07; 03.07.16; 03.07.24; 27.05.01.

- (111) **35301**
 (151) 2021.07.02
 (181) 2029.12.17
 (210) 045327
 (220) 2019.12.17
 (730) **ARIF FRANCK CHARLES, AE**
 Dubai, Grand Hyatt Res-1007,
 Emiratele Arabe Unite

(540)



(526) Elementele mărcii asupra cărora nu se extinde dreptul exclusiv: „Super”, „Eskimo”, cu excepția executării grafice deosebite.

(511) NCL(11-2019)

30 - înghețată, șerbeturi și alte tipuri de gheață comestibilă; gheață (apă înghețată).

(531) CFE(8) 27.05.03.

(111) **35316**

(151) 2021.07.08

(181) 2030.07.10

(210) 046330

(220) 2020.07.10

(730) **ZIROV Evgheni, MD**

Str. Lenin nr. 152, MD-3813, Chirsova, UTA
 Găgăuzia, Republica Moldova

(540)



(526) Elementele mărcii asupra cărora nu se extinde dreptul exclusiv: „GRILL CAFE”, cu excepția executării grafice deosebite.

(511) NCL(11-2020)

29 - carne, pește, păsări și vânat; extracte din carne; fructe și legume conservate, congelate, uscate și fierte; jeleuri, dulcețuri, compoturi; ouă; lapte, brânzeturi, unt, iaurt și alte produse lactate; uleiuri și grăsimi de uz alimentar;

43 - servicii de alimentație publică; servicii de cazare temporară.

(531) CFE(8) 08.01.04; 08.01.06; 08.01.25; 27.05.24.

(111) **35320**

(151) 2021.07.09

(181) 2030.08.19

(210) 046601

(220) 2020.08.19

(730) **CALMÎC Vitalie, MD**

Str. Alba Iulia nr. 204, bloc 1, ap. 94,
MD-2071, Chișinău, Republica Moldova

(540)



(526) Elementele mărcii asupra cărora nu se extinde dreptul exclusiv: „ТВОЙ СТИЛЬ”, cu excepția executării grafice deosebite.

(511) NCL(11-2020)

25 - îmbrăcăminte, încălțăminte, articole care servesc la acoperirea capului.

(531) CFE(8) 24.17.02; 26.01.18; 26.04.10; 26.04.18; 27.05.22; 27.05.24; 28.05.00.

(111) **35327**

(151) 2021.07.08

(181) 2030.06.02

(210) 046114

(220) 2020.06.02

(730) **SORMAT PRIM S.R.L., MD**

Str. Al. Marinescu nr. 44/2, ap. 4, MD-2003,
Durlăști, Chișinău, Republica Moldova

(540)



(526) Elementele mărcii asupra cărora nu se extinde dreptul exclusiv: „fasade”, „md”, cu excepția executării grafice deosebite.

(511) NCL(11-2020)

06 - metale comune și aliajele lor; minereuri; materiale metalice pentru edificare și construcții; construcții transportabile metalice; cabluri și fire metalice neelectrice; produse de feronerie metalică; containere metalice pentru depozitare sau transport; seifuri;

35 - publicitate; gestiunea afacerilor comerciale; administrare comercială; lucrări de birou;

37 - servicii de construcții; servicii de instalare și reparații; extracții miniere, forare de petrol și gaze.

(531) CFE(8) 07.01.09; 07.01.24; 07.01.25; 07.03.02; 27.05.01.

(111) **35331**

(151) 2021.06.29

(181) 2030.04.06

(210) 045858

(220) 2020.04.06

(730) **BEFT GRUP S.R.L., MD**

Bd. Cuza Vodă nr. 21/1, ap. 92,
MD-2060, Chișinău, Republica Moldova

(540)



fruit
family

(526) Elementele mărcii asupra cărora nu se extinde dreptul exclusiv: „fruit”, cu excepția executării grafice deosebite.

(511) NCL(11-2020)

31 - fructe proaspete;

35 - publicitate; gestiunea afacerilor comerciale; administrare comercială; lucrări de birou;

39 - transport; ambalarea și depozitarea mărfurilor; organizarea de călătorii.

(531) CFE(8) 27.05.01; 27.05.19.

(111) **35332**

(151) 2021.06.29

(181) 2029.11.14

(210) 045164

(220) 2019.11.14

(730) **TRANGA Andrei, MD**

Str. Ion Creangă nr. 14, bloc 1, ap. 1,
MD-2069, Chișinău, Republica Moldova

(540)



il Forno

(511) NCL(11-2019)

32 - bere; băuturi nealcoolice; ape minerale și gazoase; băuturi din fructe și sucuri de fructe; siropuri și alte preparate nealcoolice pentru fabricarea băuturilor;

35 - publicitate; gestiunea afacerilor comerciale; administrare comercială; lucrări de birou;

43 - servicii de alimentație publică; servicii de cazare temporară.

(531) CFE(8) 26.11.01; 27.05.11; 27.05.13.

(111) **35333**

(151) 2021.07.02

(181) 2028.12.26

(210) 043601

(220) 2018.12.26

(730) **UNGUREAN Dmitrii, MD**

Str. Kiev nr. 8/1, ap. 59,
MD-2068, Chișinău, Republica Moldova

(540)



MRSTONE
мир каменных изделий

(526) Elementele mărcii asupra cărora nu se extinde dreptul exclusiv: „STONE”, „КАМЕННЫХ ИЗДЕЛИЙ”, cu excepția executării grafice deosebite.

(591) Culori revendicate: alb, negru, albastru.

(511) NCL(11-2018)

11 - aparate de iluminat, de încălzit, de producere a vaporilor, de gătit, de refrigerare, de uscare, de ventilare, de distribuire a apei și instalații sanitare;

19 - materiale de construcție nemetalice; conducte rigide nemetalice pentru construcție; asfalt, smoală și bitum; construcții transportabile nemetalice; monumente nemetalice;

20 - paleți reutilizabili sub formă de paleți plăți, paleți cu structuri (forme), containere nemetalice pentru paleți, elemente de fixare nemetalice pentru testare (clemă de fixare încorporată în lemnul unui palet).

(531) CFE(8) 27.01.02; 27.05.01; 27.05.10; 28.05.00; 29.01.13.

(111) **35334**

(151) 2021.07.02

(181) 2030.02.27

(210) 045695

(220) 2020.02.27

(730) **e-Farmacia S.R.L., MD**

Str. N. Zelinski nr. 6, bloc 2,
MD-2032, Chișinău, Republica Moldova

(540)

PANCREAZIM PANKREAZIM

(511) NCL(11-2020)

05 - produse de uz veterinar; produse igienice de uz medical; substanțe și alimente dietetice de uz medical sau veterinar, alimente pentru sugari; suplimente dietetice pentru oameni și animale; plasturi, materiale pentru pansamente; materiale pentru plombarea dinților, ceară dentară; dezinfectante; produse pentru distrugerea animalelor dăunătoare; fungicide, erbicide.

(111) 35335

(151) 2021.07.05

(181) 2030.03.12

(210) 045751

(220) 2020.03.12

(730) **ULTRA DISTRIBUTION S.R.L., MD**

Str. Ion Creanga nr. 6/V,

MD-2069, Chișinău, Republica Moldova

(540)

FERMATIK

(511) NCL(11-2020)

07 - mașini, mașini-unelte, scule cu acționare mecanică; motoare, cu excepția celor pentru vehiculele terestre; cuplaje și organe de transmisie, cu excepția celor pentru vehiculele terestre; instrumente agricole, altele decât cele acționate manual; incubatoare pentru ouă; mașini automate de vânzare; toate produsele sus-menționate, cu excepția mașinilor electrice de bucătărie, incluse în această clasă, în special pentru tocat, mărunțit, măcinat, malaxat, frământat, tăiat, ascuțit cuțitele, stoarcere, mașinilor pentru spălat vesela, râșnițelor de cafea (electrice), mixerelor pentru băuturi de uz casnic (electrice), storcătoarelor de suc (electrice), dispozitivelor pentru tăiat alimente și mixerelor (mașini electrice de bucătărie), storcătoarelor de suc pentru fructe și legume, mixerelor manuale, mixerele în suport, mixerelor fixe și dispozitivelor pentru tăierea alimentelor, aparatelor de spumat lapte, mărunțitoarelor de gheață (toate produsele sus-menționate cu acționare electrică), mașinilor și dispozitivelor electrice pentru tratarea rufelor și articolelor de îmbrăcăminte, inclusiv mașinilor de spălat, uscătoarelor rotative, uscătoarelor, mașinilor de cusut și părților ale acestora, mașinilor de cusut de uz casnic, aparatelor electrice de

lustruit pantofii, deschizătoarelor de conserve (electrice), dispozitivelor electrice de curățat pentru uz casnic, și anume aspiratoarelor și mașinilor de ceruit, aparatelor de curățat cu aburi, filtrelor de aer pentru motoare, tocătoarelor, mașinilor pentru prelucrarea, prepararea sau producerea alimentelor, furajelor și băuturilor, mașinilor și aparatelor pentru producerea și prepararea produselor de cofetărie, preparatelor dulci, cacao, ciocolatei sau iaurtului, aparatelor pentru prepararea băuturilor și/sau a produselor alimentare, sacilor pentru aspiratoare;

09 - aparate și instrumente științifice, de cercetare, de navigare, geodezice, fotografice, cinematografice, optice, de cântărire, de măsurare, de semnalizare, de detectare, de testare, de inspectare, de salvare și didactice; aparate și instrumente pentru conducerea, comutarea, transformarea, acumularea, reglarea sau controlul distribuției sau utilizării energiei electrice; software de calculatoare; mașini înregistratoare de încasat, dispozitive de calcul; calculatoare și dispozitive periferice pentru calculatoare; costume de scafandru; măști pentru scafandri, tampoane de urechi pentru scafandri, cleme nazale pentru scafandri și înotători, mănuși de scafandru, aparate de respirat sub apă pentru înot subacvatic; extincitoare; toate produsele sus-menționate cu excepția cântarelor de bucătărie;

11 - aparate și instalații de iluminat;

35 - publicitate; gestiunea afacerilor comerciale; administrare comercială; lucrări de birou; servicii on-line de tranzacționare, și anume servicii de operare on-line pe piețe pentru vânzătorii și cumpărătorii de produse și servicii; servicii on-line de tranzacționare în care vânzătorii afișează produsele sau serviciile care urmează să fie oferite spre vânzare, achiziționare sau spre licitare prin intermediul Internetului, în scopul facilitării vânzării de produse și servicii de către terți prin intermediul unei rețele de calculatoare; oferire de răspuns evaluativ și evaluări de produse și servicii oferite de vânzători, evaluarea valorii și a prețurilor produselor și serviciilor oferite de vânzători, serviciilor de performanță a cumpărătorilor și vânzătorilor, serviciilor de livrare, precum și experiența globală de tranzacționare în legătură cu acestea; oferirea unui ghid de căutare de publicitate on-line care oferă produse și servicii ale vânzătorilor; oferirea unei baze de date de căutare on-line de evaluare pentru cumpărători și vânzători;

publicitate; gestiunea afacerilor comerciale; administrare comercială; lucrări de birou; servicii de comercializare pentru terți prestate de supermarketuri, hipermarketuri, buticuri, magazine, gherete, chioșcuri și tarabe.

(111) **35336**
 (151) 2021.07.05
 (181) 2030.02.13
 (210) 045588
 (220) 2020.02.13
 (730) **MOREN GROUP S.A., LV**
 BELIZ, BELIZ CITY, LV - 1011, RIGA,
 LETONIA
 (540)



(511) NCL(11-2020)
 34 - tutun și înlocuitori de tutun; țigări și țigarete; țigarete electronice și vaporizatoare orale pentru fumători.
 (531) CFE(8) 25.01.06; 25.01.18; 25.01.19; 25.05.25; 26.11.12; 27.05.11.

(111) **35337**
 (151) 2021.07.09
 (181) 2030.07.03
 (210) 046282
 (220) 2020.07.03
 (730) **GUȚU Serghei, MD**
 Str. Ion Neculce nr. 12/1, ap. 85,
 MD-2064, Chișinău, Republica Moldova

(540)



(526) Elementele mărcii asupra cărora nu se extinde dreptul exclusiv: „Cheburek”, „MD”, cu excepția executării grafice deosebite.
 (511) NCL(11-2020)
 30 - produse de patiserie;
 43 - servicii de alimentație publică; servicii de cazare temporară.
 (531) CFE(8) 01.03.01; 01.03.02; 08.01.15; 08.01.16; 08.01.25; 08.07.02; 27.05.08.

(111) **35338**
 (151) 2021.07.12
 (181) 2029.10.07
 (210) 044978
 (220) 2019.10.07
 (730) **OPTIPLAZA SHOP S.R.L., întreprindere cu capital străin, MD**
 Str. Schinoasa Nouă nr. 27, MD-2019,
 Codru, Chișinău, Republica Moldova
 (540)

optiplaza
 — shops —

(526) Elementele mărcii asupra cărora nu se extinde dreptul exclusiv: „shops”, cu excepția executării grafice deosebite.

(511) NCL(11-2019)

01 - produse chimice pentru utilizare în industrie, științe, fotografie, agricultură, horticultură și silvicultură; rășini artificiale în stare brută, materiale plastice în stare brută; compoziții extincatoare și de prevenire a incendiilor; preparate pentru călirea și sudura metalelor; materiale pentru tăbăcirea pieilor de animale; adezivi pentru utilizare în industrie; chituri și alte paste de umplutură; compost, îngrășămintă, fertilizanți; preparate biologice pentru utilizare în industrie și științe;

03 - cosmetice și produse de toaletă nemedicinale; produse nemedicinale pentru îngrijirea dinților; articole de parfumerie, uleiuri esențiale; preparate pentru albit și alte substanțe pentru spălat; preparate pentru curățare, lustruire, degresare și șlefuire;

09 - aparate și instrumente științifice, de cercetare, de navigare, geodezice, fotografice, cinematografice, audiovizuale, optice, de cântărire, de măsurare, de semnalizare, de detectare, de testare, de inspectare, de salvare și didactice; aparate și instrumente pentru conducerea, comutarea, transformarea, acumularea, reglarea sau controlul distribuției sau utilizării energiei electrice; aparate și instrumente pentru înregistrarea, transmiterea, reproducerea sau prelucrarea sunetului, imaginilor sau a datelor; suporturi digitale înregistrate și descărcabile, software de calculatoare, suporturi digitale sau analogice goale de înregistrare și de stocare; mecanisme pentru aparate cu preplată; mașini înregistratoare de încasat, dispozitive de calcul; calculatoare și dispozitive periferice pentru calculatoare; costume de scafandru, măști pentru scafandri, tampoane de urechi pentru scafandri, cleme nazale pentru scafandri și înotători, mănuși de scafandru, aparate de respirat sub apă pentru înot subacvatic; extincatoare;

21 - ustensile și recipiente de menaj sau de bucătărie; vase de bucătărie și articole de masă, cu excepția cuțitelor, furculițelor și lingurilor; piepteni și bureți; perii, cu excepția pensulelor; materiale pentru perii; articole pentru curățare; sticlă brută sau semiprelucrată, cu excepția sticlei de construcție; articole de sticlă, articole de porțelan și faianță;

37 - construcții; reparații; servicii de instalare;

40 - prelucrarea materialelor;

41 - educație; instruire; divertisment; activități sportive și culturale;

44 - servicii medicale; servicii veterinare; servicii de igienă și de îngrijire a frumuseții pentru oameni sau animale; servicii de agricultură, horticultură și silvicultură.

(531) CFE(8) 27.05.09; 27.05.11.

(111) **35339**

(151) 2021.07.14

(181) 2030.06.11

(210) 046162

(220) 2020.06.11

(730) **SĂU Ion, MD**

Str. Maria Drăgan nr. 38, ap. 93,

MD-2052, Chișinău, Republica Moldova

(540)

IVON

(511) NCL(11-2020)

09 - aparate și instrumente științifice, de cercetare, geodezice, aparate și instrumente pentru înregistrarea, transmiterea, reproducerea sau prelucrarea imaginilor sau a datelor; suporturi digitale înregistrate și descărcabile, suporturi digitale sau analogice goale de înregistrare și de stocare; mecanisme pentru aparate cu preplată; mașini înregistratoare de încasat, dispozitive de calcul; costume de scafandru; măști pentru scafandri, tampoane de urechi pentru scafandri, cleme nazale pentru scafandri și înotători, mănuși de scafandru, aparate de respirat sub apă pentru înot subacvatic; extincatoare; toate produsele sus-menționate, cu excepția cardurilor magnetice codate.

(111) **35340**

(151) 2021.07.14

(181) 2030.07.10

(210) 046307

(220) 2020.07.10

(730) **IMENSITATE S.R.L., MD**

Str. Nicolae Testemițanu nr. 23,

MD-2025, Chișinău, Republica Moldova

(540)



(526) Elementele mărcii asupra cărora nu se extinde dreptul exclusiv: „1”, „PRIMUL PREȚ”, cu excepția executării grafice deosebite.

(511) NCL(11-2020)

- 03 - cosmetice și produse de toaletă nemedicinale; produse nemedicinale pentru îngrijirea dinților; articole de parfumerie, uleiuri esențiale; preparate pentru albit și alte substanțe pentru spălat; preparate pentru curățare, lustruire, degresare și șlefuire;
- 16 - hârtie și carton; produse de imprimare; articole pentru legătorie; fotografii; articole de papetărie și de birou, cu excepția mobilei; adezivi pentru papetărie sau menaj; materiale pentru pictură și pentru artiști; pensule; materiale didactice și de instruire; folii, pelicule și pungi din plastic pentru ambalare și împachetare; caractere și clișee tipografice;
- 21 - ustensile și recipiente de menaj sau de bucătărie; vase de bucătărie și articole de masă, cu excepția cuțitelor, furculițelor și lingurilor; piepteni și bureți; perii, cu excepția pensulelor; materiale pentru perii; articole pentru curățare; sticlă brută sau semiprelucrată, cu excepția sticlei de construcție; articole de sticlă, articole de porțelan și faianță;
- 29 - carne, pește, păsări și vânat; extracte din carne; fructe și legume conservate, congelate, uscate și fierte; jeleuri, dulcețuri, compoturi; ouă; lapte, brânzeturi, unt, iaurt și alte produse lactate; uleiuri și grăsimi de uz alimentar;

30 - cafea, ceai, cacao și înlocuitori de cafea; orez, paste făinoase și tăiței; tapioca și sago; făină și preparate din cereale; pâine, produse de patiserie și cofetărie; ciocolată; înghețată, șerburi și alte tipuri de gheață comestibilă; zahăr, miere, sirop de melasă; drojdie, praf de copt; sare; mirodenii, condimente, zarzavaturi conservate; oțet, sosuri și alte preparate de condimentare; gheață (apă înghețată);

32 - bere; băuturi nealcoolice; ape minerale și gazoase; băuturi din fructe și sucuri de fructe; siropuri și alte preparate nealcoolice pentru fabricarea băuturilor;

35 - publicitate; gestiunea afacerilor comerciale; administrare comercială; lucrări de birou.

(531) CFE(8) 20.05.01; 20.05.05; 20.05.25; 26.04.17; 27.05.01; 27.07.21.

(111) **35341**

(151) 2021.07.10

(181) 2030.08.11

(210) 046538

(220) 2020.08.11

(730) **BRAGA Vitalie, MD**

Str. Andrei Doga nr. 28, bloc 6, ap. 9,
MD-2024, Chișinău, Republica Moldova

(540)



(526) Elementele mărcii asupra cărora nu se extinde dreptul exclusiv: „pure & beauty”, cu excepția executării grafice deosebite.

(591) Culori revendicate: gri, verde.

(511) NCL(11-2020)

35 - publicitate; gestiunea afacerilor comerciale; administrare comercială; lucrări de birou.

(531) CFE(8) 05.03.13; 05.03.15; 24.17.25; 26.01.04;
26.01.15; 26.01.18; 27.05.01; 29.01.12.

(111) **35354**
(151) 2021.07.14
(181) 2030.06.10
(210) 046135
(220) 2020.06.10
(730) **OLIMP-CONSULT LIMITED LIABILITY
COMPANY, UA**
Peremohy ave., 53 A, Kyiv, 03680, Ucraina

(540)



(526) Elementele mărcii asupra cărora nu se extinde dreptul exclusiv: forma cilindrică a buteliei, elementele verbale „№1”, „PREMIUM QUALITY”, „BOTTLED”, cu excepția executării grafice deosebite.

(554) Marcă tridimensională.

(511) NCL(11-2020)

33 - băuturi alcoolice, cu excepția berii; preparate alcoolice pentru fabricarea băuturilor.

(531) CFE(8) 19.07.02; 19.07.09; 24.03.07;
26.01.21; 27.05.17; 27.07.01.

(111) **35358**
(151) 2021.07.14
(181) 2030.09.09
(210) 046751
(220) 2020.09.09

(730) **GARABOVSKI Dmitri, MD**
Str. Miorița nr. 3, bloc 2, ap. 168,
MD-2028, Chișinău, Republica Moldova
(540)



(526) Elementele mărcii asupra cărora nu se extinde dreptul exclusiv: „EXCLUSIVE”, „DANCE STUDIO”, cu excepția executării grafice deosebite.

(511) NCL(11-2020)

41 - educație; instruire; divertisment; activități sportive și culturale.

(531) CFE(8) 02.07.02; 02.07.13; 02.07.16;
02.07.23; 27.05.17.

(111) **35363**
(151) 2021.07.16
(181) 2030.02.07
(210) 045557
(220) 2020.02.07
(730) **BUSINESS INTELLIGENT SERVICES
S.R.L., societate comercială, MD**
Str. Alesandro Bernardazzi nr. 53, ap.(of.) 4,
MD-2012, Chișinău, Republica Moldova

(540)



(511) NCL(11-2020)

35 - publicitate; gestiunea afacerilor comerciale; administrare comercială; lucrări de birou;

42 - servicii științifice și tehnologice, precum și servicii de cercetare și de creație, referitoare

la acestea; servicii de analiză, servicii de cercetare industrială și design industrial; servicii de control al calității și de autentificare; crearea și dezvoltarea hardware și software de calculator;

45 - servicii juridice; servicii de securitate pentru protecția fizică a bunurilor materiale și a persoanelor; servicii personale și sociale oferite de către terți destinate să satisfacă nevoile indivizilor.

(531) CFE(8) 01.15.23; 15.01.13; 26.01.10; 26.01.24; 26.03.06; 27.05.01.

(111) **35366**

(151) 2021.07.20

(181) 2030.03.17

(210) 045826

(220) 2020.03.17

(730) **BERZAN Grigore, MD**

Str. Calea Ghidighiciului nr. 1A, ap. 1,
MD-2069, Chișinău, Republica Moldova

(540)

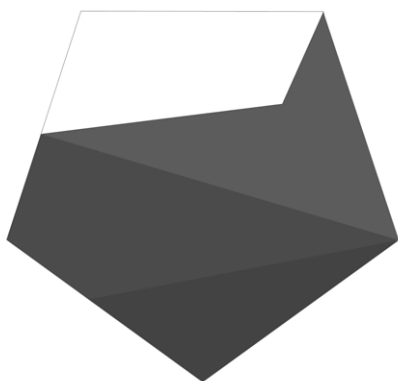

F A M B E R®

W I N E R Y

(526) Elementele mărcii asupra cărora nu se extinde dreptul exclusiv: „WINERY”, „®”, cu excepția executării grafice deosebite.

(511) NCL(11-2020)

35 - publicitate; gestiunea afacerilor comerciale; administrare comercială; lucrări de birou.

(531) CFE(8) 03.01.06; 03.01.16; 03.01.24; 11.03.01; 11.03.02; 26.05.01; 26.05.10; 26.15.25; 27.05.17.

(111) **35367**

(151) 2021.07.20

(181) 2030.06.26

(210) 046248

(220) 2020.06.26

(730) **BEM INNA S.R.L., societate comercială, MD**

Str. Studenților nr. 12/1, ap. 92,
MD-2045, Chișinău, Republica Moldova

(540)

(591) Culori revendicate: alb, negru, roșu.

(511) NCL(11-2020)

07 - mașini, mașini-unelte, scule cu acționare mecanică, cu excepția aparatelor electrice de sudură și a clemelor electrice de sudură; motoare, cu excepția celor pentru vehiculele terestre; cuplaje și organe de transmisie, cu excepția celor pentru vehiculele terestre; instrumente agricole, altele decât cele acționate manual; incubatoare pentru ouă; mașini automate de vânzare;

08 - scule și instrumente acționate manual; cuțite, furculițe și linguri; arme albe, cu excepția armelor de foc; aparate de ras;

11 - aparate și instalații de iluminat, de încălzire, de răcire, de producere a vaporilor, de gătit, de uscare, de ventilare, de distribuire a apei și instalații sanitare.

(531) CFE(8) 24.07.01; 24.07.23; 26.04.09; 27.05.01; 29.01.13.

(111) **35368**

(151) 2021.07.21

(181) 2030.01.31

(210) 045522

(220) 2020.01.31

(730) **Victoria's Secret Stores Brand Management, LLC, US**

4 Limited Parkway, Reynoldsburg, OH
43068, Statele Unite ale Americii

(540)

VICTORIA'S SECRET PERFECT ESSENTIALS

- (526) Elementele mărcii asupra cărora nu se extinde dreptul exclusiv: „PERFECT ESSENTIALS”.
- (511) NCL(11-2020)
- 03 - șampoane pentru corp; creme pentru corp; unt de corp; loțiuni de corp; lapte de corp; produse cosmetice exfoliante pentru corp; cremă cosmetică pentru mâini; produse de parfumerie; apă de parfum; apă de colonie; preparate nemedicinale pentru îngrijirea pielii, respectiv spray de corp; sprayuri pentru corp; preparate nemedicamentoase pentru îngrijirea buzelor; luciu de buze; măști pentru față; măști corporale; bile efervescente de baie; săruri pentru baie nemedicinale;
- 25 - sutiene și brasieri; lenjerie de damă; chiloți de damă; îmbrăcăminte de noapte; pijamale; cămăși; tricouri; maiouri; izmene; jambiere; pantaloni sport; colanți pentru atletism; jachete (îmbrăcăminte); bustiere sport; maiouri de corp; pantaloni de sport; cămăși stil sport; costume de baie întregi.

- (111) **35369**
 (151) 2021.07.20
 (181) 2029.12.19
 (210) 045301
 (220) 2019.12.19
 (730) **BISSON CLUB, asociație obștească, MD**
 Str. București nr. 23A, bir. 311,
 MD-2001, Chișinău, Republica Moldova
- (540)



- (591) Culori revendicate: alb, albastru-închis, gri.
- (511) NCL(11-2019)
- 09 - aparate și instrumente științifice, de cercetare, de navigare, geodezice, fotografice, cinematografice, audiovizuale, optice, de cântărire, de măsurare, de semnalizare, de detectare, de testare, de inspectare, de salvare și didactice; aparate și instrumente pentru conducerea, comutarea, transformarea, acumularea, reglarea sau controlul distribuției sau utilizării energiei electrice; aparate și instrumente pentru înregistrarea, transmiterea, reproducerea sau prelucrarea sunetului, imaginilor sau a datelor; suporturi digitale înregistrate și descărcabile, software de calculatoare, suporturi digitale sau analogice goale de înregistrare și de stocare; mecanisme pentru aparate cu preplată; mașini înregistratoare de încasat, dispozitive de calcul; calculatoare și dispozitive periferice pentru calculatoare; costume de scafandru, măști pentru scafandri, tamponi de urechi pentru scafandri, cleme nazale pentru scafandri și înotători, mănuși de scafandru, aparate de respirat sub apă pentru înot subacvatic; extinctoare;
- 41 - educație; instruire; divertisment; activități sportive și culturale.
- (531) CFE(8) 03.04.01; 03.04.04; 03.04.13; 03.04.24; 26.04.09; 26.04.15; 26.04.18; 29.01.13.

- (111) **35375**
 (151) 2021.07.23
 (181) 2030.08.06
 (210) 046533
 (220) 2020.08.06
 (730) **VINĂRIA PURCARI S.R.L., întreprindere mixtă, MD**
 MD-4229, Purcari, Ștefan Vodă,
 Republica Moldova
- (540)



- (526) Elementele mărcii asupra cărora nu se extinde dreptul exclusiv: „VINULUI”, cu excepția executării grafice deosebite.

- (511) NCL(11-2020)
 35 - publicitate; gestiunea afacerilor comerciale; administrare comercială; lucrări de birou.
 (531) CFE(8) 11.01.10; 11.01.14; 11.03.20; 19.07.01; 19.07.25; 26.11.08; 27.01.02; 27.03.15; 27.05.17.

-
- (111) **35379**
 (151) 2021.07.23
 (181) 2030.09.16
 (210) 046806
 (220) 2020.09.16
 (730) **VRABII Veaceslav, MD**
 Bd. Mircea cel Bătrîn nr. 20, bloc 3, ap. 94,
 MD-2044, Chişinău, Republica Moldova
 (540)



- (526) Elementele mărcii asupra cărora nu se extinde dreptul exclusiv: „FinTech Advising”, cu excepția executării grafice deosebite.
 (511) NCL(11-2020)
 35 - publicitate; gestiunea afacerilor comerciale; administrare comercială; lucrări de birou;
 42 - servicii științifice și tehnologice, precum și servicii de cercetare și de creație, referitoare la acestea; servicii de analiză, servicii de cercetare industrială și design industrial; servicii de control al calității și de autentificare; crearea și dezvoltarea hardware și software de calculator;
 45 - servicii juridice; servicii de securitate pentru protecția fizică a bunurilor materiale și a persoanelor; servicii personale și sociale oferite de către terți destinate să satisfacă nevoile indivizilor.
 (531) CFE(8) 03.13.05; 26.05.02; 26.05.04; 27.05.10; 27.05.17.

- (111) **35393**
 (151) 2021.07.23
 (181) 2030.07.08
 (210) 046324
 (220) 2020.07.08
 (730) **S.O.S. SMILE ASSETS S.R.L., MD**
 Str. Ismail nr. 88, of. 2,
 MD-2001, Chişinău, Republica Moldova
 (540)



- (526) Elementele mărcii asupra cărora nu se extinde dreptul exclusiv: „DENT”, cu excepția executării grafice deosebite.
 (511) NCL(11-2020)
 05 - produse farmaceutice; plasturi, materiale pentru pansamente;
 10 - aparate și instrumente chirurgicale, medicale, dentare și veterinare; membre, ochi și dinți artificiali, articole ortopedice; materiale de sutură; dispozitive terapeutice și de asistență, adaptate pentru persoanele cu dizabilități; aparate de masaj; aparate, dispozitive și articole pentru alăptarea bebelușilor; aparate, dispozitive și articole pentru activitatea sexuală;
 41 - divertisment, activități sportive și culturale; toate serviciile sus-menționate, cu excepția închirierii de echipamente audio, închirierii de camere video;
 44 - servicii medicale; servicii veterinare; servicii de igienă și de îngrijire a frumuseții pentru oameni sau animale; servicii de agricultură, acvacultură, horticultură și silvicultură.
 (531) CFE(8) 01.01.02; 01.01.09; 26.04.24; 27.05.24.

-
- (111) **35394**
 (151) 2021.07.24
 (181) 2030.09.01
 (210) 046701
 (220) 2020.09.01
 (730) **DAMALIO S.R.L., societate comercială, MD**
 MD-6827, Suruceni, Ialoveni,
 Republica Moldova

(540)

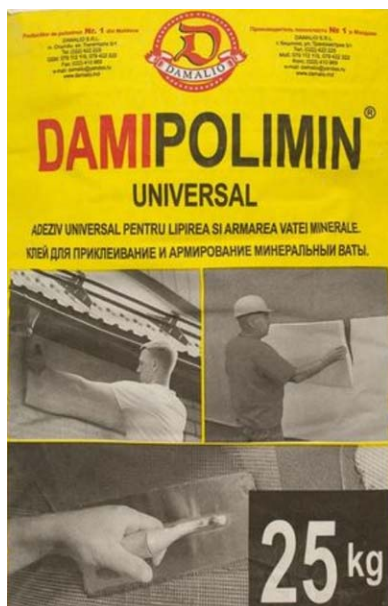

- (526) Elementele mărcii asupra cărora nu se extinde dreptul exclusiv: toate elementele verbale, cu excepția „DAMALIO”, „DAMIPOLIMIN” și a executării grafice deosebite.
- (591) Culori revendicate: alb, negru, roșu, gri de diferite nuanțe, galben.
- (511) NCL(11-2020)
01 - adezive pentru scopuri industriale; substanțe adezive utilizate în industrie.
- (531) CFE(8) 01.01.05; 02.01.25; 02.09.14; 07.15.05; 07.15.09; 07.15.20; 07.15.22; 14.07.23; 25.01.06; 26.01.18; 27.05.10; 27.05.21; 28.05.00; 29.01.15.

- (111) **35395**
(151) 2021.07.24
(181) 2030.09.01
(210) 046702
(220) 2020.09.01
(730) **DAMALIO S.R.L., societate comercială, MD**
MD-6827, Suruceni, Ialoveni,
Republica Moldova

(540)



- (526) Elementele mărcii asupra cărora nu se extinde dreptul exclusiv: toate elementele verbale, cu excepția „DAMALIO”, „DAMIZOL” și a executării grafice deosebite.
- (591) Culori revendicate: alb, negru, roșu, gri de diferite nuanțe.
- (511) NCL(11-2020)
01 - adezive pentru scopuri industriale; substanțe adezive utilizate în industrie.
- (531) CFE(8) 01.01.05; 02.09.14; 07.15.01; 07.15.09; 14.07.23; 25.01.06; 26.01.18; 27.05.10; 27.05.21; 28.05.00; 29.01.15.

- (111) **35396**
(151) 2021.07.24
(181) 2030.09.01
(210) 046703
(220) 2020.09.01
(730) **DAMALIO S.R.L., societate comercială, MD**
MD-6827, Suruceni, Ialoveni,
Republica Moldova

(540)



- (526) Elementele mărcii asupra cărora nu se extinde dreptul exclusiv: toate elementele verbale, cu excepția „DAMALIO”, „DAMIPLAST” și a executării grafice deosebite.
- (591) Culori revendicate: alb, negru, roșu, gri de diferite nuanțe.
- (511) NCL(11-2020)
- 01 - adezive pentru scopuri industriale; substanțe adezive utilizate în industrie.
- (531) CFE(8) 01.01.05; 02.09.14; 07.15.01; 07.15.09; 07.15.22; 14.07.23; 25.01.06; 26.01.18; 27.05.10; 27.05.21; 28.05.00; 29.01.15.

- (111) **35397**
- (151) 2021.07.24
- (181) 2030.09.01
- (210) 046704
- (220) 2020.09.01
- (730) **DAMALIO S.R.L., societate comercială, MD**
MD-6827, Suruceni, Ialoveni,
Republica Moldova

(540)



- (526) Elementele mărcii asupra cărora nu se extinde dreptul exclusiv: toate elementele verbale, cu excepția „DAMALIO”, „DAMIUNIVERSAL” și a executării grafice deosebite.
- (591) Culori revendicate: alb, negru, roșu, gri de diferite nuanțe.
- (511) NCL(11-2020)
- 01 - adezive pentru scopuri industriale; substanțe adezive utilizate în industrie.
- (531) CFE(8) 01.01.05; 02.09.14; 07.15.01; 07.15.09; 07.15.22; 14.07.23; 25.01.06; 26.01.18; 27.05.10; 27.05.21; 28.05.00; 29.01.15.

- (111) **35398**
- (151) 2021.07.24
- (181) 2030.09.01
- (210) 046705
- (220) 2020.09.01
- (730) **DAMALIO S.R.L., societate comercială, MD**
MD-6827, Suruceni, Ialoveni,
Republica Moldova

(540)

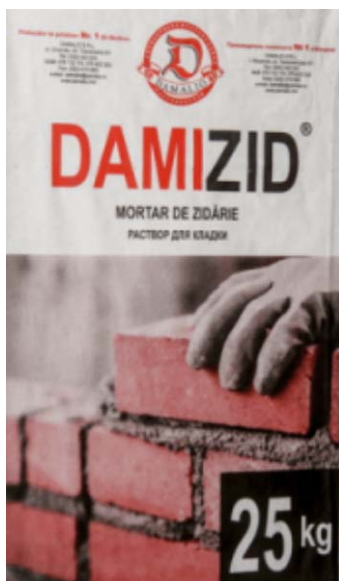

(526) Elementele mărcii asupra cărora nu se extinde dreptul exclusiv: toate elementele verbale, cu excepția „DAMALIO”, „DAMIZID” și a executării grafice deosebite.

(591) Culori revendicate: alb, negru, roșu, gri de diferite nuanțe, roz de diferite nuanțe.

(511) NCL(11-2020)

19 - materiale de construcție nemetalice; conducte rigide nemetalice pentru construcție; asfalt, smoală, gudron și bitum; construcții transportabile nemetalice; monumente nemetalice.

(531) CFE(8) 01.01.05; 02.09.14; 07.15.01; 07.15.09; 07.15.22; 25.01.06; 26.01.18; 27.05.10; 27.05.21; 28.05.00; 29.01.15.

(111) **35403**

(151) 2021.07.25

(181) 2030.04.27

(210) 045891

(220) 2020.04.27

(730) **NIȚOREANU Svetlana, MD**

Str. Frunza Nucului nr. 45,
MD-4300, Căușeni, Republica Moldova

(540)

Oro del Bosco

(511) NCL(11-2020)

29 - carne, pește, păsări și vânat; extracte din carne; fructe și legume conservate, congelate, uscate și fierte; jeleurii, dulceturi, compoturi; ouă; lapte, brânzeturi, unt, iaurt și alte produse lactate; uleiuri și grăsimi de uz alimentar;

31 - produse agricole, de acvacultură, horticole și forestiere brute și neprelucrate; cereale și semințe crude și neprelucrate; fructe și legume proaspete, ierburi proaspete; plante și flori naturale; bulbi, răsaduri și semințe pentru plantare; animale vii; hrană și băuturi pentru animale; malț.

(111) **35404**

(151) 2021.07.23

(181) 2028.05.02

(210) 042396

(220) 2018.05.02

(730) **DÎȘLIUC Iurii, MD**

Str. Valea Crucii nr. 6, ap. 110,
MD-2072, Chișinău, Republica Moldova

(540)

FANCY

(511) NCL(11-2018)

03 - preparate pentru albit și alte substanțe pentru spălat; preparate pentru curățare, lustruire, degresare și șlefuire;

35 - publicitate; gestiunea afacerilor comerciale; administrare comercială; lucrări de birou.

(111) **35405**

(151) 2021.07.25

(181) 2030.09.01

(210) 046706

(220) 2020.09.01

(730) **DAMALIO S.R.L., societate comercială, MD**

MD-6827, Suruceni, Ialoveni,
Republica Moldova

(540)

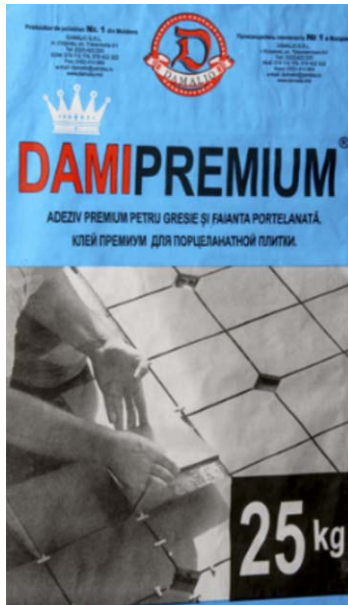

- (526) Elementele mărcii asupra cărora nu se extinde dreptul exclusiv: toate elementele verbale, cu excepția „DAMALIO”, „DAMIPREMIUM” și executării grafice deosebite.
- (591) Culori revendicate: alb, negru, roșu, gri de diferite nuanțe, albastru.
- (511) NCL(11-2020)
- 01 - adezive pentru scopuri industriale; substanțe adezive utilizate în industrie.
- (531) CFE(8) 01.01.05; 02.09.14; 07.15.01; 07.15.09; 24.09.07; 26.01.18; 27.05.10; 27.05.21; 28.05.00; 29.01.15.

(111) **35406**
 (151) 2021.07.25
 (181) 2030.09.08
 (210) 046784
 (220) 2020.09.08
 (730) **ZOOFARMAGRO S.R.L., MD**
 Str. Camenița nr. 4A,
 MD-2001, Chișinău, Republica Moldova

(540)



- (526) Elementele mărcii asupra cărora nu se extinde dreptul exclusiv: „ZOO”, „Farm”, „Agro”, cu excepția executării grafice deosebite.
- (591) Culori revendicate: albastru.
- (511) NCL(11-2020)
- 10 - aparate și instrumente chirurgicale, medicale, dentare și veterinare; membre, ochi și dinți artificiali, articole ortopedice; materiale de sutură; dispozitive terapeutice și de asistență, adaptate pentru persoanele cu dizabilități; aparate de masaj; aparate, dispozitive și articole pentru alăptarea bebelușilor; aparate, dispozitive și articole pentru activitatea sexuală;
- 44 - servicii medicale; servicii veterinare; servicii de igienă și de îngrijire a frumuseții pentru oameni sau animale; servicii de agricultură, acvacultură, horticultură și silvicultură.
- (531) CFE(8) 03.04.01; 03.04.02; 03.04.12; 03.04.13; 03.04.18; 03.04.20; 03.04.24; 26.01.15; 26.02.01; 27.03.03; 27.05.01; 29.01.04.

(111) **35410**
 (151) 2021.07.22
 (181) 2030.07.01
 (210) 046281
 (220) 2020.07.01
 (730) **NEO RESIDENCE S.R.L., MD**
 Str. Caucazului nr. 115A, MD-2003,
 Durlești, Chișinău, Republica Moldova
POSTU Valeris, MD
 Bd. Mircea cel Bătrân nr. 32, scara 7, ap.
 247, MD-2075, Chișinău, Republica Moldova

(540)



(526) Elementele mărcii asupra cărora nu se extinde dreptul exclusiv: „Bricolaj”, „CONSTRUCT MARKET”, cu excepția executării grafice deosebite.

(511) NCL(11-2020)

11 - aparate și instalații de iluminat, de încălzire, de răcire, de producere a vaporilor, de gătit, de uscare, de ventilare, de distribuire a apei și instalații sanitare;

17 - cauciuc, gutapercă, gumă, azbest, mică și înlocuitori ai acestora neprelucrate și semiprelucrate; materiale plastice și rășini extrudate destinate utilizării în producție; materiale de călăfătuire, etanșare și izolare; conducte, tuburi și furtunuri flexibile nemetalice;

35 - publicitate; gestiunea afacerilor comerciale; administrare comercială; lucrări de birou;

39 - transport; ambalarea și depozitarea mărfurilor; organizarea de călătorii.

(531) CFE(8) 07.03.11; 26.03.23; 27.05.08; 27.05.17.

Lista certificatelor de înregistrare a mărcilor eliberate în august 2021

Se publică următoarele date: numărul curent, numărul de depozit, data de depozit, numărul de ordine al înregistrării, data înregistrării, clasele conform CIPS, titularul, codul țării conform normei ST.3 OMPI, numărul BOPI în care a fost publicată cererea de înregistrare

Nr. crt.	(210) Nr. de depozit	(220) Data de depozit	(111) Nr. înregistrării	(151) Data înregistrării	(511) Clase	(730) Titular, cod ST.3 OMPI	(441) Nr. BOPI	(450) Nr. BOPI
1	2	3	4	5	6	7	8	9
1	045693	2020.03.02	34984	2021.04.09	35,39,45	KOZAK Anton, MD	7/2020	
2	045560	2020.02.05	35217	2021.06.17	29,31	Miaco-Lux S.R.L., MD	4/2020	9/2021
3	046782	2020.09.16	35254	2021.06.24	34	Imperial Tobacco Limited, GB	12/2020	
4	046803	2020.09.22	35255	2021.06.24	05	GALEOR LIMITED, CY	12/2020	
5	046865	2020.09.25	35256	2021.06.24	29,30	FLOAREA SOARELUI S.A., MD	12/2020	
6	045674	2020.02.27	35257	2021.06.23	09	MIRON Pavel, MD	4/2020	
7	045676	2020.02.27	35258	2021.06.24	09	MIRON Pavel, MD	4/2020	9/2021
8	046859	2020.10.02	35259	2021.06.23	21	MIRON Pavel, MD	12/2020	
9	046861	2020.10.02	35260	2021.06.23	21	MIRON Pavel, MD	12/2020	
10	046301	2020.07.09	35261	2021.06.23	37	SV ENGINEERING GROUP S.R.L., MD	11/2020	
11	046139	2020.06.05	35262	2021.06.24	14,25,35	POPOV Ana, MD NEDBAILO Olga, MD	8/2020	
12	045498	2020.01.29	35263	2021.06.25	09	CEPOI Victor, MD	5/2020	9/2021
13	046809	2020.09.21	35264	2021.06.25	30	KILICOGU Bora, MD	12/2020	
14	046286	2020.07.06	35265	2021.06.24	05	Hetero Labs Limited, IN	10/2020	
15	046196	2020.06.17	35266	2021.06.24	03	PARK SOUNG HO, KR	10/2020	
16	046687	2020.08.28	35267	2021.06.24	35	PARK SOUNG HO, KR	12/2020	
17	046606	2020.08.20	35268	2021.06.24	35	MY MEDIA MOTION GROUP S.R.L., MD	11/2020	
18	045493	2020.01.29	35269	2021.06.29	21	CEPOI Victor, MD	5/2020	9/2021
19	045767	2020.03.16	35270	2021.06.28	44	SANELEN DENT S.R.L., MD	11/2020	
20	045854	2020.04.03	35271	2021.06.28	09,35,36,38,41,42	Alibaba Group Holding Limited, KY	9/2020	9/2021
21	045970	2020.04.14	35272	2021.07.02	09,35,38,42	UNIFUN S.R.L., societate comercială, MD	7/2020	9/2021
22	046132	2020.06.09	35273	2021.06.28	03,21,35	Aekyung Industrial Co., Ltd., KR	8/2020	9/2021
23	046198	2020.06.17	35274	2021.06.28	05	PASCARI Alexei, MD	10/2020	
24	046238	2020.06.30	35275	2021.06.29	29,30,31,35	ȚURCANU Aliona, MD	10/2020	
25	046260	2020.06.30	35276	2021.06.29	05,32	The Coca-Cola Company, US	10/2020	
26	046754	2020.09.08	35277	2021.06.30	03,08,09,18,21,35	TRIFAN Iana, MD	11/2020	
27	046814	2020.09.23	35278	2021.06.30	09,35	TRIFAN Iana, MD	12/2020	
28	043497	2018.12.07	35279	2021.06.30	11	KORDYUK Leonid, MD	3/2019	9/2021
29	043899	2019.03.06	35280	2021.06.30	30	UNGUREANU Igori, MD	5/2019	9/2021
30	046215	2020.06.22	35281	2021.06.30	09	CEPOI Victor, MD	10/2020	
31	046520	2020.08.07	35282	2021.06.30	30	POJOGA Nicolae, MD	10/2020	
32	046245	2020.06.25	35283	2021.07.02	33	VINĂRIA BOSTAVAN S.R.L., întreprindere mixtă, MD	8/2020	
33	046505	2020.07.28	35284	2021.07.01	03,35	GHITER Igori, MD	12/2020	
34	046511	2020.08.06	35285	2021.07.01	05	DAIICHI SANKYO COMPANY, LIMITED, JP	12/2020	

1	2	3	4	5	6	7	8	9
35	046700	2020.09.02	35286	2021.07.01	41	Centrul de Cultură și Artă „Ginta Latină”, instituție publică, MD	12/2020	
36	046724	2020.09.07	35287	2021.06.30	06,11,12,16,19,20,21,25,26,34,35,39	SCURTU Cristian, MD	11/2020	9/2021
37	046789	2020.09.16	35288	2021.07.01	33	BOJO-VIN S.R.L., firmă de producție și comerț, MD	12/2020	
38	046829	2020.09.24	35289	2021.07.01	34	Philip Morris Brands Sarl, CH	12/2020	
39	046893	2020.10.07	35290	2021.06.30	35	ARTBUTIC S.R.L., MD	12/2020	
40	046914	2020.10.13	35291	2021.07.02	05,35,41,44	BERDOS Dorian, MD	12/2020	
41	045634	2020.02.21	35293	2021.07.01	34	MERCAT DEVELOPMENTS LIMITED, GB	4/2020	
42	045707	2020.03.04	35294	2021.07.02	29,30,43	CUZNETOV Iurie, MD	6/2020	9/2021
43	045728	2020.03.05	35295	2021.07.02	20,35	ȘARAN Mihail, MD	6/2020	9/2021
44	045781	2020.03.17	35296	2021.07.02	09,11	CEPOI Victor, MD	6/2020	9/2021
45	045786	2020.03.17	35297	2021.07.02	21	CEPOI Victor, MD	7/2020	9/2021
46	046415	2020.07.23	35298	2021.07.01	44	GOLBAN Daniel, MD	10/2020	9/2021
47	046530	2020.08.10	35299	2021.07.04	05	GMP LTD, GE	10/2020	
48	044759	2019.08.22	35300	2021.07.06	09,35,36,38,39,41,42,43,45	Vuelos Baratos Limited, GB	8/2020	9/2021
49	045327	2019.12.17	35301	2021.07.02	30	ARIF FRANCK CHARLES, AE	2/2020	9/2021
50	045766	2020.03.13	35302	2021.07.04	33	COLUSVIN S.R.L., MD	10/2020	
51	045884	2020.04.22	35303	2021.07.06	09,12	Rivian IP Holdings LLC, US	11/2020	
52	046584	2020.08.14	35304	2021.07.02	20,35,39	COZACENCO LIUDMILA, întreprindere individuală, MD	10/2020	
53	046667	2020.08.25	35305	2021.07.05	03	Lee Jieun, KR	12/2020	
54	046774	2020.09.15	35306	2021.07.02	05	Getz Pharma International FZ LLC, AE	12/2020	
55	046775	2020.09.15	35307	2021.07.02	05	Getz Pharma International FZ LLC, AE	12/2020	
56	046776	2020.09.15	35308	2021.07.02	05	Getz Pharma International FZ LLC, AE	12/2020	
57	046864	2020.09.15	35309	2021.07.02	05	Getz Pharma International FZ LLC, AE	12/2020	
58	046888	2020.10.05	35310	2021.07.04	20,35	NEAGA Mihaela, MD	12/2020	
59	046918	2020.10.15	35311	2021.07.02	05	Getz Pharma International FZ LLC, AE	12/2020	
60	046919	2020.10.15	35312	2021.07.07	05	Getz Pharma International FZ LLC, AE	12/2020	
61	046920	2020.10.15	35313	2021.07.07	05	Getz Pharma International FZ LLC, AE	12/2020	
62	046931	2020.10.15	35314	2021.07.08	08,11	Cai Zhenghao, CN	1/2021	
63	046089	2020.05.29	35315	2021.07.07	35	PAMIART S.R.L., MD	11/2020	
64	046330	2020.07.10	35316	2021.07.08	29,43	ZIROV Evgheni, MD	9/2020	9/2021
65	046590	2020.08.17	35317	2021.07.07	09,16,20,35,40,42	ALBU Veaceslav, MD	11/2020	
66	043927	2019.03.13	35318	2021.07.08	30,32,43	TUCANO COFFEE GLOBAL S.R.L., RO	7/2019	
67	046596	2020.08.19	35319	2021.07.07	34	Philip Morris Brands Sarl, CH	12/2020	
68	046601	2020.08.19	35320	2021.07.09	25	CALMÎC Vitalie, MD	11/2020	9/2021
69	046823	2020.09.22	35321	2021.07.08	35	DIXI MEDIA S.R.L., MD	12/2020	
70	046845	2020.09.24	35322	2021.07.08	05	NOBEL ILAC SANAYII VE TICARET ANONIM SIRKETI, reprezentanța companiei turcești, MD	12/2020	
71	046922	2020.10.14	35323	2021.07.08	03,06,12,16,20,27,35,36,37,39	NICOLAI Iaroslav, MD	1/2021	

1	2	3	4	5	6	7	8	9
72	046935	2020.10.20	35324	2021.07.07	05	NOBEL ILAC SANAYII VE TICARET ANONIM SIRKETI, reprezentanța companiei turcești, MD	1/2021	
73	046980	2020.10.27	35325	2021.07.07	03	NOBEL ILAC SANAYII VE TICARET ANONIM SIRKETI, reprezentanța companiei turcești, MD	1/2021	
74	047031	2020.11.06	35326	2021.07.07	33	VERIORG S.R.L., MD	1/2021	
75	046114	2020.06.02	35327	2021.07.08	06,35,37	SORMAT PRIM S.R.L., MD	8/2020	9/2021
76	046558	2020.08.11	35328	2021.07.08	09,35,42	Elcore Solutions ApS, DK	12/2020	
77	046896	2020.10.07	35329	2021.06.30	25,35	LIHOTINA Olga, MD	12/2020	
78	045689	2020.03.02	35330	2021.07.11	34	KT & G CORPORATION, KR	5/2020	
79	045858	2020.04.06	35331	2021.06.29	31,35,39	BEFT GRUP S.R.L., MD	6/2020	9/2021
80	045164	2019.11.14	35332	2021.06.29	32,35,43	TRANGA Andrei, MD	1/2020	9/2021
81	043601	2018.12.26	35333	2021.07.02	11,19,20	UNGUREAN Dmitrii, MD	3/2019	9/2021
82	045695	2020.02.27	35334	2021.07.02	05	e-Farmacia S.R.L., MD	6/2020	9/2021
83	045751	2020.03.12	35335	2021.07.05	07,09,11,35	ULTRA DISTRIBUTION S.R.L., MD	5/2020	9/2021
84	045588	2020.02.13	35336	2021.07.05	34	MOREN GROUP S.A., LV	4/2020	9/2021
85	046282	2020.07.03	35337	2021.07.09	30,43	GUȚU Serghei, MD	9/2020	9/2021
86	044978	2019.10.07	35338	2021.07.12	01,03,09,21,37,40,41,44	OPTIPLAZA SHOP S.R.L., în-treprindere cu capital străin, MD	12/2019	9/2021
87	046162	2020.06.11	35339	2021.07.14	09	SĂU Ion, MD	8/2020	9/2021
88	046307	2020.07.10	35340	2021.07.14	03,16,21,29,30,32,35	IMENSITATE S.R.L., MD	9/2020	9/2021
89	046538	2020.08.11	35341	2021.07.10	35	BRAGA Vitalie, MD	11/2020	9/2021
90	046696	2020.09.01	35342	2021.07.10	06,17,19,35,37	DRIFTOLIT S.R.L., MD	12/2020	
91	046846	2020.09.23	35343	2021.07.10	35,37	TRANS AGER S.R.L., MD	12/2020	
92	046941	2020.10.17	35344	2021.07.10	41,42,44	CUDALB-DENT S.R.L., MD	1/2021	
93	046993	2020.11.02	35345	2021.07.10	05	QUATRO-SERVICE S.R.L., MD	1/2021	
94	046994	2020.11.02	35346	2021.07.10	05	QUATRO-SERVICE S.R.L., MD	1/2021	
95	046995	2020.11.02	35347	2021.07.10	05	QUATRO-SERVICE S.R.L., MD	1/2021	
96	047040	2020.11.06	35348	2021.07.11	30	BUCURIA DULCE S.R.L., MD	1/2021	
97	046209	2020.06.22	35349	2021.07.12	25,35,43	PALADI Vitalie, MD	10/2020	
98	046655	2020.08.24	35350	2021.07.09	03	BUȘILA Adrian, MD	12/2020	
99	046660	2020.08.24	35351	2021.07.09	03	BUȘILA Adrian, MD	12/2020	
100	046661	2020.08.24	35352	2021.07.09	03	BUȘILA Adrian, MD	12/2020	
101	046818	2020.09.24	35353	2021.07.12	03	N&B Lab. Co., Ltd., KR	12/2020	
102	046135	2020.06.10	35354	2021.07.14	33	OLIMP-CONSULT LIMITED LIABILITY COMPANY, UA	11/2020	9/2021
103	046944	2020.10.19	35355	2021.07.15	16,35	SCUTARU Ana, MD	1/2021	
104	046287	2020.07.06	35356	2021.07.14	05	Hetero Labs Limited, IN	11/2020	
105	046304	2020.07.09	35357	2021.07.14	35,36,45	BIROUL ISTORIILOR DE CREDIT INFODEBIT CREDIT REPORT S.R.L., MD	11/2020	
106	046751	2020.09.09	35358	2021.07.14	41	GARABOVSKI Dmitri, MD	11/2020	9/2021
107	046261	2020.06.30	35359	2021.07.16	10	Merck Sharp & Dohme Corp., US	11/2020	
108	046422	2020.07.24	35360	2021.07.15	44	GRAUR Gheorghe, MD	11/2020	
109	046723	2020.09.04	35361	2021.07.16	35,41,45	SÎRGHI Oleg, MD	11/2020	
110	046272	2020.07.03	35362	2021.07.16	10	CERAGEM Co., Ltd., KR	11/2020	
111	045557	2020.02.07	35363	2021.07.16	35,42,45	BUSINESS INTELLIGENT SERVICES S.R.L., societate comercială, MD	4/2020	9/2021
112	046770	2020.09.11	35364	2021.07.17	07	VELOCORD S.R.L., MD	11/2020	

1	2	3	4	5	6	7	8	9
113	046791	2020.09.17	35365	2021.07.18	35,39,43	USCOV Ruslan, MD	12/2020	
114	045826	2020.03.17	35366	2021.07.20	35	BERZAN Grigore, MD	6/2020	9/2021
115	046248	2020.06.26	35367	2021.07.20	07,08,11	BEM INNA S.R.L., societate comercială, MD	8/2020	9/2021
116	045522	2020.01.31	35368	2021.07.21	03,25	Victoria's Secret Stores Brand Management, LLC, US	3/2020	9/2021
117	045301	2019.12.19	35369	2021.07.20	09,41	BISSON CLUB, asociație obștească, MD	2/2020	9/2021
118	046722	2020.09.04	35370	2021.07.20	39,41	RUSSU Mihai, MD	11/2020	
119	046110	2020.06.03	35372	2021.07.21	02	Benjamin Moore & Co. (a corporation of New Jersey), US	8/2020	
120	046605	2020.08.20	35373	2021.07.20	30	APILUX AGRO S.R.L., MD	11/2020	
121	046075	2020.05.27	35374	2021.07.23	09,35	Hangzhou Huacheng Network Technology Co., Ltd., CN	7/2020	
122	046533	2020.08.06	35375	2021.07.23	35	VINĂRIA PURCARI S.R.L., întreprindere mixtă, MD	11/2020	9/2021
123	046804	2020.09.12	35376	2021.07.30	03,05,35	Ariix, LLC dba Ariix, US	1/2021	
124	046755	2020.09.10	35377	2021.07.23	34	BULMAGA Ivan, MD	11/2020	
125	046805	2020.09.12	35378	2021.07.23	03,05,35	Ariix, LLC dba Ariix, US	1/2021	
126	046806	2020.09.16	35379	2021.07.23	35,42,45	VRABII Veaceslav, MD	12/2020	9/2021
127	046898	2020.10.08	35380	2021.07.23	35,43	SLAVENA-LUX S.R.L., societate comercială, MD	1/2021	
128	046967	2020.10.23	35384	2021.07.23	30	BUCURIA DULCE S.R.L., MD	1/2021	
129	046979	2020.10.27	35385	2021.07.23	05	Joint Stock Company „Schelkovo Agrohim”, RU	1/2021	
130	046526	2020.08.10	35386	2021.07.22	35	ALDI Einkauf GmbH & Co. oHG, DE	12/2020	
131	046527	2020.08.10	35387	2021.07.22	35	ALDI Einkauf GmbH & Co. oHG, DE	12/2020	
132	046965	2020.10.23	35388	2021.07.23	03	Biologische Heilmittel Heel GmbH, DE	1/2021	
133	046602	2020.08.20	35389	2021.07.22	35,43	CRAPACIOVA Olga, MD	11/2020	
134	046879	2020.09.28	35390	2021.07.22	43	TRITEAC Eugeniu, MD	12/2020	
135	046932	2020.10.16	35391	2021.07.22	29,35	TVERDOHLEBOV Vladimir, MD	1/2021	
136	046324	2020.07.08	35393	2021.07.23	05,10,41,44	S.O.S. SMILE ASSETS S.R.L., MD	9/2020	9/2021
137	046701	2020.09.01	35394	2021.07.24	01	DAMALIO S.R.L., societate comercială, MD	12/2020	9/2021
138	046702	2020.09.01	35395	2021.07.24	01	DAMALIO S.R.L., societate comercială, MD	12/2020	9/2021
139	046703	2020.09.01	35396	2021.07.24	01	DAMALIO S.R.L., societate comercială, MD	12/2020	9/2021
140	046704	2020.09.01	35397	2021.07.24	01	DAMALIO S.R.L., societate comercială, MD	12/2020	9/2021
141	046705	2020.09.01	35398	2021.07.24	19	DAMALIO S.R.L., societate comercială, MD	12/2020	9/2021
142	046915	2020.10.13	35399	2021.07.24	05	UCB Biopharma SRL, BE	1/2021	
143	046966	2020.10.23	35400	2021.07.24	30	BUCURIA DULCE S.R.L., MD	1/2021	
144	046976	2020.10.27	35401	2021.07.24	30	BUCURIA S.A., MD	1/2021	
145	047003	2020.11.04	35402	2021.07.24	05	VITAPHARM-COM S.R.L., întreprindere mixtă, MD	1/2021	
146	045891	2020.04.27	35403	2021.07.25	29,31	NIȚOREANU Svetlana, MD	6/2020	9/2021
147	042396	2018.05.02	35404	2021.07.23	03,35	DÎȘLIUC Iurii, MD	7/2018	9/2021
148	046706	2020.09.01	35405	2021.07.25	01	DAMALIO S.R.L., societate comercială, MD	12/2020	9/2021
149	046784	2020.09.08	35406	2021.07.25	10,44	ZOOFARMAGRO S.R.L., MD	11/2020	9/2021
150	046547	2020.08.11	35408	2021.07.23	35	BRAGA Vitalie, MD	10/2020	

1	2	3	4	5	6	7	8	9
151	044025	2019.03.28	35409	2021.07.22	35,39,43	CEPOI Victor, MD	6/2019	
152	046281	2020.07.01	35410	2021.07.22	11,17,35,39	NEO RESIDENCE S.R.L., MD POSTU Valeris, MD	9/2020	9/2021
153	047032	2020.11.04	35411	2021.07.24	25,35	MAICAN-COM S.R.L., MD	1/2021	
154	045098	2019.11.04	35428	2021.01.14	03	SKINIDEA CO., LTD, KR	2/2020	
155	046802	2020.09.22	35481	2021.07.02	42	INTERTEHTEST S.R.L., MD	12/2020	

Lista mărcilor reînnoite

Se publică următoarele date: numărul curent, numărul înregistrării reînnoite, data expirării termenului de reînnoire, clasele conform CIPS, titularul și adresa, codul țării conform normei ST.3 OMPI, numerele BOPI în care au fost publicate cererea de înregistrare a mărcii și marca înregistrată

Nr. crt.	(116) Nr. înregistrării reînnoite	(186) Data expirării reînnoirii	(511) Clase	(730) Titular și adresă, cod ST.3 OMPI	(441/442) Nr. BOPI	(450) Nr. BOPI
1	2	3	4	5	6	7
1	2R 8526	2031.02.20	33	WINE-TRADEMARKS S.R.L., MD Str. Andrei Lupan nr. 4, ap. 2, MD-2059, Chișinău, Republica Moldova	10/2001	3/2002
2	2R 8569	2031.02.20	33	WINE-TRADEMARKS S.R.L., MD Str. Andrei Lupan nr. 4, ap. 2, MD-2059, Chișinău, Republica Moldova	11/2001	4/2002
3	2R 8643	2031.04.09	33	KVINT, societate pe acțiuni de tip închis, fabrică de vinuri și coniacuri din Tiraspol, MD Str. Lenin nr. 38, MD-3300, Tiraspol, Republica Moldova	12/2001	5/2002
4	2R 8826	2031.05.07	33	KVINT, societate pe acțiuni de tip închis, fabrică de vinuri și coniacuri din Tiraspol, MD Str. Lenin nr. 38, MD-3300, Tiraspol, Republica Moldova	3/2002	8/2002
5	2R 8827	2031.05.07	33	KVINT, societate pe acțiuni de tip închis, fabrică de vinuri și coniacuri din Tiraspol, MD Str. Lenin nr. 38, MD-3300, Tiraspol, Republica Moldova	3/2002	8/2002
6	2R 9169	2031.12.05	33,35	KRASNICOVA Larisa, MD Str. Mihai Eminescu nr. 60, ap. 7, MD-2001, Chișinău, Republica Moldova	8/2002	1/2003
7	2R 9667	2031.05.07	33	KVINT, societate pe acțiuni de tip închis, fabrică de vinuri și coniacuri din Tiraspol, MD Str. Lenin nr. 38, MD-3300, Tiraspol, Republica Moldova	4/2003	9/2003
8	2R 9761	2031.05.07	33	KVINT, societate pe acțiuni de tip închis, fabrică de vinuri și coniacuri din Tiraspol, MD Str. Lenin nr. 38, MD-3300, Tiraspol, Republica Moldova	5/2003	10/2003
9	2R 9988	2031.05.07	33	KVINT, societate pe acțiuni de tip închis, fabrică de vinuri și coniacuri din Tiraspol, MD Str. Lenin nr. 38, MD-3300, Tiraspol, Republica Moldova	8/2003	1/2004
10	2R 10137	2031.05.07	33	KVINT, societate pe acțiuni de tip închis, fabrică de vinuri și coniacuri din Tiraspol, MD Str. Lenin nr. 38, MD-3300, Tiraspol, Republica Moldova	10/2003	3/2004
11	R 21893	2031.08.17	43,44	PROT-C.V. S.R.L., societate comercială, MD Str. Zona Industrială, MD-4201, Ștefan-Vodă, Republica Moldova	10/2011	8/2012
12	R 22246	2031.01.27	01	Rohm and Haas Company, US 400 Arcola Road, Colleagueville PA 19426, Statele Unite ale Americii	6/2011	2/2012
13	R 22247	2031.01.27	01	Rohm and Haas Company, US 400 Arcola Road, Colleagueville PA 19426, Statele Unite ale Americii	6/2011	2/2012

1	2	3	4	5	6	7
14	R 22248	2031.01.27	01	Rohm and Haas Company, US 400 Arcola Road, Collegetown PA 19426, Statele Unite ale Americii	6/2011	2/2012
15	R 22368	2031.02.01	01	Union Carbide Corporation, US 7501 State Highway, 185 North Seadrift, TX 77983, Statele Unite ale Americii	5/2011	3/2012
16	R 22369	2031.02.01	01	Union Carbide Corporation, US 7501 State Highway, 185 North Seadrift, TX 77983, Statele Unite ale Americii	5/2011	3/2012
17	R 22412	2031.05.17	01	CP KELCO U.S., INC., a Delaware corporation, US 3100 Cumberland Blvd., Suite 600, Atlanta, GA 30339, Statele Unite ale Americii	8/2011	4/2012
18	R 22545	2031.05.23	35,36	DOGOTARI Ilie, MD Str. Cireșilor nr. 61, MD-2009, Chișinău, Republica Moldova PAVLIUC Vasile, MD Str. Nadejda Russo nr. 3/2, MD-2024, Chișinău, Republica Moldova ILIEV Olga, MD Bd. Mircea cel Bătrîn nr. 4/1, ap. 28, MD-2044, Chișinău, Republica Moldova	9/2011	5/2012
19	R 22677	2031.07.27	05	FARMAPRIM S.R.L., MD Str. Crinilor nr. 5, MD- 4829, Porumbeni, Criuleni, Republica Moldova	10/2011	7/2012
20	R 22695	2031.04.28	43	CEBOTARESCU Dumitru, MD Str. Matei Basarab nr. 2, ap. 82, MD-2068, Chișinău, Republica Moldova	8/2011	7/2012
21	R 22734	2031.07.04	32	RENAISSANCE PERFECT S.R.L., MD Str. Chișinăului nr. 94/A, MD-2084, Cricova, Chișinău, Republica Moldova	9/2011	7/2012
22	R 22798	2031.01.25	01	Rohm and Haas Company, US 400 Arcola Road, Collegetown PA 19426, Statele Unite ale Americii	6/2011	7/2012
23	R 22859	2031.10.03	35,36	BASM S.R.L., firmă de producție și comerț, MD Str. Ștefan cel Mare nr. 76/A, MD-3100, Bălți, Republica Moldova	11/2011	8/2012
24	R 23056	2031.08.12	09,11,35,37, 39,42	ACCENT ELECTRONIC S.A., MD Str. Bulgară nr. 33/1, MD-2001, Chișinău, Republica Moldova	10/2011	10/2012
25	R 23156	2031.10.24	03	THE POLO/LAUREN COMPANY, L.P., US 650 Madison Avenue, New York, N.Y. 10022, Statele Unite ale Americii	2/2012	12/2012
26	R 23167	2031.05.03	35,39	VALAN INTERNATIONAL CARGO CHARTER S.R.L., companie aeriană, MD Bd. Dacia nr. 60/13, MD-2026, Chișinău, Republica Moldova	8/2011	11/2012
27	R 23199	2031.08.17	32	RENAISSANCE PERFECT S.R.L., MD Str. Chișinăului nr. 94/A, MD-2084, Cricova, Chișinău, Republica Moldova	10/2011	11/2012
28	R 23229	2031.10.24	03	THE POLO/LAUREN COMPANY, L.P., US 650 Madison Avenue, New York, N.Y. 10022, Statele Unite ale Americii	2/2012	12/2012
29	R 23230	2031.10.24	03	THE POLO/LAUREN COMPANY, L.P., US 650 Madison Avenue, New York, N.Y. 10022, Statele Unite ale Americii	2/2012	12/2012
30	R 23235	2031.11.30	05	GMP LTD, GE V. Ponichala N°65, Tbilisi 0165, Georgia	2/2012	12/2012
31	R 23236	2031.11.30	05	GMP LTD, GE V. Ponichala N°65, Tbilisi 0165, Georgia	2/2012	12/2012
32	R 23237	2031.11.30	05	GMP LTD, GE V. Ponichala N°65, Tbilisi 0165, Georgia	2/2012	12/2012
33	R 23324	2031.11.30	05	GMP LTD, GE V. Ponichala N°65, Tbilisi 0165, Georgia	2/2012	12/2012
34	R 23350	2031.10.11	33	SUVOROV-VIN S.R.L., MD Str. Columna nr. 108, MD-2012, Chișinău, Republica Moldova	2/2012	12/2012

1	2	3	4	5	6	7
35	R 23603	2031.02.01	01	Union Carbide Corporation, US 7501 State Highway, 185 North Seadrift, TX 77983, Statele Unite ale Americii	5/2011	2/2013
36	R 23931	2031.12.29	05	SUN PHARMACEUTICAL INDUSTRIES LIMITED, IN SPARC, Tandalja, Vadodara - 390 020, Gujarat, India	2/2012	6/2013
37	R 23932	2031.12.29	05	SUN PHARMACEUTICAL INDUSTRIES LIMITED, IN SPARC, Tandalja, Vadodara - 390 020, Gujarat, India	2/2012	6/2013
38	R 24197	2031.03.09	09	Acer Incorporated, TW 7F-5, No. 369, Fuxing N. Rd., Songshan Dist., Taipei City 105, Taiwan, (R.O.C.)	5/2011	8/2013
39	R 24326	2031.09.01	29,30	CERNOROTOV Grigorii, MD Str. Nicolae Dimo nr. 29, bloc 1, ap. 79, MD-2045, Chişinău, Republica Moldova	11/2011	10/2013
40	R 24725	2031.12.19	20	ANTURAJ NOU S.R.L., MD Str. Alba Iulia nr. 75, bloc 25, MD-2071, Chişinău, Republica Moldova	3/2012	12/2013

V

Design industrial / Industrial design

Protecția juridică a desenelor și modelelor industriale în Republica Moldova se asigură în modul stabilit de Legea nr. 161/2007 privind protecția desenelor și modelelor industriale.

Cererea de înregistrare a desenului sau modelului industrial se depune la AGEPI, personal sau prin reprezentant, de către persoana care dispune de dreptul asupra desenului sau modelului industrial. Cererea trebuie să conțină documentele prevăzute la art. 32(1), (2) din Lege.

În prezenta Secțiune se publică datele referitoare la cererile de înregistrare a DMI, în special datele bibliografice cu indicarea produsului și reprezentările DMI; datele privind DMI înregistrate; datele privind DMI reînnoite; datele privind DMI înregistrate și cele reînnoite în Republica Moldova conform Aranjamentului de la Haga.

Desenele și modelele industriale înregistrate și reînnoite conform Aranjamentului de la Haga, la care Republica Moldova este parte, se publică în Buletinul de Desene și Modele Internaționale ("Bulletin des dessins et modes internationaux / International Designs Bulletin / Boletín de Dibujos y Modelos Internacionales"). Buletinul include atât datele bibliografice în limbile franceză, engleză și spaniolă, cât și reproducerea desenelor și modelelor industriale înregistrate și este expus pe Internet pe site-ul OMPI, accesibil publicului. În BOPI se publică listele acestor desene și modele industriale înregistrate în Republica Moldova, aranjate în ordinea numerelor de înregistrare internațională și a claselor CIDMI, precum și ale celor reînnoite în Republica Moldova, aranjate în ordinea numerelor de înregistrare internațională.

Ponderea semantică a părții verbale ce se conține în desenele sau modelele industriale nu se protejează.

Legal protection of industrial designs in the Republic of Moldova is provided in the mode established by Law No. 161/2007 on the Protection of Industrial Designs.

The industrial design application shall be filed with the AGEPI, in person or through a representative, by the person to whom the right to the industrial design belongs. The application shall contain the documents provided for in Art. 32(1), (2) of the Law.

In this Section shall be published data on ID registration applications, especially bibliographic data indicating the product and ID representations; data on registered ID; data on renewed ID; data on ID registered and renewed in the Republic of Moldova under the Hague Agreement.

Industrial designs registered and renewed under the Hague Agreement, to which the Republic of Moldova is party, shall be published in the Bulletin des dessins et modes internationaux / International Designs Bulletin / Boletín de Dibujos y Modelos Internacionales. The Bulletin comprises both bibliographic data in French, English and Spanish and registered industrial design reproductions and is exposed over the Internet on the WIPO site, accessible to the public. In BOPI shall be published the lists of industrial designs registered in the Republic of Moldova, arranged in the order of international registration numbers and ICID classes, as well as of those renewed in the Republic of Moldova, arranged in the order of international registration numbers.

The semantic portion of the verbal part contained in the industrial designs is not protected.

**CODURILE INID PENTRU IDENTIFICAREA DATELOR BIBLIOGRAFICE
REFERITOARE LA DESENE ȘI MODELE INDUSTRIALE, CONFORM NORMEI ST. 80 OMPI**

**LIST OF INID CODES CONCERNING BIBLIOGRAPHIC DATA RELATING
TO INDUSTRIAL DESIGNS, ACCORDING TO WIPO STANDARD ST. 80**

- (11) Numărul certificatului**
Number of the certificate
- (15) Data înregistrării**
Date of the registration
- (18) Data prevăzută de expirare a termenului de valabilitate a înregistrării**
Expected expiration date of the registration
- (20) Numărul desenului și modelului industrial**
Number of the industrial design
- (21) Numărul de depozit**
Number of the application
- (22) Data de depozit**
Date of filing of the application
- (23) Data priorității de expunere**
Date of the exhibition priority
- (28) Numărul de desene și modele industriale**
Number of industrial designs
- (30) Date referitoare la prioritate conform Convenției de la Paris**
Data relating to priority under the Paris Convention
- (31) Numărul cererii prioritare**
Number of the priority application
- (32) Data de depozit a cererii prioritare**
Date of filing of the priority application
- (33) Țara cererii prioritare, codul conform normei ST. 3 OMPI**
Country of the priority application, code according to WIPO Standard ST. 3
- (43) Data publicării cererii de înregistrare a desenului și modelului industrial**
Date of publication of the application for the registration of the industrial design
- (44) Data publicării hotărârii de înregistrare a desenului și modelului industrial**
Date of publication of the decision on registration of the industrial design
- (45) Data publicării certificatului**
Date of publication of the certificate
- (46) Data de expirare a termenului de amânare a publicării**
Date of expiration of deferment
- (51) Clasificarea internațională a desenelor și modelelor industriale (clasa și subclasa Clasificării de la Locarno)**
International Classification for Industrial Designs (classes and subclasses of the Locarno Classification)
- (54) Indicarea produsului**
Designation of product
- (55) Reprezentarea desenului și modelului industrial**
Reproduction of the industrial design
- (57) Culorile revendicate**
Indication of colors claimed

- (62) Numărul cererii divizionare
Number of the divisional application
- (71) Numele/denumirea și adresa solicitantului (solicitanților), codul țării conform normei ST. 3 OMPI
Name and address of the applicant(s), code of the country according to WIPO Standard ST. 3
- (72) Numele autorului (autorilor), codul țării conform normei ST. 3 OMPI
Name of the author(s), code of the country according to WIPO Standard ST. 3
- (73) Numele/denumirea și adresa titularului (titularilor), codul țării conform normei ST. 3 OMPI
Name and address of the owner(s), code of the country according to WIPO Standard ST. 3
- (74) Numele mandatarului autorizat
Name of the patent attorney
- (80) Datele de depozit internațional conform Aranjamentului de la Haga
Data related to the international registration of industrial designs under the Hague Agreement

**CODURILE OMPI PENTRU CODIFICAREA TITLURILOR INFORMAȚIILOR
REFERITOARE LA DESENE ȘI MODELE INDUSTRIALE, PUBLICATE
ÎN BULETINUL OFICIAL DE PROPRIETATE INTELECTUALĂ CONFORM NORMEI ST. 17**

**WIPO CODES ON CODING OF HEADINGS OF ANNOUNCEMENTS CONCERNING
INDUSTRIAL DESIGNS PUBLISHED IN THE OFFICIAL BULLETIN OF INTELLECTUAL
PROPERTY IN ACCORDANCE WITH THE STANDARD ST. 17**

- BA1L** Cereri de înregistrare a desenelor și modelelor industriale publicate
Applications for the registration of published industrial designs
- FF4L** Lista desenelor și modelelor industriale înregistrate
List of registered industrial designs
- FF4L** Lista desenelor și modelelor industriale înregistrate, aranjate în ordinea numerelor de înregistrare (semestrial)
List of registered industrial designs, grouped according to the numerical index (half-yearly)
- FF4L** Lista desenelor și modelelor industriale înregistrate, aranjate în ordinea claselor CIDMI (semestrial)
List of registered industrial designs, grouped in accordance with the ICID classes (half-yearly)
- FA9L** Lista desenelor și modelelor industriale retrase
List of withdrawn industrial designs
- FC4L** Lista desenelor și modelelor industriale respinse
List of rejected industrial designs
- FG4L** Lista certificatelor de înregistrare a desenelor și modelelor industriale eliberate
List of issued industrial design certificates
- FG4L** Lista desenelor și modelelor industriale înregistrate în Republica Moldova conform Aranjamentului de la Haga, aranjate în ordinea numerelor de înregistrare internațională (lunar, semestrial)
List of industrial designs registered under the Hague Agreement, grouped in accordance with international numerical index (monthly, half-yearly)
- FG4L** Lista desenelor și modelelor industriale înregistrate în Republica Moldova conform Aranjamentului de la Haga, aranjate în ordinea claselor CIDMI (lunar, semestrial)
List of industrial designs registered under the Hague Agreement, grouped in accordance with the ICID classes (monthly, half-yearly)

- ND4L** Lista desenelor și modelelor industriale reînnoite
List of renewed industrial designs
- ND4L** Lista desenelor și modelelor industriale reînnoite în Republica Moldova conform Aranjamentului de la Haga
List of industrial designs renewed under the Hague Agreement
- FC9L** Lista desenelor și modelelor industriale respinse în Republica Moldova conform Aranjamentului de la Haga, aranjate în ordinea numerelor de înregistrare internațională
List of industrial designs rejected in the Republic of Moldova according to the Hague Agreement, grouped in accordance with international numerical order
- MK4L** Lista certificatelor de înregistrare a desenelor și modelelor industriale al căror termen de valabilitate a expirat (inclusiv termenul de grație)
List of industrial design certificates the term of validity of which has expired (including the grace period)
- NF4L** Lista certificatelor de înregistrare a desenelor și modelelor industriale revalidate
List of revalidated industrial design certificates

BA1L Cereri de înregistrare a desenelor și modelelor industriale / Applications for registration of industrial designs

Orice persoană interesată are dreptul să depună la AGEPI opoziții sau observații motivate împotriva înregistrării desenelor sau modelelor industriale în termen de 3 luni de la data publicării acestor cereri în BOPI, dacă este îndeplinită cel puțin una din condițiile prevăzute la art. 26(1) din Legea nr. 161/2007 privind protecția desenelor și modelelor industriale.

Cererile de înregistrare a desenelor/modelelor industriale se publică în BOPI în ordinea claselor conform Clasificării de la Locarno.

Any person concerned may file with the AGEPI reasoned oppositions or observations against registration of industrial designs within 3 months following the date of publication of those applications in BOPI, if at least one of the conditions set forth in Art. 26(1) of the Law No. 161/2007 on the Protection of Industrial Designs has been met.

The applications for registration of the industrial designs shall be published in BOPI in the order of classes in accordance with the Locarno Classification.

(51) **LOC (13) Cl. 06-01**

(21) f 2021 0042

(22) 2021.07.28

(28) 23

(71) PANMOBILI S.R.L., MD

MD-3725, Pânășești, Strășeni,

Republica Moldova

(54) **Fotolii, canapele**

(55)



1.1



1.2



2.1



2.2



3.1



3.2

(21) f 2021 0042



4



5.1



5.2



6.1



6.2



7.1



7.2



8.1

(21) f 2021 0042

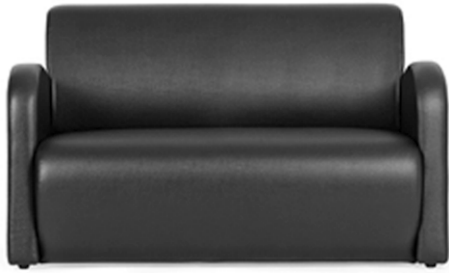

8.2



9.1



9.2



10.1



10.2



11.1



11.2



12.1



12.2



13.1



13.2

(21) f 2021 0042



14.1



14.2



15.1



15.2



16.1



16.2



17.1



17.2



18.1

(21) f 2021 0042



18.2



18.3



19.1



19.2



19.3



19.4



20.1



20.2



21.1



21.2



22.1

(21) f 2021 0042



22.2



23.1



23.2

(51) **LOC (13) CI. 09-01**

(21) f 2021 0030

(22) 2021.05.21

(28) 6

(71) FABRICA DE STICLĂ DIN CHIȘINĂU,

ÎNTRERINDERE DE STAT, MD

Str. Transnistria nr. 20, MD-2023,

Chișinău, Republica Moldova

(72) PALII Alexandru, MD

(54) **Butelii, borcane**

(55)

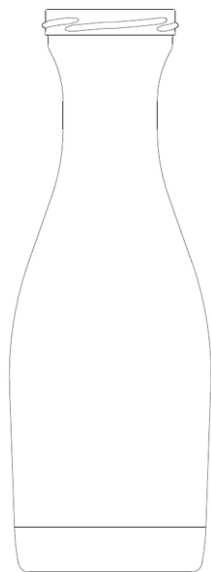

1.1

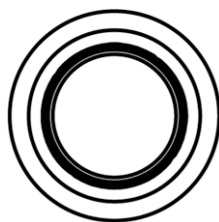

1.2

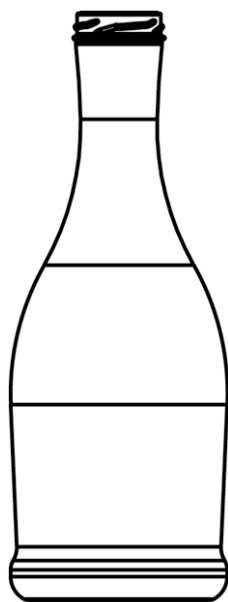

2.1

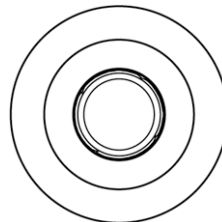

2.2



3.1

(21) f 2021 0030

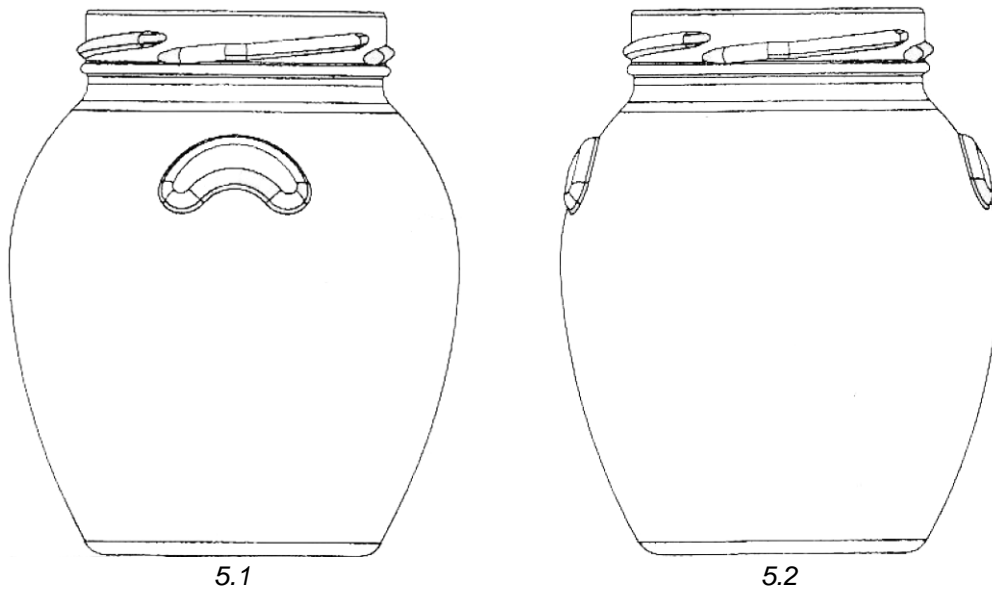
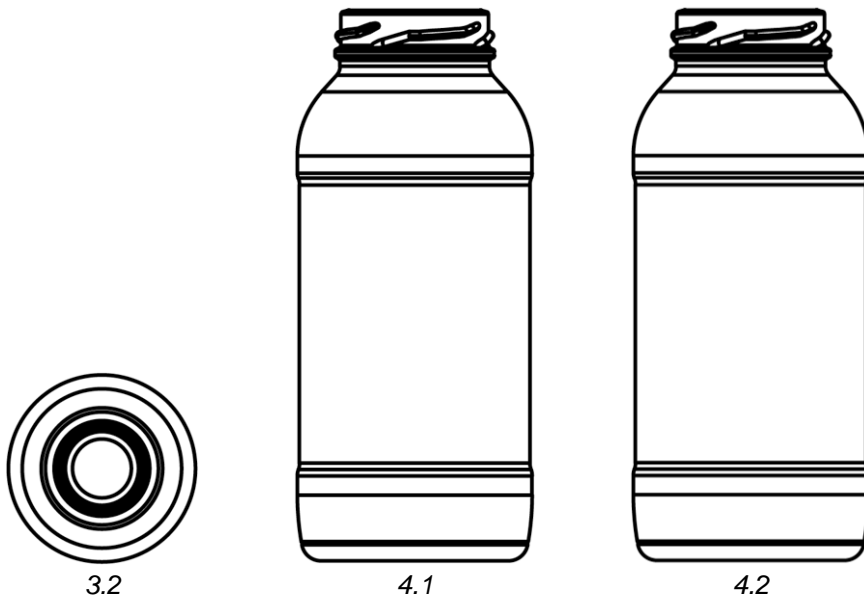

(21) f 2021 0030

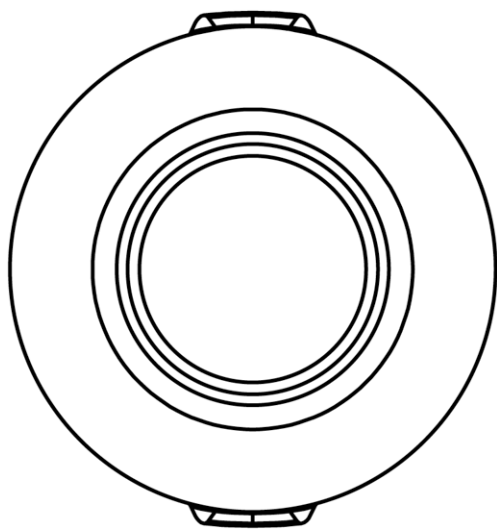

5.3

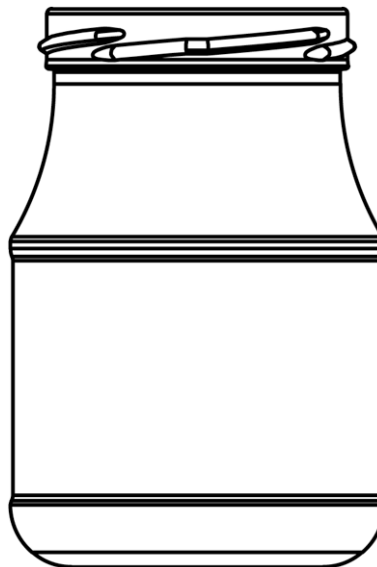

6.1

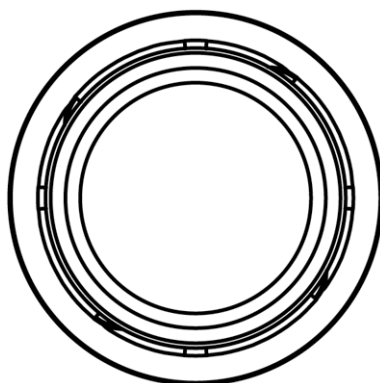

6.2

(51) **LOC (13) CI. 09-01**
(21) f 2021 0032
(22) 2021.06.07
(28) 1

(71)(72) BESCHIERU Nichita, MD
Str. Nicolae Milescu Spătarul nr. 23,
ap. 79, MD-2075, Chişinău,
Republica Moldova
(54) **Butelie**

(21) f 2021 0032

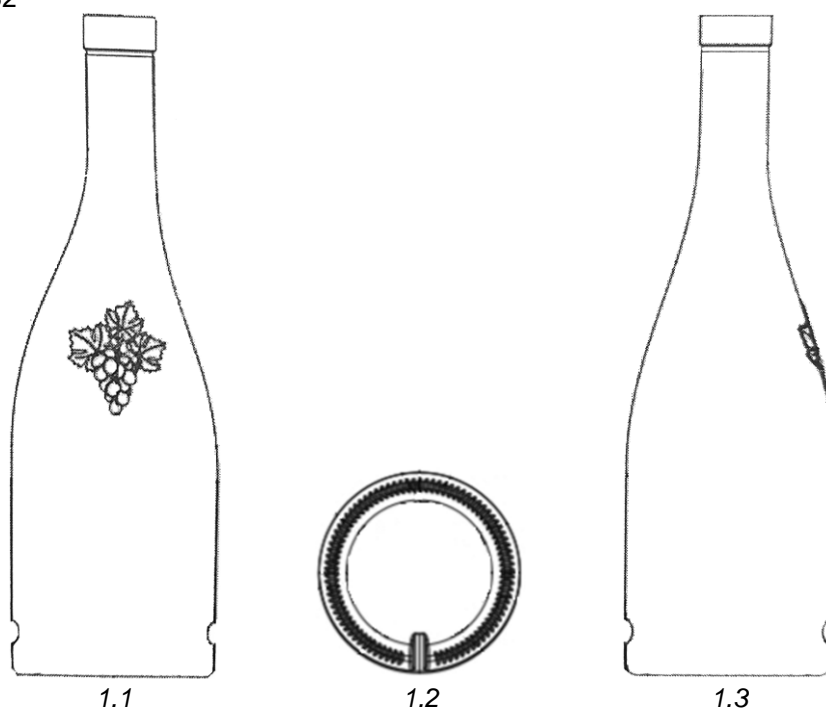
(51) **LOC (13) CI. 09-01**

(21) f 2021 0037

(22) 2021.07.15

(28) 1

(71)(72) BESCHIERU Nichita, MD

Str. Nicolae Milescu Spătarul nr. 23,

ap. 79, MD-2075, Chișinău,

Republica Moldova

(54) **Butelie**

(55)

Remarcă: ponderea semantică a părții verbale nu se protejează

(21) f 2021 0037

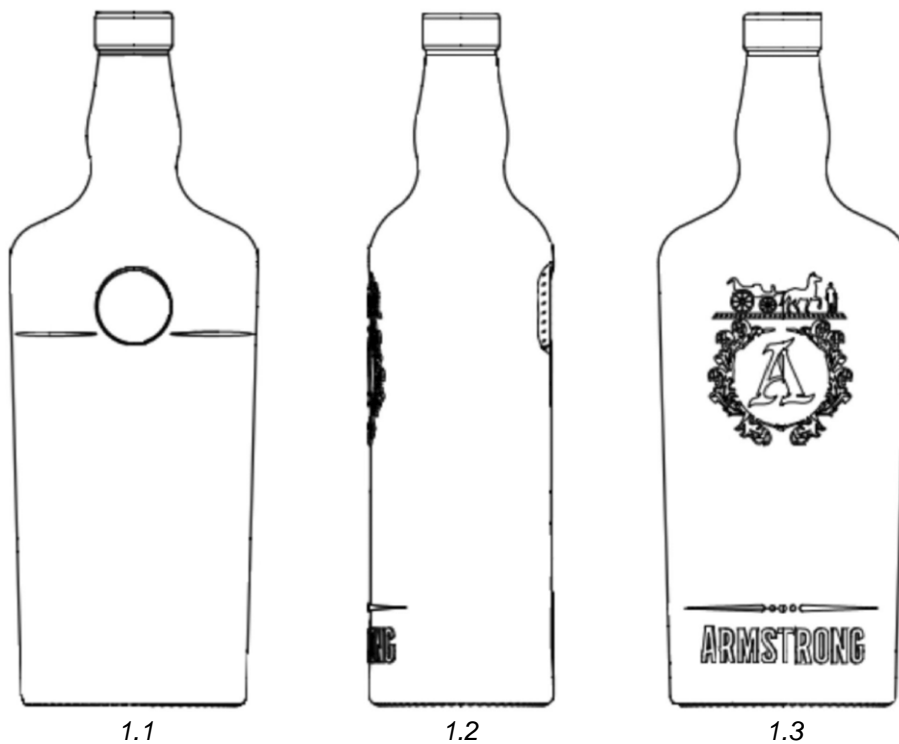

(51) **LOC (13) CI. 09-01**
(21) f 2021 0038
(22) 2021.07.15
(28) 1

(71)(72) BESCHIERU Nichita, MD
Str. Nicolae Milescu Spătarul nr. 23,
ap. 79, MD-2075, Chişinău,
Republica Moldova
(54) **Butelie**

(21) f 2021 0038



1.1



1.2



1.3

(21) f 2021 0038



1.4

(51) **LOC (12) CI. 12-08**

(21) f 2020 0052

(22) 2020.10.06

(31) 3-2020-00769

(32) 2020.04.07

(33) VN

(28) 1

(71) VINFAST TRADING AND
PRODUCTION LIMITED LIABILITY
COMPANY, VNNo. 7, Bang Lang 1 street, Vinhomes
Riverside ecological urban area, Viet
Hung Ward, Long Bien District, Hanoi
City, Vietnam(72) CARTIA Giovanni Guglielmo, IT
VICEDOMINI Dimitry, IT
EPIFANI Nazzareno, IT

(74) GLAZUNOV Chiril

(54) **Mașină electrică**

(55)



1.1

(21) f 2020 0052



1.2



1.3



1.4



1.5



1.6



1.7

FF4L Lista desenelor și modelelor industriale înregistrate

Se publică următoarele date: numărul curent, numărul de depozit, data de depozit, clasele conform CIDMI, numărul de desene și modele industriale, titularul, codul țării conform normei ST. 3 OMPI, numărul BOPI în care a fost publicată cererea

Nr. crt.	(21) Nr. de depozit	(22) Data de depozit	(51) Clase	(28) Nr. de desene și modele industriale	(73) Titular, cod ST. 3 OMPI	(43) Nr. BOPI
1	f 2020 0063	2020.12.15	19-08	5	MOLDAVSCHII STANDART S.R.L., ÎNTEPRINDERE CU CAPITAL STRĂIN, FABRICĂ DE VINURI ȘI DIVINURI, MD Str. Iu. Gagarin nr. 30, MD-7422, Tvardița, Taraclia, Republica Moldova	2/2021
2	f 2020 0064	2020.12.16	11-02	1	VOLCU Oleg, MD Bd. Dacia nr. 18, ap. 19, MD-2038, Chișinău, Republica Moldova	3/2021
3	f 2020 0065	2020.12.16	11-02	1	VOLCU Oleg, MD Bd. Dacia nr. 18, ap. 19, MD-2038, Chișinău, Republica Moldova	3/2021
4	f 2021 0004	2021.01.26	19-08	1	RENAISSANCE PERFECT S.R.L., MD Str. Chișinăului nr. 94/A, MD-2084, Cricova, Chișinău, Republica Moldova	3/2021

FG4L Lista certificatelor de înregistrare a desenelor și modelelor industriale eliberate

Se publică următoarele date: numărul curent, numărul certificatului, clasele conform CIDMI, numărul de depozit, data de depozit, numărul de desene și modele industriale (numărul desenului și modelului industrial), titularul, codul țării conform normei ST.3 OMPI, numărul BOPI în care a fost publicată înregistrarea

Nr. crt.	(11) Nr. certificatului	(51) Clase	(21) Nr. de depozit	(22) Data de depozit	(28)(20) Nr. de desene și modele industriale (nr. desenului și modelului industrial)	(73) Titular, cod ST.3 OMPI	(44) Nr. BOPI
1	1939	21-01	f 2020 0011	2020.03.04	41 (1, 2, 4, 5, 6, 7, 8, 9, 10, 11, 12, 13, 14, 16, 17, 18, 19, 20, 21, 22, 23, 24, 25, 26, 27, 28, 29, 30, 31, 32, 33, 34, 35, 36, 37, 38, 39, 40, 41, 42, 43)	GEEK TOYS S.R.L., MD	6/2021
2	1940	09-01	f 2020 0028	2020.05.29	1	CARAUȘ Igor, MD	5/2021
3	1941	19-04	f 2020 0029	2020.06.02	2	ADASCALIȚA Lucia, MD CALUGHIN Alisa, MD	6/2021
4	1942	32-00	f 2020 0046	2020.08.20	1	PUZUR Lilian, MD	6/2021

ND4L Lista desenelor și modelelor industriale reînnoite

Se publică următoarele date: numărul curent, numărul certificatului, data expirării termenului de reînnoire, numărul de depozit, data de depozit, clasele conform CIDMI, numărul de desene și modele industriale reînnoite, titularul și adresa, codul țării conform normei ST. 3 OMPI, nr. BOPI în care a fost publicată înregistrarea

Nr. crt.	(11) Nr. certifi- catalui	(18) Data expirării reînnoirii	(21) Nr. de depozit	(22) Data de depozit	(51) Clase	(28) Nr. de desene și modele industriale reînnoite	(73) Titularul și adresa, cod ST. 3 OMPI	(43)(44)(45) Nr. BOPI
1	394	2026.11.19	f 2001 0095	2001.11.19	11-05	2	SUPRATEN S.A., MD Str. Petricani, 84, MD- 2059, Chișinău, Republica Moldova	8/2002 4/2003
2	1380	2026.08.24	f 2011 0060	2011.08.24	09-01	5	RENAISSANCE PERFECT S.R.L., MD Str. Chișinăului nr. 94/A, MD-2084, Cricova, Republica Moldova	11/2011 5/2012 8/2012

FG4L Lista desenelor și modelelor industriale înregistrate în Republica Moldova conform Aranjamentului de la Haga, aranjate în ordinea numerelor de înregistrare internațională

Se publică următoarele date: numărul curent, numărul înregistrării internaționale, data înregistrării internaționale, data priorității, titularul, codul țării conform normei ST.3 OMPI, denumirea desenului și modelului industrial, clasele conform CIDMI, numărul de desene și modele industriale (numărul desenului și modelului industrial), data prevăzută de expirare a termenului de valabilitate a înregistrării, numărul Buletinului de Desene și Modele Internaționale (IDB) în care a fost publicată cererea de înregistrare

Nr. crt.	(11) Nr. înregistrării	(15) Data înregistrării (23)(30) Prioritate	(73) Titular, cod ST.3 OMPI	(54) Denumirea desenului și modelului industrial	(51) Clase	(28)(20) Nr. de desene și modele industriale (nr. desenului și modelului industrial)	(18) Valabilitate	Nr. IDB
1	2	3	4	5	6	7	8	9
1	DM/205999	2019.12.20	RENAULT s.a.s., FR	Calandru; capotă / Radiator grille; hood / Calandre; capot	12-16	2	2024.12.20	52/2020
2	DM/208272	2020.05.08 2019.11.08, 007207766, EM	FERRARI S.p.A., IT	Mașină mică (jucărie) / Toy car / Petite voiture (jouet)	21-01	2	2025.05.08	46/2020
3	DM/208642	2020.05.27	ISIPARK IÇ VE DIS TICARET INSAAT ISITMA SISTEMLERI OTOMOTIV SANAYI ANONIM SIRKETI, TR	Termostat / Thermostat / Thermostat	10-05	3 (1, 3, 4)	2025.05.27	25/2020

1	2	3	4	5	6	7	8	9
4	DM/208866	2020.04.21	Rami Sason, IL	Recipient din plastic / Plastic container / Récipient en matières plastiques	09-03	1 (1)	2025.04.21	27/2020
5	DM/211014	2020.10.22	Lahcene FARES, FR	Ambalaj pentru butelie pentru parfum / Perfume bottle packaging / Emballage pour flacon de parfum	09-03	2	2025.10.22	45/2020
6	DM/212750	2021.01.14	Private enterprise «Divotsvit», UA	Etichetă / Label / Etiquette	19-08	5	2026.01.14	8/2021

FG4L Lista desenelor și modelelor industriale înregistrate în Republica Moldova conform Aranjamentului de la Haga, aranjate în ordinea claselor CIDMI

Se publică următoarele date: clasele, numărul înregistrării internaționale, data înregistrării internaționale, data priorității, titularul, codul țării conform normei ST.3 OMPI, denumirea desenului și modelului industrial, numărul de desene și modele industriale (numărul desenului și modelului industrial), data prevăzută de expirare a termenului de valabilitate a înregistrării, numărul Buletinului de Desene și Modele Internaționale (IDB) în care a fost publicată cererea de înregistrare

(51) Clase	(11) Nr. înregistrării	(15) Data înregistrării (23)(30) Prioritate	(73) Titular, cod ST.3 OMPI	(54) Denumirea desenului și modelului industrial	(28)(20) Nr. de desene și modele industriale (nr. desenului și modelului industrial)	(18) Valabilitate	Nr. IDB
09-03	DM/208866	2020.04.21	Rami Sason, IL	Recipient din plastic / Plastic container / Récipient en matières plastiques	1 (1)	2025.04.21	27/2020
09-03	DM/211014	2020.10.22	Lahcene FARES, FR	Ambalaj pentru butelie pentru parfum / Perfume bottle packaging / Emballage pour flacon de parfum	2	2025.10.22	45/2020
10-05	DM/208642	2020.05.27	ISIPARK IÇ VE DIS TICARET INSAAT ISITMA SISTEMLERI OTOMOTIV SANAYI ANONIM SIRKETI, TR	Termostat / Thermostat / Thermostat	3 (1, 3, 4)	2025.05.27	25/2020
12-16	DM/205999	2019.12.20	RENAULT s.a.s., FR	Calandru; capotă / Radiator grille; hood / Calandre; capot	2	2024.12.20	52/2020
19-08	DM/212750	2021.01.14	Private enterprise «Divotsvit», UA	Etichetă / Label / Etiquette	5	2026.01.14	8/2021
21-01	DM/208272	2020.05.08 2019.11.08, 007207766, EM	FERRARI S.p.A., IT	Mașină mică (jucărie) / Toy car / Petite voiture (jouet)	2	2025.05.08	46/2020

VI

Modificări intervenite în statutul juridic al cererilor și titlurilor de protecție a obiectelor de proprietate industrială / Amendments in the legal status of applications and titles of protection of industrial property objects

În prezenta Secțiune sunt publicate modificările intervenite în situația juridică a cererilor și titlurilor de protecție: modificări ale denumirilor solicitanților/titularilor, ale adreselor acestora; date despre cererile retrase, respinse, repuse în termenele omise; titluri de protecție anulate, revalidate; decăderi din drepturi; date privind contractele de cesiune, licență, gaj și franchising; lista eratelor.

In the present Section there are published amendments made in the legal status of applications and titles of protection: amendments of the applicants/rightowners names, addresses thereof; data on withdrawn, rejected, refiled in the omitted terms applications; cancelled, reinstated titles of protection; deprivations of rights; data on assignment, license, pledge and franchising agreements; errata.

Lista modificărilor

Se publică următoarele date: numărul curent, obiectul de proprietate industrială, numărul depozitului, numărul titlului de protecție, numărul BOPI, datele inițiale, datele modificate

Nr. crt.	OPI	Nr. depozit	Nr. titlu- lui de protecție	Nr. BOPI	Date inițiale	Date modificate
1	2	3	4	5	6	7
1	Cerere de brevet de invenție Brevete de invenție	a 2016 0018 a 2014 0084 a 2014 0137 a 2014 0073 a 2014 0072 a 2016 0016	- 4490 4516 4551 4575 4643	7/2016 12/2014 6/2017 6/2015 9/2017 1/2015 2/2018 1/2015 6/2018 7/2016 8/2019	(71) LES LABORATOIRES SERVIER, FR 35, rue de Verdun, 92284 Suresnes, Franța VERNALIS (R&D) LIMITED, GB 100 Berkshire Place, Wharfedale Road, Winnersh, Berkshire RG41 5RD, Regatul Unit	(71) LES LABORATOIRES SERVIER, FR 35, rue de Verdun, 92284 Suresnes Franța VERNALIS (R&D) LIMITED, GB Granta Park, Cambridge, CB21 6GB, Regatul Unit
2	Cerere de înregistrare a mărcii	046495	-	10/2020	(730) TEH-ELECTA S.R.L., MD Str. Grădina Botanică nr. 14/3, ap. 307, MD-2002, Chișinău, Republica Moldova	(730) TEH-ELECTA S.R.L., societate comercială, MD Str. Grenoble nr. 259/2, ap. 5, MD-2072, Chișinău, Republica Moldova
3	Cerere de înregistrare a mărcii	046781	-	1/2021	(730) KIA MOTORS CORPORATION, KR 12, Heolleung-ro, Seocho-gu, Seoul, Republica Coreea	(730) KIA CORPORATION, KR 12, Heolleung-ro, Seocho-gu, Seoul 06797, Republica Coreea
4	Cerere de înregistrare a mărcii	046801	-	12/2020	(730) TEH-ELECTA S.R.L., MD Str. Grădina Botanică nr. 14/3, ap. 307, MD-2002, Chișinău, Republica Moldova	(730) TEH-ELECTA S.R.L., societate comercială, MD Str. Grenoble nr. 259/2, ap. 5, MD-2072, Chișinău, Republica Moldova
5	Mărci	001057 019510 019376 021746 022770 023542 025537	2R 1740 R 15575 R 15611 R 17358 R 17871 R 18797 R 20058	2/1995 7/1995 7/2004 2/2005 5/2014 6/2007 11/2007 8/2016 7/2007 12/2007 8/2016 7/2008 12/2008 7/2017 10/2008 5/2009 3/2018 12/2008 11/2009 7/2018 9/2009	(730) 231 Yangjae-dong, Seocho-gu, Seoul 137-938, Republica Coreea	(730) 12, Heolleung-ro, Seocho-gu, Seoul 06797, Republica Coreea

				9/2010 8/2019		
6	Mărci	001026 016675 025462 032389 039762 043472 043473	2R 1832 R 13833 R 19831 24783 30359 32958 32959	2/1995 8/1995 7/2004 5/2014 12/2017 3/2006 8/2006 12/2017 8/2009 6/2010 12/2017 8/2019 3/2013 1/2014 12/2017 12/2016 2/2018 10/2019 2/2019 12/2019	(730) KIA MOTORS CORPORATION, KR 12, Heolleung-ro, Seocho-gu, Seoul, Republica Coreea	(730) KIA CORPORATION, KR 12, Heolleung-ro, Seocho-gu, Seoul 06797, Republica Coreea
7	Marcă	010481	R 9078	4/2002 11/2002 7/2011 8/2011	(730) Comuna Dumbrava Roșie, str. Uzinei nr. 2, județul Neamț, România	(730) Str. Gheorghe Caranfil nr. 2, Sat Dumbrava Roșie, Comuna Dumbrava Roșie, Jud. Neamț, România
8	Marcă	010779	R 9168	8/2002 1/2003 1/2012 7/2012 5/2013 10/2014 12/2015	(730) Str. Gheorghe Tudor nr. 3, MD-2028, Chișinău, Republica Moldova	(730) Str. Crinilor nr. 5, MD-4829, Porumbeni, Criuleni, Republica Moldova
9	Mărci	018034 018035	R 14634 R 14635	10/2006 3/2007 3/2016 11/2013 3/2016	(730) JX Nippon Oil & Energy Corpo- ration, JP	(730) JXTG Nippon Oil & Energy Cor- poration, JP
10	Mărci	021388 022510 022511 022525 022526 022527 022524 024867 040747	R 17627 R 17789 R 17790 R 18211 R 18212 R 18213 R 19183 R 19497 32876	10/2008 3/2009 7/2017 10/2008 3/2009 1/2012 5/2017 2/2018 10/2008 7/2009 4/2018 5/2018 10/2008 1/2010 4/2018 5/2018 4/2009 3/2010 4/2019 5/2019 7/2017 11/2019	(730) EX HACIENDA LOS CAMICHINES, S.A. DE C.V. a company organized and existing under the laws of Mexico, MX Periferico Sur No. 8500, Tramo Morelia Chapala, Tlaquepaque, Jalisco, C.P. 45601, Mexica	(730) BECLE, S.A.B. DE C.V., MX Guillermo Gonzalez Camarena, # 800, 4 Piso, Colonia Santa Fe, Delegacion Alvaro Obregon, Mex- ico City, C.P. 01210, Mexic
11	Marcă	025300	R 19774	7/2009 6/2010	(730) Ul. Generala Dorokhova, d. 18,	(730) 121471, Vn. Ter. g. munitsipalnyi

				3/2019	str. 2, 119530, Moscova, Federația Rusă	okrug Ochakovo-Matveevskoe, ul. Ryabinovaya, d. 26, str. 10, kom. 6-21, or. Moscova, Federația Rusă
12	Marcă	029304	22454	8/2011 4/2012	(730) Str. Al. Bernardazzi nr. 47, ap. 2, MD-2012, Chișinău, Republica Moldova	(730) Str. Uzinelor nr. 90/A, MD-2023, Chișinău, Republica Moldova
13	Marcă	029747	23108	10/2011 11/2012	(730) RANBAXY LABORATORIES LIMITED, IN Plot No. 90, Sector - 32, Gurgaon - 122001, Haryana, India	(730) SUN PHARMACEUTICAL INDUSTRIES LIMITED, IN SPARC, Tandajla, Vadodara - 390 020, Gujarat, India
14	Mărci	030262 030263 030266 030267	23235 23236 23237 23324	2/2012 12/2012	(730) Zemo Vedzisi Str. 103, 0160, Tbilisi, Georgia	(730) V. Ponichala N°65, Tbilisi 0165, Georgia
15	Marcă	028694	23358	6/2011 12/2012	(730) OAO „Compania UNIMILK”, RU	(730) AO „Compania UNIMILK”, RU
16	Marcă	029972	24677	2/2012 12/2013	(730) Șos. Hîncești nr. 61, MD-2028, Chișinău, Republica Moldova	(730) s. Dănceni, r-l Ialoveni, MD-6814, Republica Moldova
17	Marcă	041519	31407	1/2018 11/2018	(730) Str. Liuba Dimitriu nr. 20, ap.(of.) 2, MD-2002, Chișinău, Republica Moldova	(730) Str. A. Șciusev nr. 64, MD-2012, Chișinău, Republica Moldova
18	Mărci	043894 044302 044303 044966	33186 33472 33473 34010	5/2019 2/2020 7/2019 4/2020 12/2019 10/2020	(730) Str. Mitropolit Varlaam nr. 63/23, et. 6, MD-2001, Chișinău, Republica Moldova	(730) Str. Albișoara nr. 42, et. 4, MD-2005, Chișinău, Republica Moldova
19	Mărci	044221 044222 044223	33372 33373 33374	7/2019 4/2020	(730) NISTOR Ștefan, MD	(730) NISTOR Vasilisa, MD
20	Mărci	043543 043544 043545 044680	33451 33452 33453 33836	7/2019 4/2020 10/2019 8/2020	(730) Rakuten, Inc., JP	(730) Rakuten Group, Inc., JP

Lista contractelor de cesiune

Se publică următoarele date: numărul curent, obiectul de proprietate industrială, numărul și data depozitului, date despre prioritate, numărul titlului de protecție, numărul BOPI, date despre cedent, date despre cesionar, numărul și data înregistrării contractului

Nr. crt.	OPI	Nr. și data depozitului	Nr. titlului de protecție	Nr. BOPI	Date despre cedent	Date despre cesionar	Nr. și data înregistrării contractului
1	2	3	4	5	6	7	8
1	Marcă	034759 07.03.2014	26556	5/2014 3/2015 9/2018	(730) Stiefel Laboratories, Inc., US Corporation Service Company, 251 Little Falls Drive, Wilmington, Delaware 19808, Statele Unite ale Americii	(730) STADA Arzneimittel AG, DE Stadastrasse 2-18, 61118 Bad Vilbel, Germania	3430 02.08.2021
2	Mărci	005350 26.03.1996 005416	2R 4824 2R 4825	3/1997 8/1997 6/2006 12/2010 8/2017 3/1997	(730) GlaxoSmithKline Consumer Healthcare (UK) IP Limited, GB 980 Great West Road, Brentford, Middlesex, TW8 9GS, Anglia, Regatul Unit	(730) STADA Arzneimittel AG, DE Stadastrasse 2-18, 61118 Bad Vilbel, Germania	3431 02.08.2021

		02.05.1996		8/1997 7/2006 1/2011 5/2016 8/2017			
		011820 17.09.2002	R 10415	10/2003 4/2004 1/2011 10/2012 8/2017			
		021498 06.07.2007	R 16968	5/2008 10/2008 1/2011 8/2017 9/2017			
3	Marcă	000625 20.12.1993	2R 4488	10/1996 3/1997 3/2004 10/2013	(730) SHOP VAC CORPORATION, US P.O.Box 2323, Reach Road, Williamsport, Pennsylvania 17701, Statele Unite ale Americii	(730) Great Star Tools USA, Inc., US 271 Mayhill Street, Saddle Brook, New Jersey 07663, Statele Unite ale Americii	3432 02.08.2021
4	Mărci	001051 18.03.1994	2R 503	9/1994 3/2005 6/2014	(730) FMC Corporation, US 1735 Market Street, Philadel- phia, Pennsylvania, 19103, Statele Unite ale Americii	(730) DuPont Nutrition USA, Inc., US 974 Centre Road, Wilmington, DE 19805, Statele Unite ale Americii	3433 02.08.2021
		010005 13.02.2001	R 8433	8/2001 1/2002 9/2011			
5	Marcă	023741 20.06.2008	R 18476	12/2008 9/2009 5/2018	(730) Park Hospitality Worldwide LLC, a Delaware Limited Liability Company, US Carlson Parkway, P.O. Box 59159, Minneapolis, MN 55459, Statele Unite ale Americii	(730) RADISSON HOSPITALITY BELGIUM BV/SRL, BE Avenue du Bourget 44, B-1130 Brussels, Belgia	3434 03.08.2021
6	Marcă	021800 28.08.2007	R 17472	8/2008 1/2009 10/2017	(730) Radisson Hotels International, Inc., corporație a statului Delaware, US Carlson Parkway, P.O.Box 59159, Minneapolis, MN 55459, Statele Unite ale Americii	(730) RADISSON HOSPITALITY BELGIUM BV/SRL, BE Avenue du Bourget 44, B-1130 Brussels, Belgia	3435 03.08.2021
7	Marcă	005006 10.11.1995	2R 4554	11/1996 4/1997 3/2005 1/2015 3/2016	(730) LSI-Luxembourg SARL, LU 29, boulevard Prince Henri, L-1724 Luxembourg, Luxem- bourg	(730) LSI-NETHERLANDS B.V, NL Moermanskade 101, 4 th floor, 1013 BC, Amsterdam, Olanda	3436 03.08.2021
8	Marcă	024184 29.08.2008	R 18059	11/2008 6/2009 6/2018 9/2018	(730) Park Global Holdings, LLC, US Carlson Parkway, P.O. Box 59159, Minneapolis, Minneso- ta 55459, Statele Unite ale Americii	(730) RADISSON HOSPITALITY BELGIUM BV/SRL, BE Avenue du Bourget 44, B-1130 Brussels, Belgia	3437 09.08.2021
9	Marcă	043091 07.09.2018	32780	2/2019 10/2019	(730) LSG Lufthansa Service Hol- ding AG, DE Dornhofstrasse 38, 63263 Neu-Isenburg, Germania	(730) Gate Gourmet Switzerland GmbH, CH Sägereistrasse 20 8152 Glattbrugg, Elveția	3439 09.08.2021
10	Cerere de înregistrare a mărcii	046211 22.06.2020	-	8/2020	(730) HYPER MEDAVA S.R.L., MD Str. Gheorghe Asachi nr. 71/7, ap. 78, MD-2028, Chișinău, Republica Moldova	(730) VATAVU Ana, MD Str. Gh. Asachi nr. 71, bloc 7, ap. 78, MD-2028, Chișinău, Republica Moldova	3440 11.08.2021

1	2	3	4	5	6	7	8
11	Mărci	004174 17.01.1995 037713 12.10.2015	2R 4962 28590	7/1996 10/1997 2/2006 12/2014 12/2015 10/2016	(730) CARMEZ S.A., MD Șos. Muncești nr. 121, MD-2002, Chișinău, Republica Moldova	(730) CARMEZ PROCESSING S.R.L., MD Șos. Muncești nr. 121, MD-2002, Chișinău, Republi- ca Moldova	3442 12.08.2021
12	Mărci	014851 28.05.2004 015533 07.10.2004	R 12387 R 13003	1/2005 6/2005 4/2014 5/2014 7/2005 12/2005 7/2005 4/2014 5/2014	(730) Gerd Petrik, CH Via Collina 43, CH 6612 Ascona, Elveția	(730) Abbott Products Operations AG, CH Hegenheimermattweg 127, 4123 Allschwil, Elveția	3443 12.08.2021
13	Marcă	040885 14.07.2017	30710	8/2017 4/2018	(730) STEEL RECRUITMENT S.R.L., MD Str. Unirii nr. 120, MD-3501, Orhei, Republica Moldova	(730) ANDIVA JOBS S.R.L., MD Str. Unirii nr. 120, MD-3501, Orhei, Republica Moldova	3444 12.08.2021

Lista contractelor de licență

Se publică următoarele date: numărul curent, obiectul de proprietate industrială, numărul titlului de protecție, date despre licențiar, date despre licențiat, informații privind contractul de licență, numărul și data înregistrării contractului

Nr. crt.	OPI	Nr. titlului de protecție	Licențiar	Licențiat	Informații privind contractul de licență	Nr. și data înregistrării contractului
1	Mărci internaționale	IR 1115069 IR 1391463 IR 1393090 IR 1433354 IR 1423349 IR 1421586 IR 1117438	(730) EPL SYSTEMS LTD, CY Gladstonos, 116, M. KYPRIANOU HOUSE, 3&4th floor, Limassol CY-3032, Cipru	(791) RINAURO S.R.L., MD Bd. Ștefan cel Mare și Sfânt nr. 124, MD-2001, Chișinău, Republica Moldova	1. Licență neexclusivă. 2. Termenul de acțiune al contractului de la 31.03.2021 până la 01.07.2030, cu condiția reînnoirii valabilității mărcilor. 3. Teritoriul de acțiune al contractului - Republica Moldova.	3438 09.08.2021

Lista contractelor de franchising

Se publică următoarele date: numărul și data înregistrării contractului, date despre franchiser, date despre franchisee, informații privind OPI conform contractului de franchising

Nr. și data înregistrării contractului	Numele și adresa franchiserului	Numele și adresa părții denumite franchisee	Informații privind OPI conform contractului de franchising
49 02.08.2021	„TRABO-PLUS” S.R.L., MD Str. Pușkin nr. 32, MD-2012, Chișinău, Republica Moldova	AZAMET-PLUS S.R.L., MD Str. Bugeacului nr. 23, MD-6101, Ceadr-Lunga, UTA Găgăuzia, Republica Moldova	1. Dreptul de utilizare neexclusivă (licență neexclusivă) a mărcii nr. (116) R 12941 (210) 015378 (220) 25.08.2004 BOPI 7/2005 12/2005 10/2008 4/2011 5/2011 4/2012

			3/2014 6/2018 2. Termenul de acțiune al contractului: de la 16.03.2021 până la 16.03.2024. 3. Teritoriul de acțiune – interiorul localului situat în or. Cahul, str. Prospectul Republicii nr. 20/15, Republica Moldova.
50 02.08.2021	„TRABO-PLUS” S.R.L., MD Str. Pușkin nr. 32, MD-2012, Chișinău, Republica Moldova	AZAMET-PLUS S.R.L., MD Str. Bugeacului nr. 23, MD-6101, Ceadăr-Lunga, UTA Găgăuzia, Republica Moldova	1. Dreptul de utilizare neexclusivă (licență neexclusivă) a mărcii nr. (116) R 12941 (210) 015378 (220) 25.08.2004 BOPI 7/2005 12/2005 10/2008 4/2011 5/2011 4/2012 3/2014 6/2018 2. Termenul de acțiune al contractului: de la 16.03.2021 până la 16.03.2024. 3. Teritoriul de acțiune – interiorul localului situat în or. Comrat, str. Lenin nr. 172a, Republica Moldova.

Radieri din Registrul național al contractelor de gaj

Prin decizia AGEPI nr. 3753 din 05.08.2021 se radiază informația privind contractul de gaj nr. 29 înregistrat la 07.09.2018, încheiat între debitorul gajist DENISOV Vadim, MD și creditorul gajist LAȚANOVȘCHI Larisa, MD referitor la marca R 8949, în temeiul avizului de radiere din 10.06.2021.

FA9A Lista cererilor de brevet de invenție retrase

Se publică următoarele date: numărul curent, codul țării conform normei ST. 3 OMPI, numărul depozitului, data depozitului, numărul BOPI în care a fost publicată cererea de brevet de invenție, articolul din Legea nr.50/2008 în baza căruia a fost retrasă cererea

Nr. crt.	Cod ST. 3 OMPI	(21) Nr. depozit	(22) Data depozit	(41) Nr. BOPI	Art.
1	MD	a 2020 0044	2020.05.22	-	46, 91(2)
2	MD	a 2020 0032	2020.04.28	-	46, 91(2)

FC9A Lista cererilor de brevet de invenție respinse

Se publică următoarele date: numărul curent, codul țării conform ST. 3 OMPI, numărul depozitului, data depozitului, numărul BOPI în care a fost publicată cererea de brevet de invenție, articolul din Legea nr.50/2008 în baza căruia a fost respinsă cererea

Nr. crt.	Cod ST. 3 OMPI	(21) Nr. depozit	(22) Data depozit	(41) Nr. BOPI	Art.
1	RO	a 2019 0033	2019.04.10	10/2020	10
2	MD	a 2020 0008	2020.02.06	8/2021	10
3	MD	a 2020 0067	2020.08.25	-	8

MM4A Lista brevetelor de invenție a căror valabilitate a încetat înainte de termen prin neachitarea taxei de menținere în vigoare a brevetului, conform art. 68 din Legea nr. 50/2008 (cu dreptul de restabilire)

Se publică următoarele date: numărul curent, titularul și codul țării conform normei ST.3 OMPI, numărul brevetului, numărul depozitului, data depozitului, data încetării valabilității

Nr. crt.	(73) Titular, cod ST.3 OMPI	(11) Nr. brevet	(21) Nr. depozit	(22) Data depozit	Data încetării valabilității
1	INSTITUTUL DE CHIMIE, MD	4364	a 2015 0016	2015.02.17	2021.02.17

MM4A Lista brevetelor de invenție a căror valabilitate a încetat înainte de termen prin neachitarea taxei de menținere în vigoare a brevetului, conform art. 68 din Legea nr. 50/2008, pentru care termenul de restabilire a expirat

Se publică următoarele date: numărul curent, titularul și codul țării conform normei ST. 3 OMPI, numărul brevetului, numărul depozitului, data depozitului, data încetării valabilității

Nr. crt.	(73) Titular, cod ST. 3 OMPI	(11) Nr. brevet	(21) Nr. depozit	(22) Data depozit	Data încetării valabilității
1	MACIUCA Mihai, MD	3813	a 2008 0078	2008.03.18	2020.03.18
2	BARSUȚCHI Maxim, MD	4107	a 2010 0045	2010.03.23	2020.03.23
3	INSTITUTUL DE CHIMIE, MD	4370	a 2015 0024	2015.03.05	2020.03.05
4	UNIVERSITATEA DE STAT DIN MOLDOVA, MD	4383	a 2015 0025	2015.03.06	2020.03.06
5	UNIVERSITATEA DE STAT DIN MOLDOVA, MD	4399	a 2015 0029	2015.02.19	2020.02.19
6	INSTITUTUL DE CHIMIE, MD	4404	a 2015 0028	2015.03.18	2020.03.18
7	INSTITUTUL DE ZOOLOGIE, MD	4408	a 2015 0027	2015.03.18	2020.03.18
8	LES LABORATOIRES SERVIER, FR	4440	a 2014 0015	2014.02.24	2020.02.24
9	LES LABORATOIRES SERVIER, FR	4461	a 2014 0028	2014.03.20	2020.03.20
10	LES LABORATOIRES SERVIER, FR	4467	a 2013 0008	2013.02.07	2020.02.07
11	LES LABORATOIRES SERVIER, FR	4468	a 2013 0016	2013.03.27	2020.03.27
12	UNIVERSITATEA DE STAT DIN MOLDOVA, MD	4472	a 2015 0026	2015.03.11	2020.03.11
13	NICUȘOR Valeriu, MD; PAMUJAC Nicolae, MD	4479	a 2015 0086	2015.02.12	2020.02.12
14	ABLOY OY, FI	4545	a 2014 0078	2013.02.14	2020.02.14
15	BOEHRINGER INGELHEIM INTERNATIONAL GMBH, DE	4548	a 2014 0104	2013.02.25	2020.02.25
16	LOZAN Alexandr, MD	4632	a 2018 0005	2018.02.14	2020.02.14

MM4A Decăderi din drepturile ce decurg din brevetul de invenție prin neachitarea taxelor stabilite, conform articolului 60(5) din Legea nr. 50/2008

Se publică următoarele date: numărul curent, codul țării conform normei ST.3 OMPI, numărul brevetului, codul tipului de document, indicii de clasificare conform CIB, numărul depozitului, data depozitului, numărul BOPI în care a fost publicată hotărârea de acordare a brevetului, data decăderii din drepturi

Nr. crt.	Cod ST.3 OMPI	(11) Nr. brevet	(13) Codul tipului de document	(51) Indicii de clasificare	(21) Nr. depozit	(22) Data depozit	(45) Nr. BOPI	Data decăderii din drepturi
1	US	4682	B1	H05B 33/08 (2006.01)	a 2018 0050	2016.11.17	2/2020	2016.11.17
2	US	4684	B1	A61K 31/5377 (2006.01) A61K 9/00 (2006.01) A61K 9/16 (2006.01) A61K 9/20 (2006.01) A61K 9/28 (2006.01) A61P 35/00 (2006.01)	a 2016 0012	2014.07.29	3/2020	2014.07.29

MM4E Lista brevetelor europene validate a căror valabilitate a încetat înainte de termen prin neachitarea taxei de menținere în vigoare a brevetului, conform art. 68 din Legea nr. 50/2008 (cu dreptul de restabilire)

Se publică următoarele date: numărul curent, titularul și codul țării conform normei ST.3 OMPI, numărul brevetului, numărul depozitului MD/EP, data depozitului, data încetării valabilității

Nr. crt.	(73) Titular, cod ST.3 OMPI	(11) Nr. brevet	(21) Nr. depozit MD/EP	(22) Data depozit	Data încetării valabilității
1	GRUPPO MECCANICHE LUCIANI S.R.L., IT	MD/EP 3061543	e 2017 0018 16154836	2016.02.09	2021.02.09
2	LES LABORATOIRES SERVIER, FR	MD/EP 3271368	e 2018 0097 17706525	2017.01.13	2021.01.13

FA9Y Lista cererilor de brevet de invenție de scurtă durată retrase

Se publică următoarele date: numărul curent, codul țării conform normei ST. 3 OMPI, numărul depozitului, data depozitului, numărul BOPI în care a fost publicată cererea de brevet de invenție, articolul din Legea nr.50/2008 în baza căruia a fost retrasă cererea

Nr. crt.	Cod ST. 3 OMPI	(21) Nr. depozit	(22) Data depozit	(41) Nr. BOPI	Art.
1	MD	s 2020 0062	2020.06.10	-	51(6)

FC9Y Lista cererilor de brevet de invenție de scurtă durată respinse

Se publică următoarele date: numărul curent, codul țării conform ST. 3 OMPI,
numărul depozitului, data depozitului, numărul BOPI în care a fost publicată cererea de brevet de invenție,
articolul din Legea nr.50/2008 în baza căruia a fost respinsă cererea

Nr. crt.	Cod ST. 3 OMPI	(21) Nr. depozit	(22) Data depozit	(41) Nr. BOPI	Art.
1	MD	s 2020 0072	2020.07.15	-	12(2)
2	MD	s 2020 0092	2020.08.06	-	12(1)
3	MD	s 2020 0148	2020.11.26	-	12(1)
4	MD	s 2021 0022	2021.03.26	-	33(9)
5	MD	s 2021 0023	2021.03.26	-	33(9)

MM9Y Lista brevetelor de invenție de scurtă durată a căror valabilitate a încetat înainte de termen prin neachitarea taxei de menținere în vigoare a brevetului, conform art. 68 din Legea nr. 50/2008 (cu dreptul de restabilire)

Se publică următoarele date: numărul curent, titularul și codul țării conform normei ST.3 OMPI,
numărul brevetului, numărul depozitului, data depozitului, data încetării valabilității

Nr. crt.	(73) Titular, cod ST.3 OMPI	(11) Nr. brevet	(21) Nr. depozit	(22) Data depozit	Data încetării valabilității
1	INSTITUTUL DE ENERGETICĂ, MD	1040	s 2016 0020	2016.02.16	2021.02.16
2	IP UNIVERSITATEA DE STAT DE MEDICINĂ ȘI FARMACIE „NICOLAE TESTEMIȚANU” DIN REPUBLICA MOLDOVA, MD	1048	s 2016 0015	2016.02.11	2021.02.11
3	INSTITUTUL DE GENETICĂ, FIZIOLOGIE ȘI PROTECȚIE A PLANTELOR, MD	1055	s 2016 0017	2016.02.12	2021.02.12
4	INSTITUTUL DE ENERGETICĂ, MD	1058	s 2016 0021	2016.02.16	2021.02.16
5	IP UNIVERSITATEA DE STAT DE MEDICINĂ ȘI FARMACIE „NICOLAE TESTEMIȚANU” DIN REPUBLICA MOLDOVA, MD	1064	s 2016 0024	2016.02.19	2021.02.19
6	IP UNIVERSITATEA DE STAT DE MEDICINĂ ȘI FARMACIE „NICOLAE TESTEMIȚANU” DIN REPUBLICA MOLDOVA, MD	1067	s 2016 0016	2016.02.11	2021.02.11
7	UNIVERSITATEA TEHNICĂ A MOLDOVEI, MD	1101	s 2016 0011	2016.02.03	2021.02.03
8	ȘALIN Andrei, MD	1392	s 2019 0015	2019.02.12	2021.02.12

**MM9Y Lista brevetelor de invenție de scurtă durată
a căror valabilitate a încetat înainte de termen prin neachitarea
taxei de menținere în vigoare a brevetului, conform art. 68 din
Legea nr. 50/2008, pentru care termenul de restabilire a expirat**

Se publică următoarele date: numărul curent, titularul și codul țării conform normei ST. 3 OMPI,
numărul brevetului, numărul depozitului, data depozitului, data încetării valabilității

Nr. crt.	(73) Titular, cod ST. 3 OMPI	(11) Nr. brevet	(21) Nr. depozit	(22) Data depozit	Data încetării valabilității
1	EREMIA Nicolae, MD	1193	s 2017 0045	2017.03.31	2020.03.31
2	UNIVERSITATEA TEHNICĂ A MOLDOVEI, MD; BERNIC Mircea, MD; ȚISLINSKAIA Natalia, MD; BALAN Mihail, MD; VIȘANU Vitali, MD; MELENCIUC Mihail, MD	1295	s 2018 0014	2018.03.06	2020.03.06
3	UNIVERSITATEA TEHNICĂ A MOLDOVEI, MD; BERNIC Mircea, MD; ȚISLINSKAIA Natalia, MD; BALAN Mihail, MD; VIȘANU Vitali, MD; MELENCIUC Mihail, MD	1278	s 2018 0028	2018.03.28	2020.03.28

**MK4A Lista brevetelor de invenție de scurtă durată
a căror valabilitate a expirat**

Se publică următoarele date: numărul curent, titularul și codul țării conform normei ST.3 OMPI,
numărul brevetului, numărul depozitului, data depozitului, data expirării duratei de valabilitate

Nr. crt.	(73) Titular, cod ST.3 OMPI	(11) Nr. brevet	(21) Nr. depozit	(22) Data depozit	Data expirării duratei de valabilitate
1	INSTITUTUL DE GENETICĂ, FIZIOLOGIE ȘI PROTECȚIE A PLANTELOR, MD	990	s 2015 0076	2015.06.10	2021.06.10
2	INSTITUTUL DE TEHNICĂ AGRICOLĂ „MECAGRO”, MD	997	s 2015 0072	2015.06.01	2021.06.01
3	INSTITUTUL DE ZOOLOGIE, MD	1043	s 2015 0080	2015.06.17	2021.06.17

BZ9E Cereri de brevet pentru soi de plantă / Plant variety patent applications / Заявки на патент на сорт растения

Modificări ale denumirilor soiurilor de plante Amendments of the plant variety denominations Изменения наименований сортов растений

Se publică următoarele date: numărul curent, numărul depozitului, data depozitului, solicitantul, amelioratorul, denumirea comună (taxonul botanic), denumirea propusă inițial, denumirea modificată

Nr. crt.	Nr. depozit/ Data depozit	a. Solicitantul b. Amelioratorul	Denumirea comună (<i>Taxonul botanic</i>)	Denumirea soiului propusă inițial	Denumirea modificată a soiului
No.	Application number/ Filing date	a. Applicant b. Breeder	Common name (<i>Botanical taxon</i>)	Initially proposed variety denomination	Amended variety denomination
№ п/п	Номер заявки/ Дата подачи	a. Заявитель b. Селекционер	Название вида (<i>Ботанический таксон</i>)	Первоначально предложенное наименование сорта	Измененное наименование сорта
1	v 2020 0009 / 2020.06.04	a. INSTITUȚIA PUBLICĂ, INSTITUTUL DE CERCETĂRI PENTRU CULTURILE DE CÂMP „SELECȚIA”, MD b. IACOBUȚĂ Maria, MD; PINTELEI Nina, MD; SLUHINSCHI Aurelia, MD; VOZIAN Valeriu, MD	SOIA (<i>Glycine max.</i> (L.) Merrill) Soybean (<i>Glycine max.</i> (L.) Merrill) Соя (<i>Glycine max.</i> (L.) Merrill)	FEEA	VIURELA

MM9E Lista brevetelor pentru soi de plantă a căror valabilitate a încetat înainte de termen prin neachitarea taxei de menținere în vigoare a brevetului, conform art. 59 din Legea nr. 39/2008 (cu dreptul de restabilire)

Se publică următoarele date: numărul curent, titularul și codul țării conform normei ST.3 OMPI, numărul brevetului, numărul depozitului, data depozitului, data publicării hotărârii de acordare a brevetului, data încetării valabilității

Nr. crt.	(73) Titular, cod ST.3 OMPI	(11) Nr. brevet	(21) Nr. depozit	(22) Data depozit	(45) Data publicării hotărârii de acordare	Data încetării valabilității
1	INSTITUȚIA PUBLICĂ, INSTITUTUL DE CERCETĂRI PENTRU CULTURILE DE CÂMP „SELECȚIA”, MD	121	v 2007 0004	2007.01.18	2012.12.31	2020.12.31

MM9E Lista brevetelor pentru soi de plantă a căror valabilitate a încetat înainte de termen prin neachitarea taxei de menținere în vigoare a brevetului, conform art. 59 din Legea nr. 39/2008 (cu termenul de restabilire expirat)

Se publică următoarele date: numărul curent, titularul și codul țării conform normei ST.3 OMPI, numărul brevetului, numărul depozitului, data depozitului, data publicării hotărârii de acordare a brevetului, data încetării valabilității

Nr. crt.	(73) Titular, cod ST.3 OMPI	(11) Nr. brevet	(21) Nr. depozit	(22) Data depozit	(45) Data publicării hotărârii de acordare	Data încetării valabilității
1	INSTITUȚIA PUBLICĂ, INSTITUTUL DE CERCETĂRI PENTRU CULTURILE DE CÂMP „SELECȚIA”, MD	180	v 2012 0011	2012.01.27	2015.01.31	2020.01.31

Lista cererilor de înregistrare a mărcilor retrase

Se publică următoarele date: numărul curent, numărul de depozit, data de depozit, data retragerii cererii, motivele de retragere în conformitate cu Legea nr. 38/2008, numărul BOPI în care a fost publicată cererea de înregistrare a mărcii

Nr. crt.	(210) Nr. de depozit	(220) Data de depozit	Data retragerii	Motivele de retragere	Nr. BOPI
1	045486	2020.01.29	2021.08.18	Art. 44 (4) a	3/2020
2	045556	2020.02.07	2021.08.12	Art. 44 (4) a	4/2020

Lista cererilor de înregistrare a mărcilor respinse

Se publică următoarele date: numărul curent, numărul de depozit, data de depozit, denumirea mărcii, solicitantul și codul țării conform normei ST.3 OMPI, data expedierii deciziei de respingere, numărul BOPI în care a fost publicată cererea de înregistrare a mărcii

Nr. crt.	(210) Nr. de depozit	(220) Data de depozit	(540) Reproducerea mărcii	(730) Solicitant cod ST.3 OMPI	Data expedierii deciziei de respingere	(441) Nr. BOPI
1	042384	2018.04.26	FAVORI	ARCS-VIN-COM S.R.L., MD	2021.08.06	7/2018
2	045794	2020.03.17	SHANTECLAIR	CEPOI Victor, MD	2021.08.13	8/2020
3	046639	2020.08.21	NOROC	HALITOV Ildar, MD	2021.08.16	11/2020
4	046640	2020.08.21	LUCEAFĂR	HALITOV Ildar, MD	2021.08.16	11/2020
5	046699	2020.09.02	FLORENTINA	CRICOVA S.A., combinat de vinuri, MD	2021.08.26	11/2020
6	046750	2020.09.09	MCREDIT	FLORICĂ Stanislav, MD	2021.08.16	11/2020

Lista certificatelor de înregistrare a mărcilor al căror termen de valabilitate a expirat (inclusiv termenul de grație) conform art. 16 (5) din Legea nr. 38/2008

Se publică următoarele date: numărul curent, numărul de ordine al înregistrării, numărul de depozit, denumirea mărcii, data expirării valabilității, titularul și codul țării conform normei ST. 3 OMPI

Nr. crt.	(111/116) Nr. înregistrării	(210) Nr. de depozit	(540) Denumirea mărcii	(181/186) Data expirării valabilității	(730) Titularul și adresa, cod ST. 3 OMPI
1	2	3	4	5	6
1	R 8434	010008	SANGLYPHO	2021.02.20	MITSUI CHEMICALS AGRO, INC., JP 5-2, Higashi-Shimbashi 1-chome, Minato-ku, Tokyo, Japonia
2	R 8454	009994	Riscom.com	2021.02.08	DIASTIL S.R.L., companie de construcții, MD Str. Ghiocelor nr. 1, MD-2008, Chișinău, Republica Moldova
3	R 8458	010017	Marcă tridimensională	2021.02.09	GB & Co S.R.L., întreprindere mixtă moldo-britanică, MD Str. Zimbrului nr. 10a, bloc 2, MD-2024, Chișinău, Republica Moldova
4	R 8460	010039	SENATOR	2021.02.27	GUBERMAN Igor, MD Str. Universității nr. 35, MD-2009, Chișinău, Republica Moldova
5	R 8462	010044	DUNHILL	2021.02.26	Dunhill Tobacco of London Limited, GB Globe House, 4 Temple Place, London WC2R 2PG, Regatul Unit
6	R 8465	010047	R Rothmans	2021.02.26	Rothmans of Pall Mall Limited, CH Route de France 17, 2926 Boncourt, Elveția
7	R 8505	010009	Marcă figurativă	2021.02.20	AstraZeneca AB, SE Västra Mälarehamnen 9, 151 85 Södertälje, Suedia
8	R 8601	009996	Țuică basarabeană	2021.02.06	TOAST DE LUX S.R.L., MD Str. București nr. 76, MD-2012, Chișinău, Republica Moldova
9	R 8860	010019	PERFECT ХЛЕБНАЯ ВОДКА HLEBNAIA VODCA	2021.02.02	RENAISSANCE PERFECT S.R.L., întreprindere cu capital străin, MD Str. Chișinăului nr. 94/A, MD-2084, Cricova, Chișinău, Republica Moldova
10	R 8945	009989	Domnitorul	2021.02.06	TOAST DE LUX S.R.L., MD Str. București nr. 76, MD-2012, Chișinău, Republica Moldova
11	R 8946	009992	Țuică moldovenească	2021.02.06	TOAST DE LUX S.R.L., MD Str. București nr. 76, MD-2012, Chișinău, Republica Moldova
12	R 9758	010016	THE FUTURE'S BRIGHT, THE FUTURE'S ORAN- GE	2021.02.16	ORANGE BRAND SERVICES LIMITED, GB 3 More London Riverside, London SE1 2AQ, Regatul Unit
13	21626	028474	KOLLER	2021.01.25	OUYA S.R.L., întreprindere cu capital străin, MD Str. Nicolae Milescu Spătarul nr. 19, ap. 21, MD-2075, Chișinău, Republica Moldova
14	21984	028537	REMNIQ	2021.02.01	Genzyme Corporation, US 50 Binney Street, Cambridge, Massachusetts 02142, Statele Unite ale Americii
15	21985	028538	KYNAMRO	2021.02.01	Genzyme Corporation (a Massachusetts Corpora- tion), US 500 Kendall Street, Cambridge, Massachusetts, 02142, Statele Unite ale Americii
16	22002	028525	NIGHT OF 1000 STARS	2021.02.01	BULAKHOV Dmitriy, MD Bd. Ștefan cel Mare și Sfânt nr. 64, ap. 31, MD-2001, Chișinău, Republica Moldova
17	22084	028585	STEVIR	2021.02.17	TEOCOM-LUX S.R.L., societate comercială, MD Str. Gh. Asachi nr. 66/1, ap. 67, MD-2028, Chișinău, Republica Moldova
18	22134	028637	INFLASTOP ИНФЛАСТОП	2021.02.18	VITAPHARM-COM S.R.L., întreprindere mixtă, MD Str. Lenin nr. 9, MD-3805, Comrat, Republica Moldova

1	2	3	4	5	6
19	22135	028638	VINCAVIT ВИНКАВИТ	2021.02.18	VITAPHARM-COM S.R.L., întreprindere mixtă, MD Str. Lenin nr. 9, MD-3805, Comrat, Republica Moldova
20	22136	028640	FLUCONAVIT ФЛУКОНАВИТ	2021.02.18	VITAPHARM-COM S.R.L., întreprindere mixtă, MD Str. Lenin nr. 9, MD-3805, Comrat, Republica Moldova
21	22137	028641	AMBROVIT АМБРОВИТ	2021.02.18	VITAPHARM-COM S.R.L., întreprindere mixtă, MD Str. Lenin nr. 9, MD-3805, Comrat, Republica Moldova
22	22158	028542	HARVIT-PRO Pute- rea gustului perfect!	2021.02.04	HARVIT-PRO S.R.L., MD Str. Valea Crucii nr. 22, ap. 49, MD-2072, Chişinău, Republica Moldova
23	22170	028678	73 PEPE	2021.02.23	AKAN S.R.L., întreprindere mixtă, MD Str. Alba-Iulia nr. 75/10, MD-2071, Chişinău, Republica Moldova
24	22208	028529	DOLCE MIO	2021.02.03	APA-VIEȚII S.R.L., MD Str. Golia nr. 10, MD-2069, Chişinău, Republica Moldova
25	22212	028673	Valea Morilor	2021.02.11	IONICHI Nicolae, MD MD-3553, Gordineşti, Rezina, Republica Moldova
26	22228	028711	Artinova-AM Артинова-АМ	2021.02.28	SUN PHARMACEUTICAL INDUSTRIES LIM- ITED, IN SPARC, Tandalja, Vadodara - 390 020, Gujarat, India
27	22235	028683	SEROPOSE СЕРОПОЗ	2021.02.22	RANBAXY LABORATORIES LIMITED, IN Plot No. 90, Sector - 32, Gurgaon - 122001, Haryana, India
28	22250	028573	Avicola FLORENI S.A.	2021.02.04	FLORENI, societate pe acţiuni de selecţie şi hibridare a păsărilor, MD MD-6521, Floreni, Anenii Noi, Republica Moldova
29	22264	028596	BUTÎLKA СЕМА	2021.02.09	CEMA S.A., societate mixtă moldo-ceho- americană, MD Str. Costiujeni nr. 16, MD-2019, Chişinău, Republica Moldova
30	22265	028597	AVATAR	2021.02.09	CEMA S.A., societate mixtă moldo-ceho- americană, MD Str. Costiujeni nr. 16, MD-2019, Chişinău, Republica Moldova
31	22266	028634	Bunişor	2021.02.16	Produs Perfect S.R.L., MD Str. Mircea cel Bătrîn nr. 17, MD-6401, Nisporeni, Republica Moldova
32	22271	028655	REMILTINE	2021.02.18	SYNGENTA PARTICIPATIONS AG, CH Schwarzwaldallee 215, CH-4058 Basel, Elveţia
33	22285	028639	MELOXIVIT	2021.02.18	VITAPHARM-COM S.R.L., întreprindere mixtă, MD Str. Lenin nr. 9, MD-3805, Comrat, Republica Moldova
34	22305	028690	Летний день	2021.02.24	AKTIONERNOE OBSHESTVO „DANON ROSSIYA”, RU ul. Vyatskaya 27, korp. 13-14, 127015, Moskva, Federaţia Rusă
35	22306	028691	Актуаль	2021.02.24	AKTIONERNOE OBSHESTVO „DANON ROSSIYA”, RU ul. Vyatskaya 27, korp. 13-14, 127015, Moskva, Federaţia Rusă
36	22316	028558	MAKE IT HAPPEN	2021.02.03	GENERAL MOTORS LLC, (a limited liability company organized and existing under the laws of the State of Delaware), US 300 Renaissance Center, City of Detroit, State of Michigan 48265-3000, Statele Unite ale Americii
37	22321	028610	CELEBRITY	2021.02.16	Harrington Development Inc., PA Arango-Orillac Bldg., East 54 th street, Panama, Panama
38	22322	028613	EXECUTIVE	2021.02.16	Harrington Development Inc., PA Arango-Orillac Bldg., East 54 th street, Panama, Panama
39	22323	028614	FX	2021.02.16	Harrington Development Inc., PA Arango-Orillac Bldg., East 54 th street, Panama, Panama

1	2	3	4	5	6
40	22324	028617	TT	2021.02.16	Harrington Development Inc., PA Arango-Orillac Bldg., East 54 th street, Panama, Panama
41	22325	028620	WILLIAMS	2021.02.16	Harrington Development Inc., PA Arango-Orillac Bldg., East 54 th street, Panama, Panama
42	22326	028622	WIXX	2021.02.16	Harrington Development Inc., PA Arango-Orillac Bldg., East 54 th street, Panama, Panama
43	22330	028459	ПЕТРОВСКИЙ ФРЕГАТ PETROVSKII FREGAT	2021.01.20	Limited Liability Company „TM-Servis”, RU 8, 2-nd Brestskaya str., RU-125047 Moscow, Federația Rusă
44	22331	028594	HALLS COOL mentho-lyptus 12345	2021.02.08	Intercontinental Great Brands LLC, US 100 Deforest Avenue, East Hanover, NJ 07936, Statele Unite ale Americii
45	22332	028601	HALLS BREATH OF FRESH AIR	2021.02.10	Intercontinental Great Brands LLC, US 100 Deforest Avenue, East Hanover, NJ 07936, Statele Unite ale Americii
46	22337	028643	INVEST LEASING	2021.02.16	INVEST LEASING S.R.L., MD Str. Pertu Maior nr. 7, MD-2005, Chișinău, Republica Moldova
47	22338	028698	PUBLIPAN RECLAMA DUMNEA- VOASTRĂ PE MASA TUTUROR, ÎN FIECA- RE ZI	2021.02.24	IMPERIOLI S.R.L., MD Bd. Mircea cel Bătrîn nr. 13/1, ap. 93, MD-2044, Chișinău, Republica Moldova
48	22355	028608	4D	2021.02.16	Harrington Development Inc., PA Arango-Orillac Bldg., East 54 th street, Panama, Panama
49	22356	028671	Coloriks	2021.02.23	ZINCENCO Alexandr, MD Str. Dimineții nr. 28, MD-2002, Chișinău, Republica Moldova ZINCENCO Andrei, MD Str. Acad. Ilie Untilă nr. 21, MD-2025, Chișinău, Republica Moldova ZINCENCO Nicolai, MD Str. Andrei Doga nr. 45/2, ap. 50, MD-2024, Chișinău, Republica Moldova ZINCENCO Ludmila, MD Str. Acad. Ilie Untilă nr. 21, MD-2025, Chișinău, Republica Moldova
50	22367	028508	A.M.G. Agro Mana- gement Grup	2021.02.02	AMG-Agro Management Grup S.R.L., societate comercială, MD Str. A. Șciusev nr. 83, MD-2012, Chișinău, Republica Moldova
51	22372	028555	RIDKLINE	2021.02.02	GlaxoSmithKline Trading Services Limited, IE Currabinny, Carrigaline, County Cork, Irlanda
52	22373	028647	CE MARKET	2021.02.18	ASIL DISTRIBUTION S.R.L., întreprindere mix- tă, MD Str. Albișoara nr. 80/2, ap. 94, MD-2005, Chișinău, Republica Moldova
53	22374	028666	ИСТОДАК	2021.02.21	Celgene Corporation, US 86 Morris Avenue, Summit, NJ 07901, Statele Unite ale Americii
54	22375	028669	ELEA	2021.02.21	Laboratorio Elea S.A.C.I.F. y A., AR Sanabria 2353, C1417AZE, Buenos Aires, Argentina
55	22382	028685	DVNC	2021.02.24	SPATARI Alexandr, MD Str. Alexe Mateevici nr. 7, ap. 2, MD-2050, Stăuceni, Chișinău, Republica Moldova
56	22386	028553	ЯТЬ	2021.02.02	InterStolitsa Ltd., RU Bolshaya Nikitskaya str., 5/7, Bld. 2, office 8, Moscow 125009, Federația Rusă
57	22397	028556	NANDO'S	2021.02.03	COTRUȚA Leonid, MD Str. Ceucari nr. 10, bloc 1, ap. 57, MD-2020, Chișinău, Republica Moldova
58	22404	028528	SURPRISE	2021.02.03	VISMOS S.A., combinat de vinuri spumante și de marcă, întreprindere mixtă, MD Str. Uzinelor nr. 5, MD-2023, Chișinău, Republica Moldova

1	2	3	4	5	6
59	22417	028687	MARY KAY LASH SPA	2021.02.24	Mary Kay Inc., corporație din statul Delaware, US 16251 Dallas Parkway, Addison, Texas 75001, Statele Unite ale Americii
60	22418	028688	САлекс	2021.02.24	Tovarištvo z obmejenoiu vidpovidalinstiu „SALEX ABSOLUT”, UA prospect 50-ricia Jovtnia, budinc 144, misto Cremenciuc, Poltavsvica obl., 39622, Ucraina
61	22517	028607	CLEAN & CLEAR	2021.02.11	JOHNSON & JOHNSON, US ONE JOHNSON & JOHNSON PLAZA, NEW BRUNSWICK, NEW JERSEY, 08933, Statele Unite ale Americii
62	22539	028667	MESSIDOR	2021.02.21	BASF SE, DE Carl-Bosch-Strasse 38, Ludwigshafen am Rhein, Germania
63	22562	028659	DETA	2021.02.22	SAVACOM-TRANS S.R.L., MD Str. Ginta Latină nr. 15/1, ap. (of.) 32, MD-2044, Chișinău, Republica Moldova
64	22590	028834	TAEN	2021.02.04	Grabic Alexandr Anatolievich, individualny predprinimatel, RU Ul. Lenina 105-4, 624201, g. Lesnoi, Sverdlovskaya obl., Federația Rusă
65	22593	028604	NANAȘICA CASA DE COMERȚ	2021.02.10	EPIDAVR S.R.L., MD Bd. Dacia nr. 44, MD-2043, Chișinău, Republica Moldova
66	22616	028595	HIDECO	2021.02.09	HIDECO S.A., MD Str. Pădurii nr. 8, MD-2002, Chișinău, Republica Moldova
67	22618	028621	Wincoc	2021.02.16	Harrington Development Inc., PA Arango-Orillac Bldg., East 54 th street, Panama, Panama
68	22627	028652	greencell	2021.02.18	Companhia Nitro Química Brasileira, BR Av. Dr. José Artur Nova, 951, São Miguel Paulista, São Paulo, SP, Brazilia
69	22628	028653	ecocell	2021.02.18	Companhia Nitro Química Brasileira, BR Av. Dr. José Artur Nova, 951, São Miguel Paulista, São Paulo, SP, Brazilia
70	22715	028593	HALLS calm honey-lemon 12345 HALLS POWER	2021.02.08	Intercontinental Great Brands LLC, US 100 Deforest Avenue, East Hanover, NJ 07936, Statele Unite ale Americii
71	22767	028578	ДОМАШНЯЯ КОЛЛЕКЦИЯ ОТ АЛИАНЦА-ВИН ДОМАШНЯЯ КОЛЛЕКЦИЯ ОТ АЛИАНЦА-ВИН	2021.02.04	PIC Samuil, MD Str. Lipcani nr. 1 A, MD-2051, Chișinău, Republica Moldova
72	22768	028545	PINK	2021.02.02	MIGAI Nadejda, MD Bd. Cuza-Vodă nr. 25, bloc 8, ap. 24, MD-2060, Chișinău, Republica Moldova
73	22769	028660	SOBOL	2021.02.22	SAVACOM-TRANS S.R.L., MD Str. Ginta Latină nr. 15/1, ap. (of.) 32, MD-2044, Chișinău, Republica Moldova
74	22799	028559	HYLUX Lummi	2021.02.04	RAILEAN Andrei, MD Bd. Moscova nr. 12, bloc 1, ap. 85, MD-2068, Chișinău, Republica Moldova
75	22806	028650	MUSIC	2021.02.22	PRIME TV S.R.L., întreprindere cu capital străin, MD Str. 31 August 1989 nr. 127, MD-2012, Chișinău, Republica Moldova
76	22862	028527	SUNNY	2021.02.03	VISMOS S.A., combinat de vinuri spumante și de marcă, întreprindere mixtă, MD Str. Uzinelor nr. 5, MD-2023, Chișinău, Republica Moldova
77	22922	028575	CAPITALA	2021.02.10	EFES VITANTA MOLDOVA BREWERY S.A., întreprindere mixtă, MD Str. Uzinelor nr. 167, MD-2023, Chișinău, Republica Moldova

1	2	3	4	5	6
78	22933	028689	Тема	2021.02.24	AKTSIONERNOE OBSHCHESTVO „DANON ROSSIYA”, RU ul. Vyatskaya 27, korp. 13-14, 127015, Moskva, Federația Rusă
79	22988	028574	VOIEVED	2021.02.10	EFES VITANTA MOLDOVA BREWERY S.A., întreprindere mixtă, MD Str. Uzinelor nr. 167, MD-2023, Chișinău, Republica Moldova
80	23020	028543	SUSHI·MD	2021.02.02	MIGAI Nadejda, MD Bd. Cuza-Vodă nr. 25, bloc 8, ap. 24, MD-2060, Chișinău, Republica Moldova
81	23481	028509	evenda DEDICAȚI TRAININGURILOR BUSI- NESS	2021.02.01	EVENDA GRUP S.R.L., MD Str. Duminica Mare nr. 1, MD-2002, Chișinău, Republica Moldova
82	23482	028693	Для всей семьи	2021.02.24	AKTSIONERNOE OBSHCHESTVO „DANON ROSSIYA”, RU ul. Vyatskaya 27, korp. 13-14, 127015, Moskva, Federația Rusă
83	23664	028633	TerraMed	2021.02.16	MEDPHARMCONSULT S.R.L., MD Str. Trandafirilor nr. 15/4, MD-2038, Chișinău, Republica Moldova
84	23805	028580	Gidroizo	2021.02.10	UNGUREANU Igori, MD Str. Matei Basarab nr. 7/1, ap. 49, MD-2045, Chișinău, Republica Moldova
85	24011	028692	Био-Баланс	2021.02.24	AKTSIONERNOE OBSHCHESTVO „DANON ROSSIYA”, RU ul. Vyatskaya 27, korp. 13-14, 127015, Moskva, Federația Rusă
86	24104	028651	M MAESTRO FM 97.7	2021.02.22	GENERAL MEDIA GROUP S.R.L., întreprindere cu capital străin, MD Str. Ghiocelilor nr. 1, MD-2008, Chișinău, Republica Moldova
87	24902	028598	PERLA SALON DE MARIAJ ȘI FRUMUSEȚE	2021.02.09	COZUB Daniela, MD Str. Independenței nr. 32, ap. 24, MD-3100, Bălți, Republica Moldova
88	25018	028629	Marcă tridimensio- nală	2021.02.15	CIOBANU Anatol, MD Str. Nicolae Iorga nr. 16, ap. 24, MD-2012, Chișinău, Republica Moldova MUSIENCO Oleg, MD Str. Nichita Smochină nr. 14, MD-2021, Chișinău, Republica Moldova

Lista mărcilor valabilitatea înregistrării cărora expiră în februarie 2022

Se publică următoarele date: numărul curent, numărul de ordine al înregistrării, numărul de depozit, denumirea mărcii, data expirării valabilității, titularul și codul țării conform normei ST. 3 OMPI

Nr. crt.	(111/116) Nr. înregistrării	(210) Nr. de depozit	(540) Denumirea mărcii	(181/186) Data expirării valabilității	(730) Titularul, cod ST. 3 OMPI
1	2	3	4	5	6
1	R 9295	010962	Marcă figurativă	2022.02.12	Pfizer Ireland Pharmaceuticals, a private unlimited liability company incorporated in Ireland (registered number 490938), IE
2	R 9298	010977	D	2022.02.15	DINAMO, club central sportiv al Ministerului Afacerilor Interne, MD
3	R 9299	010983	ETOLAUR	2022.02.15	ETOLAUR S.R.L., MD
4	R 9300	010985	TANG	2022.02.14	Intercontinental Great Brands LLC, US
5	R 9302	010987	SCARLETT	2022.02.19	Arima Holding Corp., TC
6	R 9309	011026	NETCAP	2022.02.22	Pfizer Products Inc., corporație organizată și existentă conform legilor statului Connecticut, US
7	R 9310	011029	НАХИМОВ	2022.02.27	VISMOS S.A., combinat de vinuri spumante și de marcă, întreprindere mixtă, MD

1	2	3	4	5	6
8	R 9329	010914	ДАМА С КАМЕЛИЯМИ	2022.02.04	ALIANȚA-VIN S.R.L., MD
9	R 9339	010958	SPECSAVERS	2022.02.12	Specsavers B.V., NL
10	R 9341	010961	DALFAZ	2022.02.08	SANOFI, FR
11	R 9345	010971	ТСВ ТЕЛЕВИДЕНИЕ СВОБОДНОГО ВЫБОРА	2022.02.08	ȘERIF, Obșcestvo s ograniceanoi otvetstvennostiu, MD
12	R 9348	010994	PFIZER	2022.02.22	Pfizer Products Inc., corporație or- ganizată și existentă conform legilor statului Connecticut, US
13	R 9349	010995	TEFLIC	2022.02.22	Pfizer Products Inc., corporație or- ganizată și existentă conform legilor statului Connecticut, US
14	R 9350	010996	SAVGO	2022.02.22	Pfizer Products Inc., corporație or- ganizată și existentă conform legilor statului Connecticut, US
15	R 9355	011046	MM MILEȘTII MICI	2022.02.04	MILEȘTII MICI, combinat de vinuri de calitate, MD
16	R 9365	011068	M	2022.02.12	MOLDAGROTEHNICA S.A., MD
17	R 9414	011082	МОНАСТЫРСКИЙ РЕЦЕПТ	2022.02.14	Limited Liability Company „TM- Servis”, RU
18	R 9415	011083	СТАРЫЙ МОНАХ	2022.02.14	Limited Liability Company „TM- Servis”, RU
19	R 9419	011088	СЛАДИЦА	2022.02.14	MOLDAGROVIN S.R.L., MD
20	R 9420	011090	ТРИ ЛИЛИИ	2022.02.14	Limited Liability Company „TM- Servis”, RU
21	R 9464	011081	ЧЕРНЫЙ ЗНАХАРЬ	2022.02.14	Limited Liability Company „TM- Servis”, RU
22	R 9518	010970	SHERIFF ȘERIF ШЕРИФ	2022.02.08	ȘERIF, Obșcestvo s ograniceanoi otvetstvennostiu, MD
23	R 9599	011104	Marcă tridimensională	2022.02.21	SĂLCUȚA S.R.L., întreprindere mixtă, MD
24	R 9602	011165	Marcă tridimensională	2022.02.07	SAVVUN Denis, RU
25	R 9769	010912	ТАЙНА ОТШЕЛЬНИКА	2022.02.04	ALIANȚA-VIN S.R.L., MD
26	R 9904	010915	ВИНО ОТШЕЛЬНИКА	2022.02.04	ALIANȚA-VIN S.R.L., MD
27	R 9907	011069	GOLDEN COLLECTION	2022.02.12	MILEȘTII MICI, combinat de vinuri de calitate, MD
28	R 10055	010913	МУСКАТ АЛИАНЦА MUS- CAT ALIANȚA	2022.02.04	ALIANȚA-VIN S.R.L., MD
29	R 10059	011028	BEL-ALCO DUNAI	2022.02.27	BEL-ALCO S.R.L., MD
30	R 10473	011021	Георгиевская Gheorghievskaya	2022.02.15	BEL-ALCO S.R.L., MD
31	R 10474	011022	MATRIX	2022.02.27	Neomatrix S.R.L., MD
32	R 11192	010981	URSUL ALB	2022.02.01	RENAISSANCE PERFECT S.R.L., întreprindere cu capital străin, MD
33	R 11544	010911	МОЛОКО ВЕНЕРЫ	2022.02.04	ALIANȚA-VIN S.R.L., MD
34	23362	030569	bona lux	2022.02.03	RUSU Pavel, MD
35	23363	030570	Y&T	2022.02.02	ACVILA-SPORT S.A., MD
36	23416	030568	Stejaur	2022.02.02	STEJAUR S.A., firmă de producție și comerț, MD
37	23441	030595	EDARBYCLOR	2022.02.06	Takeda Pharmaceutical Company Limited, JP
38	23442	030599	KRAKI	2022.02.09	MOLCASING S.R.L., MD
39	23443	030600	LOPESCO	2022.02.09	MOLCASING S.R.L., MD
40	23445	030657	SAFETELMI	2022.02.20	MSN Laboratories Ltd., IN
41	23446	030658	BREATHEZY	2022.02.20	MSN Laboratories Ltd., IN
42	23447	030659	FLOXSAFE	2022.02.20	MSN Laboratories Ltd., IN
43	23448	030660	LDNIL	2022.02.20	MSN Laboratories Ltd., IN
44	23449	030661	SAFELEVO	2022.02.20	MSN Laboratories Ltd., IN
45	23450	030702	RENEEL	2022.02.28	Biologische Heilmittel Heel GmbH, DE
46	23451	030703	PSORINOHEEL	2022.02.28	Biologische Heilmittel Heel GmbH, DE
47	23452	030704	NERVOHEEL	2022.02.28	Biologische Heilmittel Heel GmbH, DE
48	23453	030705	GYNACOOHEEL	2022.02.28	Biologische Heilmittel Heel GmbH, DE
49	23454	030706	GASTRICUMHEEL	2022.02.28	Biologische Heilmittel Heel GmbH, DE

1	2	3	4	5	6
50	23456	030554	PRODECO	2022.02.01	PRODECO S.R.L., întreprindere mixtă, MD
51	23460	030571	GIANT DRAGON	2022.02.02	ACVILA-SPORT S.A., MD
52	23461	030596	FulgeR	2022.02.07	PALINUR S.R.L., societate comercială, MD
53	23462	030656	VZ VIZARINI	2022.02.20	V.P. ZARAFA S.R.L., MD
54	23463	030666	СУПРЕФОС-NS SUPREFOS-NS	2022.02.21	AZOLUX S.R.L., MD
55	23476	030628	PROVIRON-VER	2022.02.16	VERMODJE S.R.L., societate comercială, MD
56	23477	030629	STANOVER	2022.02.16	VERMODJE S.R.L., societate comercială, MD
57	23478	030631	AMPEX-VER	2022.02.16	VERMODJE S.R.L., societate comercială, MD
58	23479	030632	SUSTANON	2022.02.16	VERMODJE S.R.L., societate comercială, MD
59	23480	030633	TURINOVER	2022.02.16	VERMODJE S.R.L., societate comercială, MD
60	23491	030594	STINGRAY	2022.02.06	GENERAL MOTORS LLC, a limited liability company organized and existing under the laws of the State of Delaware, US
61	23492	030582	RAW BEAUTY	2022.02.03	Gallaher Limited, GB
62	23493	030583	SUSPENDED BELIEF	2022.02.03	Gallaher Limited, GB
63	23496	030645	APISPIR	2022.02.17	RUDIC Valeriu, MD TODERAȘ Ion, MD
64	23497	030683	CARAT	2022.02.24	Philip Morris Brands Sarl, CH
65	23515	030607	ICE CRUISER	2022.02.10	Bridgestone Corporation, JP
66	23516	030639	LALVIN	2022.02.16	GABO S.R.L., societate comercială, MD
67	23517	030640	LALLEMAND	2022.02.16	GABO S.R.L., societate comercială, MD
68	23523	030637	TRIO BAR	2022.02.16	FORMULA PRO S.R.L., societate comercială, MD
69	23529	030584	SOBRANIE LIQUID GOLD	2022.02.03	Gallaher Limited, GB
70	23530	030585	SOBRANIE MODERN HERITAGE	2022.02.03	Gallaher Limited, GB
71	23540	030635	VERMOX	2022.02.16	VERMODJE S.R.L., societate comercială, MD
72	23545	030707	DONATO	2022.02.28	HLL Lifecare Limited, IN
73	23546	030740	ORAȘUL SUBȚERAN	2022.02.28	VINSERVICE GRUP S.R.L., MD
74	23549	030653	ВЕНАПРОХ ВЕНАПРОКС	2022.02.17	FARMAPRIM S.R.L., MD
75	23554	030576	KLAUS	2022.02.02	OLFIL-PROM S.R.L., societate comercială, MD
76	23555	030578	KLY-TEK	2022.02.02	OLFIL-PROM S.R.L., societate comercială, MD
77	23556	030579	Akfix ®	2022.02.02	OLFIL-PROM S.R.L., societate comercială, MD
78	23567	030713	Markgraf	2022.02.28	POPESCU Nicolae, MD
79	23582	030586	orange™ Supporters' Cup	2022.02.02	Orange Brand Services Limited, GB
80	23583	030630	FLUCOVER	2022.02.16	VERMODJE S.R.L., societate comercială, MD
81	23601	030744	WELLY	2022.02.28	WELLY DIE CASTING FACTORY LIMITED, HK
82	23621	030589	INNOBOARD	2022.02.06	VELIEV Ehtibar, MD
83	23625	030648	DUAC	2022.02.17	Stiefel Laboratories, Inc., US
84	23636	030572	ACVILA SPORT	2022.02.02	ACVILA-SPORT S.A., MD
85	23639	030693	JUNG	2022.02.27	„NS-ART” S.R.L., societate comercială, MD
86	23650	030605	RAZVIVASHKA	2022.02.10	BORAN Viorica, MD
87	23652	030619	RESTYLANE	2022.02.15	GALDERMA S.A., CH
88	23657	030563	hendrix BAIL S.R.L.	2022.02.01	HENDRIX BAIL S.R.L., întreprindere mixtă, MD
89	23681	030685	ПИЧИНГЕР	2022.02.27	BOIAR GRUP S.R.L., MD
90	23689	030742	KLYNTOPIС КЛИНТОПИК	2022.02.28	FARMAPRIM S.R.L., MD
91	23692	030697	Datacity	2022.02.28	MOLDTELECOM S.A., MD

1	2	3	4	5	6
92	23703	030664	RITUAL-PROF	2022.02.21	RITUS-AV S.R.L., societate comercială, MD
93	23710	030620	MASTER GUST	2022.02.15	Biconex-Grup S.R.L., MD
94	23711	030621	CARNAVAL КАРНАВАЛ	2022.02.15	DRONASTAR S.R.L., MD
95	23713	030652	REGLAMENT РЕГЛАМЕНТ	2022.02.15	MOREN GROUP S.A., LV
96	23721	030601	Mănânci BEI MESTECI	2022.02.09	Wm. WRIGLEY Jr. Company, US
97	23722	030602	ЕШЬ ПЕЙ ЖУЙ	2022.02.09	Wm. WRIGLEY Jr. Company, US
98	23724	030650	Wland welfare-land	2022.02.15	STEREA Evelina, MD
99	23725	030663	VOLU-FIRM	2022.02.21	Mary Kay Inc., corporație din statul Delaware, US
100	23726	030557	PLACE OF PRIDE	2022.02.02	KRISTEV Simion, MD
101	23727	030558	AQUOS QUATTRON	2022.02.02	Sharp Kabushiki Kaisha (also trading as Sharp Corporation), JP
102	23755	030577	RODEX	2022.02.02	OLFIL-PROM S.R.L., societate comercială, MD
103	23756	030606	CINSAY >>See it.Sold.	2022.02.10	Cinsay, Inc., a Nevada Corporation, US
104	23763	030654	PERCENTA	2022.02.17	ART GRUP BRIVET S.R.L., societate comercială, MD
105	23781	030591	FII CEL MAI BUN ALĂTURI DE CEI MAI BUNI	2022.02.06	Avon Products, Inc., US
106	23785	030646	CLEAN & CLEAR	2022.02.17	Johnson & Johnson, a corporation organized and existing under the laws of the State of New Jersey, US
107	23788	030655	KATUN	2022.02.17	ART GRUP BRIVET S.R.L., societate comercială, MD
108	23817	030575	RTRMAX ROTHER	2022.02.02	OLFIL-PROM S.R.L., societate comercială, MD
109	23832	030678	REDITWIST	2022.02.23	Merck Sharp & Dohme Corp., US
110	23833	030679	SYMTWIST	2022.02.23	Merck Sharp & Dohme Corp., US
111	23864	030613	BURBERRY	2022.02.13	BURBERRY LIMITED, GB
112	23867	030695	Agentia de Împlinit Dorințe	2022.02.28	GROZA Rodica, MD
113	23877	030668	MIRRO	2022.02.22	PODOLKOVA Miroslava, BG
114	23881	030615	Marcă figurativă	2022.02.13	BURBERRY LIMITED, GB
115	23895	030556	TECNIS ITEC	2022.02.01	Johnson & Johnson Surgical Vision, Inc., US
116	23905	030684	LuxAgent	2022.02.24	OTREZOV Ana-Maria, MD
117	23908	030717	SMART CONTAINER	2022.02.28	Cinsay, Inc., a Nevada Corporation, US
118	23921	030708	ПЕРВОЕ РЕШЕНИЕ	2022.02.28	Obschestvo s ogranichennoy otvetstvennostyu „Pervoe reshenie”, RU
119	23922	030709	organic shop	2022.02.28	Obschestvo s ogranichennoy otvetstvennostyu „Pervoe reshenie”, RU
120	23923	030711	Baika HERBALS	2022.02.28	Obschestvo s ogranichennoy otvetstvennostyu „Pervoe reshenie”, RU
121	23924	030561	NEURO 800	2022.02.02	EUROFARMACO S.A., întreprindere cu capital străin, MD
122	23945	030677	Spumos SOLO VIN DE STRUGURI WINE COLLECTION	2022.02.23	SOLOVIOV Evghenii, MD
123	23951	030580	FRAGOLINA	2022.02.07	VILA VERDE S.R.L., MD
124	23953	030712	WEBER. VETONIT LR+	2022.02.28	Saint-Gobain Sweden AB, SE
125	23954	030738	COLINELE de la REDI	2022.02.28	COLINELE DE LA REDI S.R.L., întreprindere mixtă, MD
126	23960	030651	ainet	2022.02.20	AITEC CA S.R.L., societate comercială, MD
127	23984	030649	CLEARCLICK	2022.02.17	Merck Sharp & Dohme Corp., US
128	24036	030741	D'AZUR	2022.02.28	RENAISSANCE PERFECT S.R.L., întreprindere cu capital străin, MD
129	24049	030636	ПРОСТОКВАШИНО ®	2022.02.13	AKTSIONERNOE OBSHESTVO „DANON ROSSIYA”, RU
130	24068	030593	AGENTIE DE TURISM AerLux	2022.02.06	AERLUX S.R.L., societate comercială, MD
131	24073	030701	junior	2022.02.27	CARMEZ PROCESSING S.R.L., MD

1	2	3	4	5	6
132	24096	030614	B PRORSUM	2022.02.13	BURBERRY LIMITED, GB
133	24110	030643	EUGICA CANDY	2022.02.16	NGUYEN SI TRUNG KY, MD
134	24113	030618	PRINCESS	2022.02.15	LISÎI Andrei, MD
135	24264	030662	PETROBRAS	2022.02.20	PETROLEO BRASILEIRO S.A. - PETROBRAS, BR
136	24348	030667	MAZARINI	2022.02.22	TRITEAC Andrei, MD
137	24394	030670	SHIFT_	2022.02.22	NISSAN JIDOSHA KABUSHIKI KAISHA (also trading as Nissan Motor Co., Ltd.), JP
138	24429	030644	APA-BASARABIANA	2022.02.17	PARINOV Alexandr, MD
139	24529	030675	EFES Lite BEER EFES Great Taste Premium Drinkability perfecte	2022.02.23	ANADOLU EFES BİRACILIK VE MALT SANAYİİ ANONİM ŞİRKETİ, TR
140	24559	030692		2022.02.13	PRO DIGITAL S.R.L., întreprindere cu capital străin, MD
141	24570	030623	STIL CONSTRUCT	2022.02.15	STILCONSTRUCT S.R.L., societate comercială, MD
142	24587	030627	FILTRUM-STI	2022.02.16	VERMODJE S.R.L., societate comercială, MD
143	24588	030634	ANDROVER	2022.02.16	VERMODJE S.R.L., societate comercială, MD
144	24962	030581	VICTORIA	2022.02.07	VILA VERDE S.R.L., MD
145	25024	030676	index SERV CONSTRUCT	2022.02.24	TANVEST S.R.L., MD
146	25915	030567	FORT	2022.02.01	FORT S.R.L., firmă, MD
147	27046	036944	GREEN LINE VOYA PRODUCT	2022.02.20	SANIBEL GROUP Ltd, VG
148	27047	036945	TIBET'S HERBS	2022.02.20	SANIBEL GROUP Ltd, VG

**MK4L Lista certificatelor de înregistrare
a desenelor și modelelor industriale al căror termen
de valabilitate a expirat (inclusiv termenul de grație)
conform art. 14 din Legea nr. 161/2007**

Se publică următoarele date: numărul curent, titularul, codul țării conform normei ST. 3 OMPI, numărul certificatului, numărul de depozit, data de depozit, data expirării termenului de valabilitate

Nr. crt.	(73) Titular, cod ST. 3 OMPI	(11) Nr. certifica- tului	(21) Nr. de depozit	(22) Data de depozit	(18) Data expirării termenului de valabilitate
1	SAVERGLASS, FR 3 rue de la Gare, 60960 FEUQUIERES, Franța	924	f 2006 0021	2006.02.14	2021.02.14
2	ORHEI-VIT S.A., MD Str. Stejarilor nr. 20, MD-3500, Orhei, Republica Moldova	931	f 2006 0020	2006.02.14	2021.02.14
3	OTKRÎTOE AKTIONERNOE OBŞCESTVO „NEFTEANAIA KOMPANIA «LUKOIL»”, RU Sretenskii bulivar, 11, 101000, Moscova, Federația Rusă	1360	f 2011 0018	2011.02.24	2021.02.24
4	DANILA Victoria, MD Str. Studenților nr. 7/10, ap. 26, MD-2045, Chișinău, Republica Moldova	1724	f 2016 0006	2016.02.10	2021.02.10

FC9L Lista desenelor și modelelor industriale respinse în Republica Moldova conform Aranjamentului de la Haga, aranjate în ordinea numerelor de înregistrare internațională

Se publică următoarele date: numărul curent, numărul înregistrării internaționale, data înregistrării internaționale, data priorității, titularul, codul țării conform normei ST.3 OMPI, denumirea desenului și modelului industrial, clasele conform CIDMI, numărul de desene și modele industriale (numărul desenului și modelului industrial), numărul Buletinului de Desene și Modele Internaționale (IDB) în care a fost publicată cererea de înregistrare

Nr. crt.	(11) Nr. înregistrării	(15) Data înregistrării (23)(30) Prioritate	(73) Titular, cod ST.3 OMPI	(54) Denumirea desenului și modelului industrial	(51) Clase	(28)(20) Nr. de desene și modele industriale (nr. desenului și modelului industrial)	Nr. IDB
1	DM/208642	2020.05.27	ISIPARK IÇ VE DİS TICARET İNSAAT İSİTMA SİSTEMLERİ OTOMOTİV SANAYİ ANONİM SİR-KETİ, TR	Termostat / Thermostat / Thermostat	10-05	1 (2)	25/2020
2	DM/208866	2020.04.21	Rami Sason, IL	Recipient din plastic / Plastic container / Réipient en matières plastiques	09-03	6 (2, 3, 4, 5, 6, 7)	27/2020

Lista eratelor

Se publică următoarele date: numărul curent, obiectul de proprietate industrială, numărul depozitului, numărul BOPI, datele inițiale care au fost publicate, datele rectificate

Nr. crt.	OPI	Nr. de- pozit	Nr. titlului de protecție	Nr. BOPI	Date inițiale	Date rectificate
1	Cerere de înregistrare a mărcii	047006	-	4/2021	(540) Rollton Gustos intodeauna!	(540) Rollton Gustos intotdeauna!
2	Cerere de înregistrare a mărcii	047341	-	3/2021	(531) CFE(8) 01.15.23 05.05.21 26.01.20 26.02.05 26.02.18 26.11.21 27.05.03	(531) CFE(8) 01.15.09 01.15.23 05.05.21 26.01.20 26.02.05 26.02.18 26.11.21 26.15.25 27.05.02 27.05.03

IX

Decizii ale instanțelor judecătorești / Court decisions

**Cu privire la aplicarea
interdicției asupra OPI, înregistrate
pe numele titularului XXXXXX XXXXX**

Întru executarea Încheierii executorului judecătoresc Buzadji Olga nr. 008s-537/2021 din 10.08.2021, prin care s-a dispus aplicarea interdicției asupra bunurilor debitorului XXXXXX XXXXX:

- se aplică interdicția asupra operelor literare conform certificatelor seria OL nr. 339/488 din 27.09.2001 și seria OL nr. 360/493 din 10.10.2001, înregistrate pe numele XXXXXX XXXXX;
- pe perioada aplicării interdicției, se sistează orice procedură legală ce ține de statutul juridic al operelor literare conform certificatelor seria OL nr. 339/488 din 27.09.2001 și seria OL nr. 360/493 din 10.10.2001, inclusiv transmiterea drepturilor asupra acestora.

**Cu privire la aplicarea interdicției
asupra mărcii nr. 33672, înregistrate
pe numele titularului STRĂJESCU COSTEL
CONSTANTIN, gospodărie țărănească**

Întru executarea Încheierii executorului judecătoresc Ciuchitu Radu nr. 073-1127/21 din 17.08.2021, privind executarea documentului executoriu nr. 2c-26/2021 din 10.06.2021 emis de Judecătoria Orhei (sediul Central), prin care s-a dispus aplicarea interdicției pe dreptul de proprietate intelectuală al debitorului G.Ț. „Străjescu Costel Constantin”, c/f 36497740:

- se aplică interdicția asupra mărcii nr. 33672 din 05.06.2019, înregistrate pe numele titularului STRĂJESCU COSTEL CONSTANTIN, gospodărie țărănească, c/f 36497740, MD-3550, Pocșești, Orhei, Republica Moldova;
- pe perioada aplicării interdicției, se sistează orice procedură legală ce ține de statutul juridic al mărcii nr. 33672 din 05.06.2019, inclusiv transmiterea drepturilor asupra acesteia.

**Cu privire la aplicarea sechestrului asupra OPI
înregistrate pe numele titularului XXXXXX XXXXXX**

Întru executarea Încheierii executorului judecătoresc Șapa Ludmila nr. 085-1762/2021 din 01.09.2021, prin care s-a dispus aplicarea sechestrului asupra bunurilor debitorului XXXXXX XXXXXX, IDNP XXXXXXXXXXXXXXXX:

- se aplică sechestrul asupra operei literare conform certificatului seria OL nr. 3867 din 07.02.2014, înregistrate pe numele titularului XXXXXX XXXXXX;
- pe perioada aplicării sechestrului se sistează orice procedură legală ce ține de statutul juridic al operei sus-menționate, inclusiv transmiterea drepturilor asupra acesteia.

X

Monitor

În prezenta Secțiune se publică acte emise de Președintele, Parlamentul și Guvernul Republicii Moldova care reglementează protecția proprietății intelectuale în republică, ordine ale Directorului general al AGEPI, comunicate informative, comentarii și note explicative în baza acestora.

In this Section are published acts issued by the President, Parliament and Government of the Republic of Moldova governing the intellectual property protection in our republic, orders of the Director General of the AGEPI, informative communications, comments and other explanatory notes on base thereof.

Cu privire la aprobarea componenței nominale a Comisiei de Contestații a AGEPI

În legătură cu necesitatea actualizării componenței Comisiei de Contestații, ținând cont de prevederile Legii nr. 114/2014 cu privire la Agenția de Stat pentru Proprietatea Intelectuală, pct. 7 al Regulamentului privind organizarea și funcționarea Comisiei de contestații în domeniul proprietății intelectuale și procedura de examinare a contestațiilor (în continuare – Comisia de Contestații a AGEPI), aprobat prin Hotărârea Guvernului nr. 257/2009, precum și de prevederile Hotărârii Guvernului nr. 1247/2018 privind organizarea și funcționarea Agenției de Stat pentru Proprietatea Intelectuală, prin Ordinul Directorului General al AGEPI nr. 84 din 06.09.2021 a fost aprobată în redacție nouă Componența nominală a Comisiei de Contestații a AGEPI.

Componența nominală a Comisiei de Contestații a Agenției de Stat pentru Proprietatea Intelectuală

Președinte al Comisiei:

Stici Diana, șef Direcție juridică

Vicepreședinte al Comisiei:

Colșatschi Dorina, șef Secție legislație, Direcția juridică

Membrii Comisiei:

Bologan Galina, consultant principal, Secția mărci internaționale, Direcția mărci și design industrial

Caisîm Natalia, șef Secție examinare, Direcția brevete

Cocieru Ludmila, șef Secție mărci internaționale, Direcția mărci și design industrial

Dadu Elena, șef Secție asistență juridică și înregistrare contracte, Direcția juridică

Gușan Ala, specialist principal, Secția examinare, Direcția brevete

Iustin Viorel, șef Direcție brevete

Levițchi Simion, șef Direcție mărci și design industrial

Pulbere Victoria, șef adjunct Direcție mărci și design industrial

Rusu Tatiana, șef Secție mărci naționale, Direcția mărci și design industrial

Șaitan Alexandru, șef Secție desene și modele industriale, Direcția mărci și design industrial

Țurcan Jana, consultant principal, Secția legislație, Direcția juridică

Vataman Doinița, consultant principal, Secția legislație, Direcția juridică

Vermeiuc Lilia, consultant principal, Secția desene și modele industriale, Direcția mărci și design industrial

Secretari ai Comisiei:

Bodarev Luminița, consultant superior, Secția asistență juridică și înregistrare contracte, Direcția juridică

Balabanu Luminița, specialist principal, Secția asistență juridică și înregistrare contracte, Direcția juridică

**Cu privire la modificarea Anexei nr.2
la Ordinul Directorului general nr. 99 din 12.06.2013**

În scopul actualizării componenței nominale a Observatorului respectării drepturilor de proprietate intelectuală, aprobate prin Ordinul Directorului general nr. 99 din 12.06.2013, cu modificările ulterioare, prin Ordinul Directorului general nr. 86 din 13.09.2021, în Anexa nr. 2 la Ordinul Directorului general nr.99 din 12.06.2013 cu privire la aprobarea Regulamentului Observatorului respectării drepturilor de proprietate intelectuală (Punctului informațional), cu modificările ulterioare, cuvintele „Natalia Mogol, Director general adjunct” se substituie cu cuvintele „Eugeniu Rusu, Director general”.

Buletinul Oficial de Proprietate Intelectuală poate fi consultat gratuit la Agenția de Stat pentru Proprietatea Intelectuală a Republicii Moldova (AGEPI) – în sala de lectură a bibliotecii sau online pe adresa: <http://agepi.gov.md/ro/publication/48>

Buletinul Oficial de Proprietate Intelectuală poate fi procurat la AGEPI. Persoanele interesate pot comanda contra cost exemplare individuale pe hârtie.

Abonarea la Buletinul Oficial de Proprietate Intelectuală pe suport de hârtie este nelimitată și poate fi efectuată direct la AGEPI (inclusiv prin fax, e-mail sau online).

Prețurile de abonare:

➔ BOPI pe suport de hârtie - 220 de lei pe 3 luni, 440 de lei pe 6 luni, 875 de lei pe un an.

Adresa AGEPI:

Str. Andrei Doga nr. 24, bloc 1,
MD-2024, Chișinău, Republica Moldova
tel.: (022) 40-06-07; (022) 40-06-08
fax: (022) 44-01-19
e-mail: office@agepi.gov.md
<http://agepi.gov.md/>

Consiliul editorial:

Eugeniu Rusu (președinte), Andrei Popa, dr. Natalia Mogol, dr. Viorel Iustin, dr. Simion Levițchi,
Diana Stici, Liliana Vieru, Rodica Popescu, Vadim Ursu, Victoria Andriuță

Redactor: Victoria Andriuță

Tehnoredactare computerizată: Ludmila Patrașco

Coperta: Ludmila Patrașco

B O P I nr. 9/2021

Imprimat la AGEPI

ISSN 2345-1815

